



НАУЧНЫЙ
ФОРУМ
nauchforum.ru

ISSN: 2542-2162

№8(187)
часть 1

НАУЧНЫЙ ЖУРНАЛ

СТУДЕНЧЕСКИЙ ФОРУМ



Г. МОСКВА



Электронный научный журнал

СТУДЕНЧЕСКИЙ ФОРУМ

№ 8 (187)
Февраль 2022 г.

Часть 1

Издается с февраля 2017 года

Москва
2022

УДК 08
ББК 94
С88

Председатель редколлегии:

Лебедева Надежда Анатольевна – доктор философии в области культурологии, профессор философии Международной кадровой академии, г. Киев, член Евразийской Академии Телевидения и Радио.

Редакционная коллегия:

Арестова Инесса Юрьевна – канд. биол. наук, доц. кафедры биоэкологии и химии факультета естественнонаучного образования ФГБОУ ВО «Чувашский государственный педагогический университет им. И.Я. Яковлева», Россия, г. Чебоксары;

Ахмеднабиев Расул Магомедович – канд. техн. наук, доц. кафедры строительных материалов Полтавского инженерно-строительного института, Украина, г. Полтава;

Бахарева Ольга Александровна – канд. юрид. наук, доц. кафедры гражданского процесса ФГБОУ ВО «Саратовская государственная юридическая академия», Россия, г. Саратов;

Бектанова Айгуль Карибаевна – канд. полит. наук, доц. кафедры философии Кыргызско-Российского Славянского университета им. Б.Н. Ельцина, Кыргызская Республика, г. Бишкек;

Волков Владимир Петрович – канд. мед. наук, рецензент АНС «СибАК»;

Елисеев Дмитрий Викторович – канд. техн. наук, доцент, начальник методологического отдела ООО "Лаборатория институционального проектного инжиниринга";

Комарова Оксана Викторовна – канд. экон. наук, доц. доц. кафедры политической экономии ФГБОУ ВО "Уральский государственный экономический университет", Россия, г. Екатеринбург;

Лебедева Надежда Анатольевна – д-р филос. наук, проф. Международной кадровой академии, чл. Евразийской Академии Телевидения и Радио, Украина, г. Киев;

Маршалов Олег Викторович – канд. техн. наук, начальник учебного отдела филиала ФГАОУ ВО "Южно-Уральский государственный университет" (НИУ), Россия, г. Златоуст;

Орехова Татьяна Федоровна – д-р пед. наук, проф. ВАК, зав. Кафедрой педагогики ФГБОУ ВО «Магнитогорский государственный технический университет им. Г.И. Носова», Россия, г. Магнитогорск;

Самойленко Ирина Сергеевна – канд. экон. наук, доц. кафедры рекламы, связей с общественностью и дизайна Российского Экономического Университета им. Г.В. Плеханова, Россия, г. Москва;

Сафонов Максим Анатольевич – д-р биол. наук, доц., зав. кафедрой общей биологии, экологии и методики обучения биологии ФГБОУ ВО "Оренбургский государственный педагогический университет", Россия, г. Оренбург;

С88 Студенческий форум: научный журнал. – № 8(187). Часть 1. М., Изд. «МЦНО», 2022. – 68 с. – Электрон. версия. печ. публ. – <https://nauchforum.ru/journal/stud/187>

Электронный научный журнал «Студенческий форум» отражает результаты научных исследований, проведенных представителями различных школ и направлений современной науки.

Данное издание будет полезно магистрам, студентам, исследователям и всем интересующимся актуальным состоянием и тенденциями развития современной науки.

ISSN 2542-2162

ББК 94
© «МЦНО», 2022 г.

Оглавление	
Статьи на русском языке	5
Рубрика «Биология»	5
К ВОПРОСУ О БИОЛОГИЧЕСКОЙ АКТИВНОСТИ ГОРОДСКИХ ПОЧВ	5
Абдуллаева Гюнай Нуреддин	
Наджафова Самира Имамяр	
Рубрика «Медицина и фармацевтика»	8
ОСОБЕННОСТИ МИКРОФЛОРЫ ДЫХАТЕЛЬНЫХ ПУТЕЙ У ДЕТЕЙ	8
С МУКОВИСЦИДОЗОМ	
Сивчук Дарья Анатольевна	
Кривоштаненко Мария Викторовна	
Моторенко Наталья Викторовна	
Рубрика «Науки о земле»	12
ОРГАНИЗАЦИЯ ГЕОДЕЗИЧЕСКИХ РАБОТ В СТРОИТЕЛЬСТВЕ	12
Тришина Виктория Александровна	
Панова Ольга Владимировна	
Рубрика «Педагогика»	15
ИСТОРИЧЕСКИЕ ОСОБЕННОСТИ И ПРОБЛЕМЫ ВДОХНОВЕНИЯ	15
РУССКОГО УЧЕНИЯ В КИТАЕ	
Лю Чжиго	
РЕАЛИЗАЦИЯ ПРИНЦИПА НАРОДНОСТИ В СИСТЕМЕ РАЗВИВАЮЩЕГО	19
ОБУЧЕНИЯ К.Д. УШИНСКОГО	
Нигаматова Расима Ахатовна	
Абсалямова Лилия Фаритовна	
ИНТЕНСИВНЫЕ МЕТОДЫ ОБУЧЕНИЯ ЧТЕНИЮ НА РУССКОМ ЯЗЫКЕ	22
ДЛЯ КИТАЙСКИХ СТУДЕНТОВ	
Чжан Мэнде	
Рубрика «Психология»	25
ИДЕАЛЫ ЖЕНСКОЙ КРАСОТЫ КАК ФАКТОР, ФОРМИРУЮЩИЙ	25
САМООЦЕНКУ УЧЕНИЦ СТАРШИХ КЛАССОВ	
Жандусова Айдана Ериковна	
Хан Наталья Николаевна	
ВЛИЯНИЕ И ВЗАИМОСВЯЗЬ УРОВНЯ ТРЕВОЖНОСТИ И	30
ЭМОЦИОНАЛЬНОГО ИНТЕЛЛЕКТА НА УСПЕВАЕМОСТЬ СТУДЕНТОВ	
Кривоштаненко Мария Викторовна	
Сивчук Дарья Анатольевна	
Сквира Иван Михайлович	
Рубрика «Сельскохозяйственные науки»	34
ЭФФЕКТ ГИПЕРФУНКЦИИ МОЗГОВОГО ВЕЩЕСТВА НАДПОЧЕЧНИКОВ	34
НА ОРГАНИЗМ ЖИВОТНЫХ	
Латышева Любовь Андреевна	
Самсонова Анна Андреевна	
Прокопьюк Павел Алексеевич	
Глотов Матвей Анатольевич	
Гонохова Марина Николаевна	

ВЛИЯНИЕ ГИПО- И ГИПЕРФУНКЦИИ ФУНКЦИЙ ПАРАЩИТОВИДНОЙ ЖЕЛЕЗЫ НА ОРГАНИЗМ ЖИВОТНЫХ	36
Латышева Любовь Андреевна Самсонова Анна Андреевна Прокопьюк Павел Алексеевич Глотов Матвей Анатольевич Гонохова Марина Николаевна	
Рубрика «Социология»	38
ГОСУДАРСТВЕННАЯ МОЛОДЕЖНАЯ ПОЛИТИКА РОССИЙСКОЙ ФЕДЕРАЦИИ	38
Лазарева Софья Руслановна Калинина Диана Станиславовна	
ПРОФИЛАКТИКА НАСИЛИЯ НАД ДЕТЬМИ В СЕМЬЕ КАК ОДНА ИЗ ГЛАВНЫХ ЗАДАЧ СОЦИАЛЬНОЙ РАБОТЫ	42
Сафонова Марина Анатольевна	
Рубрика «Филология»	44
ИНТЕНСИВНОЕ ОБУЧЕНИЕ КИТАЙСКИХ СТУДЕНТОВ РУССКОМУ ЯЗЫКУ	44
Лу Цянь	
ВЛИЯНИЕ КОМПЕТЕНЦИИ РУССКО-КИТАЙСКОГО МЕЖКУЛЬТУРНОГО ОБЩЕНИЯ НА ПРЕПОДАВАНИЕ ИНОСТРАННОГО ЯЗЫКА	47
Му Мин	
ПРОБЛЕМЫ С ПОНИМАНИЕМ В ПРОЦЕССЕ ПРЕПОДАВАНИЯ ПЕРЕВОДА РУССКОЙ РЕЛИГИОЗНОЙ ЛИТЕРАТУРЫ: ТЕМА «СПАСЕНИЕ» И СИСТЕМА ОБРАЗОВ В РОМАНЕ А. ВАРЛАМОВА «ЗАТОНУВШИЙ КОВЧЕГ»	51
Цао Шуя	
Рубрика «Экономика»	54
УЧЕТ РАСЧЕТОВ С ПОСТАВЩИКАМИ И ПОДРЯДЧИКАМИ НА ПРИМЕРЕ ООО «СОКОЛЬНИКИ»	54
Безруких Мария Олеговна	
Рубрика «Юриспруденция»	56
СПЕЦИФИКА И РОЛЬ ЛОКАЛЬНЫХ НОРМАТИВНЫХ АКТОВ В РЕГУЛИРОВАНИИ ТРУДОВЫХ ПРАВООТНОШЕНИЙ	56
Бывшева Инна Олеговна	
ОХРАНА ПРАВ ОБЛАДАТЕЛЕЙ НОУ-ХАУ В ЗАКОНОДАТЕЛЬСТВЕ КНР	59
Кулаков Иван Павлович	
ИСТОРИЯ ВОЗНИКНОВЕНИЯ ТЕОРИИ РАЗДЕЛЕНИЯ ВЛАСТЕЙ	61
Рогачевская Юлия Евгеньевна	
МЕЖДУНАРОДНОЕ СОТРУДНИЧЕСТВО ПРОКУРАТУРЫ РОССИЙСКОЙ ФЕДЕРАЦИИ	64
Федоненко Марина Михайловна Татьянина Анжелика Владимировна	

СТАТЬИ НА РУССКОМ ЯЗЫКЕ

РУБРИКА

«БИОЛОГИЯ»

К ВОПРОСУ О БИОЛОГИЧЕСКОЙ АКТИВНОСТИ ГОРОДСКИХ ПОЧВ

Абдуллаева Гюнай Нуреддин

*магистрант,
Бакинский Государственный Университет,
Азербайджан, г. Баку*

Наджафова Самира Имамяр

*научный руководитель,
д-р. биол. наук, доцент, Институт микробиологии НАНА,
Бакинский Государственный Университет,
Азербайджан, г. Баку*

Одной из мировых экологических проблем считается урбанизация или бурный рост городов, которые с каждым годом занимают все больше территории. Городские территории занимают около 2% площади суши, однако потребляют 3/4 всех мировых ресурсов, в городах проживает на сегодняшний день более половины населения Земли [4]. Все это приводит не только к глубоким экологическим, но и социальным и экономическим последствиям для будущего во всем мире [5]. Так, в городах наблюдается фрагментация естественных сред обитания, упрощение и гомогенизация видового состава живых организмов, разрушение гидрологических систем, уплотнение почвенного покрова, что приводит к изменению энергетического потока и круговорота питательных веществ. В результате уменьшается устойчивость городской экосистемы, делая её все более и более уязвимой к влиянию различных факторов, среди которых определяющий - антропогенный фактор. При этом интенсивность загрязнения определяет степень негативных изменений биологических свойств почвы. Так, почвенные экосистемы лишь частично можно считать возобновимыми: если нагрузка на природные ландшафты будет превышать их буферность и ассимиляционную емкость, способность к самовосстановлению, то в результате необратимых последствий это может завершиться потерей устойчивости, приведет к их полной деградации в результате загрязнения, эрозии, засоления и т.д., и полному исчезновению.

К экологическим функциям почвы относят: аккумуляцию энергетических потоков, воспроизводство плодородия, трансформацию поступающих в почву органических и минеральных веществ, а также поддержание деятельности микробного сообщества. Почвенные микроорганизмы являются неотъемлемой частью биогеоценозов, участвуют в глобальном круговороте веществ и энергии в биосфере, от их развития и жизнедеятельности в значительной мере зависят плодородие почв. Именно почвенные микроорганизмы выполняют системообразующие функции в таких процессах, как почвообразование, стимуляция роста растений, а также обеспечивают буферность почвы при воздействии на неё внешних факторов, в том числе техногенного и антропогенного характера, они как редуценты способствуют завершению многих биогеохимических циклов. Возможность микроорганизмов быстро адаптироваться к новым условиям существования позволяет им использовать самые разнообразные

органические вещества в качестве источника углерода – углеводороды, чужеродные вещества - детергенты, пестициды и т.п. Но, несмотря на высокую приспособленность микробиоты к постоянным изменениям окружающей среды, равновесие микробных ценозов может нарушаться вследствие антропогенного и техногенного влияния. Благодаря микроорганизмам почвы способны самоочищаться.

Цель работы: изучение биологической активности почв Сабаильского района г. Баку, оценка их экологической устойчивости на основе общей численности и структурно-функционального состояния

В качестве объекта исследования были выбраны почвы с 3х функциональных зон Сабаильского района Г.Баку: рекреационной, селитебной и транспортной. В качестве контроля выбраны почвы с территории Центрального Ботанического сада. Всего отобрано 7 почвенных образцов.

При оценке биологической активности почв мы использовали показатели численности и активности микроорганизмов и их фитотоксичности, которые составляет потенциал почв и являются полифункциональной характеристикой - показателем их самоочищающей способности. Для выделения и учета различных групп микроорганизмов использовали метод посева на агаризованные питательные среды. Численность исследуемых групп выражали в КОЕ/г почвы [3]. Выделение углеводородокисляющих микроорганизмов проводили методом предельных разведений на минеральной среде Раймонда, в качестве единственного источника углерода и энергии вносили н-гексадекан. Посевы культивировали в термостате при температуре 28⁰С в течение 7 дней. Степень фитотоксичности определяли по всхожести семян кресс-салата [1].

Результаты исследования показали, что почвенный покров 3х функциональных зон различался по численности микроорганизмов – как общей численности (ОЧМ), так и по количеству углеводородокисляющих микроорганизмов (УОМ). Результаты представлены в таблице 1.

Таблица 1.

Численность микроорганизмов в почвах Сабаильского района

№	Место отбора	Показатели		
		Общая численность мк	Численность УОМ	Соотношение ОЧМ/УОМ
Рекреационная зона				
1	Приморский парк	2,1* 10 ⁶	1,2*10 ⁴	0,006
2	Губернаторский сад	2,4*10 ⁶	1*10 ⁴	0,004
Транспортная зона				
3	Патамдарское шоссе	3*10 ⁵	2,2*10 ⁴	0,07
4	Ул. М.Мушвига	2,6* 10 ⁵	2,0*10 ⁴	0,08
Селитебная зона				
5	Жилые дома (Баил)	2,2* 10 ⁵	3,1*10 ³	0,01
6	Жилые массивы (Патамдар)	2,8* 10 ⁵	5,1*10 ³	0,02
7	К-Ботанический сад	2,4* 10 ⁶	1,9*10 ⁴	0,007

По Д.Г. Звягинцеву этот тип почв по обогащенности микроорганизмами считается бедным (10⁴-10⁶) [2]. Численность углеводородокисляющих микроорганизмов была выше в транспортной зоне, что по-видимому связано с поступлением дополнительной органики в эти почвы. Показатели соотношения доли углеводородокисляющих микроорганизмов в микробиоценозе свидетельствует о изменении ее структуры.

Полученные результаты позволили ранжировать почвенный покров 3-х функциональных зон Сабаильского района по степени снижения численности гетеротрофных микроорганизмов:

Рекреационная зона > Селитебная зона > Транспортная зона

Известно, что загрязнение почв поллютантами сопровождается увеличением их токсичности, оказывая косвенное воздействие и на растительные ценозы. Уровень фитотоксичности почвенного покрова 3х функциональных зон оценивали по отношению к семенам кресс-салата (рис. 1).



1

2

3

1-почвы транспортной зоны

1-почвы селитебной зоны

1-почвы рекреационной зоны

Рисунок 1. Фитотоксичность почв Сабаильского района

Изучение степени фитотоксичности почв участков исследования показало отсутствие подавления роста растений только в почвах парковой зоны.

Все это указывает на относительно низкую экологическую устойчивость городских урбаноземов в пределах Сабаильского района.

Список литературы:

1. Гродзинский..., 1991 Гродзинский Д.М. Аллелопатия в жизни растений и почво-утомление. // Киев: Наукова думка, 1991. - 400 с.
2. Звягинцев Д.Г. Биологическая активность почв и шкалы для оценки некоторых ее показателей.— Почвоведение, № 6, 1978, с. 48-54.
3. Практикум по микробиологии. М.:1991.- 233 с.
4. Экология крупного города, 2001 Экология крупного города (на примере Москвы): учебное пособие /под общей ред. д.б.н. А.А. Минина. – М.: Изд-во ПСБВА , 2001. – 192 с.
5. Grimm N.B. Global change and the ecology of cities / N.B. Grimm, S.H. Faeth, N.E. Golubiewski, C.L. Redman, J. Wu, X. Bai, J.M. Briggs // Science. – 319. –2008. – P. 756 – 760.

РУБРИКА**«МЕДИЦИНА И ФАРМАЦЕВТИКА»****ОСОБЕННОСТИ МИКРОФЛОРЫ ДЫХАТЕЛЬНЫХ ПУТЕЙ
У ДЕТЕЙ С МУКОВИСЦИДОЗОМ*****Сивчук Дарья Анатольевна****студент,**Гомельский государственный медицинский университет,**РБ, г. Гомель****Кривостаненко Мария Викторовна****студент,**Гомельский государственный медицинский университет,**РБ, г. Гомель****Моторенко Наталья Викторовна****научный руководитель,**ассистент кафедры,**Гомельский государственный медицинский университет,**РБ, г. Гомель****Введение***

Муковисцидоз – самое распространенное наследственное заболевание, обусловленное мутацией гена, расположенного в длинном плече 7-й хромосомы, передается по аутосомно-рецессивному типу при наследовании двух мутантных аллелей. Следствием мутации гена является нарушение синтеза, структуры и функции белка трансмембранного регулятора проводимости муковисцидоза (CFTR), в результате чего хлорные каналы становятся патологически непроницаемыми для ионов хлора при гиперабсорбции натрия и одновременном поступлении в клетку воды, что вызывает дегидратацию апикальной поверхности секреторного эпителия и увеличение вязкости слизи [1]. Это заболевание характеризуется распространенным поражением экзокринных желез, кистозным перерождением поджелудочной железы, поражением желез кишечника и дыхательной системы из-за закупорки их выводящих протоков вязким секретом, что вызвано изменениями функций хлорных каналов мембран эпителиальных клеток [2].

Воспалительный процесс микробной этиологии играет важную роль в течении хронического бронхолегочного процесса у больных муковисцидозом (МВ). Больные с данной патологией на протяжении всей жизни страдают от рецидивирующих и хронических инфекций респираторного тракта, которые являются основной причиной заболеваемости, частых госпитализаций и смертности при МВ. Поражение респираторного тракта является причиной смерти более чем 90% больных МВ. В период, когда МВ был впервые описан, большинство больных умирало в возрасте до пяти лет от стафилококковой инфекции респираторного тракта. В настоящее время, благодаря внедрению в практику адекватных лечебных программ при МВ, включающих микробиологический мониторинг микрофлоры нижних дыхательных путей и мониторинг антибиотикорезистентности, средняя продолжительность жизни в лучших зарубежных центрах муковисцидоза стала превышать 35 лет [3].

Цель

Проанализировать результаты бактериологического исследования бронхиального секрета больных с муковисцидозом.

Материалы и методы исследования

Был проведён анализ медицинской документации 11 пациентов с муковисцидозом в возрасте от 0 до 18 лет, находящихся на стационарном лечении в педиатрическом отделении №1 У «ГОДКБ» в 2020 году. Проанализированы результаты бактериологического исследования бронхиального секрета.

Результаты исследования и их обсуждение

Анализ групп состоял из 11 историй болезни, среди пациентов с данным заболеванием обнаружено 6 мальчиков, что составило 54,5% и 5 девочек, что равно 45,5% (рисунок 1).



Рисунок 1. Половое соотношение пациентов

Количество детей в возрасте от 1 до 5 лет составляет 2 человека (18%), от 6 до 11 лет – 3 человека (27%), от 12 до 18 лет – 6 человек (55%).

Во время исследования историй болезни были выявлены пациенты с тяжёлой степенью тяжести заболевания – 7 человек (63,6%), а со средней степенью тяжести – 4 человека (36,4%) (рисунок 2).

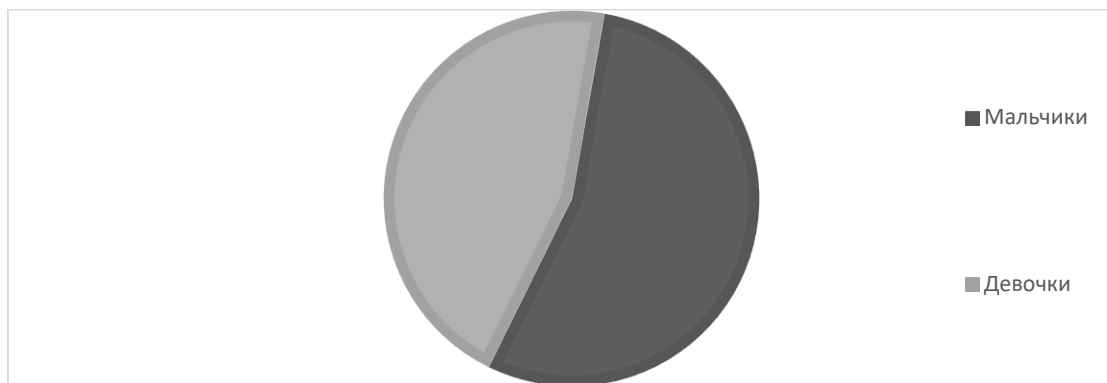

Рисунок 2. Тяжесть течения заболевания

Спектр микрофлоры, выделенной из нижних дыхательных путей первичных больных, представлен 7 видами микроорганизмов: лидирующее место в возникновении инфекционных процессов в легких занимает *S. aureus* (62,5%), второе место – *P. aeruginosa* (25%), доля других микроорганизмов (*Candida spp*, *Candida albicans*, *Klebsiella pneumonia*, *Streptococcus pneumonia* и *Escherichia coli*) - 12,5% (рисунок 3).

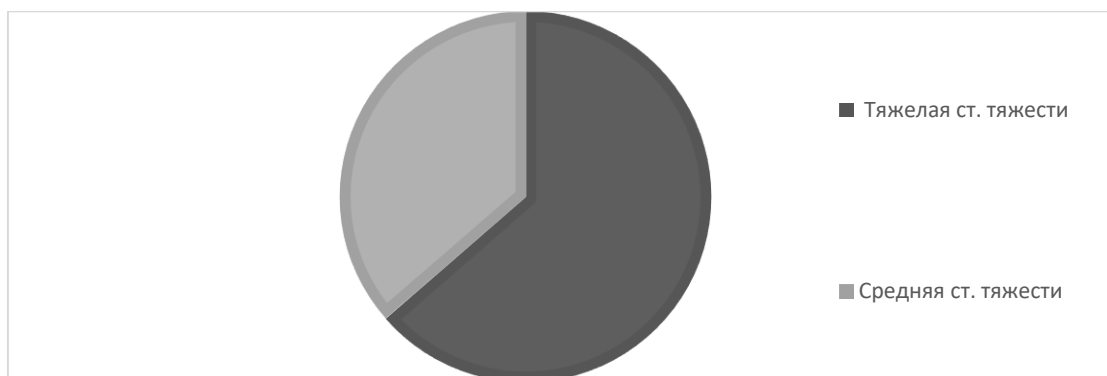

Рисунок 3. Спектр микрофлоры

При тяжёлой степени заболевания высевались такие микроорганизмы, как S. aureus (+), P. aeruginosa(-), Streptococcus pneumonia(+), Escherichia coli(-), Klebsiella pneumonia (-). При средней степени тяжести в равных долях выявляли S. Aureus (+) и P. Aeruginosa (-).

В ходе исследования была проведена оценка чувствительности выделенных штаммов к антибиотикам. Мониторинг чувствительности приоритетных патогенов, выделенных из нижних дыхательных путей у детей с муковисцидозом (таблица 1).

Таблица 1.

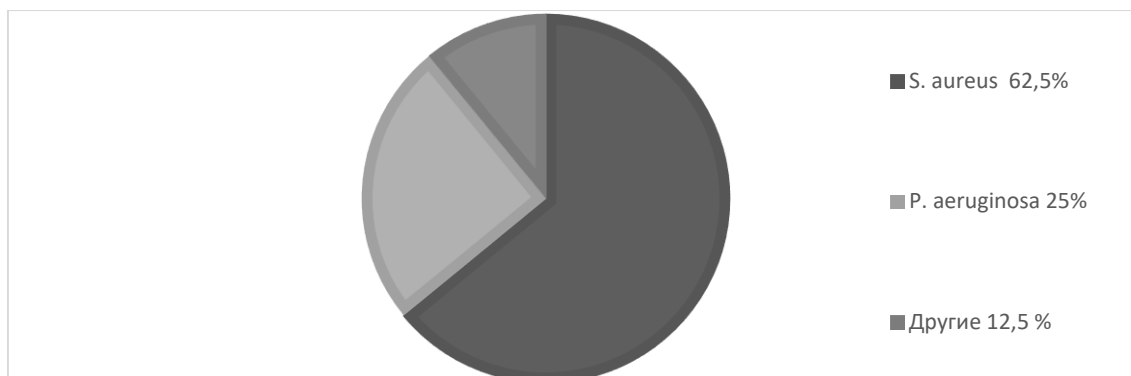
Мониторинг чувствительности приоритетных патогенов

Антибиотик	% чувствительных штаммов	
	S. aureus	P. aeruginosa
оксациллин	60	-
азитромицин	40	-
клиндамицин	60	-
амикацин	100	50
линезолид	100	-
пенициллин	60	-
цефепим	-	50
цефтазидим	-	50
амоксиклав	-	0

Выводы

Хроническая инфекция нижних дыхательных путей является ключевым признаком у больных муковисцидозом. Она является ведущим фактором, определяющим тяжесть клинического течения и прогноз заболевания. При изучении микрофлоры нижних дыхательных путей детей, больных муковисцидозом, в ходе исследования было установлено:

1. Качественное и количественное соотношение грамотрицательной микрофлоры у детей с МВ отличается от нормальной микрофлоры здорового человека.
2. S. Aureus и P. aeruginosa остаются ведущими микроорганизмами патологической инфекции нижних дыхательных путей у пациентов с муковисцидозом.
3. При средней степени тяжести заболевания выявлялись в равном соотношении как Gr⁺, так и Gr⁻ микроорганизмы, при этом в тяжелой степени тяжести преобладали Gr⁻ микроорганизмы.
4. В данном исследовании S. Aureus обладает 100 % чувствительностью к амикацину и линезолиду.
5. Отмечается устойчивость к антисинегнойным препаратам, что требует индивидуального подхода к лечению заболевания.

Список литературы:

1. Капранов Н.И., Каширская Н.Ю., ред. Муковисцидоз. М.:МедпрактикаМ,2014.672 с.
2. Муковисцидоз (клиническая картина, диагностика, лечение, реабилитация, диспансеризация):уч. пос. для врачей / А.В. Орлов [и др.]. - 2-е изд., перераб. и доп. - Санкт-Петербург: СЗГМУ им. И. И. Мечникова, 2014. - 160 с
3. Муковисцидоз (современные достижения и проблемы): Медико-генетический научный центр РАМН. - М.: Медпрактика, 2001. - С. 16-23.

РУБРИКА

«НАУКИ О ЗЕМЛЕ»

ОРГАНИЗАЦИЯ ГЕОДЕЗИЧЕСКИХ РАБОТ В СТРОИТЕЛЬСТВЕ

Тришина Виктория Александровна

студент,

*Самарский колледж строительства и предпринимательства (филиал) НИУ МГСУ,
РФ, г. Самара*

Панова Ольга Владимировна

научный руководитель,

преподаватель специальных дисциплин,

*Самарский колледж строительства и предпринимательства (филиал) НИУ МГСУ,
РФ, г. Самара*

ORGANIZATION OF GEODETIC WORKS IN CONSTRUCTION

Victoria Trishina

Student,

*Samara College of Construction and Entrepreneurship (branch) NRU MGSU,
Russia, Samara*

Olga Panova

Supervisor,

Teacher of special disciplines,

*Samara College of Construction and Entrepreneurship (branch) NRU MGSU,
Russia, Samara*

Аннотация. Статья посвящена организации геодезических работ в строительстве.

Abstract. The article is devoted to the organization of geodetic works in construction.

Ключевые слова: геодезия, геодезические работы, электронные теодолиты, лазерные нивелиры, геометрические параметры строительных конструкций.

Keywords: geodesy, geodetic works, electronic theodolites, laser levels, geometric parameters of building structures.

Главными задачами геодезического обслуживания при возведении зданий и сооружений являются:

- производство и текущие развитие опорной геодезической сети объекта;
- вынос в натуру главных осей объекта строительства с закреплением их на местность;
- вынос в натуру второстепенных элементов конструкции объекта;
- контроль и прием исполнительной документации субподрядных организаций;
- исполнительная съемка возведенных элементов и создание исполнительных чертежей;
 - геодезический контроль за выполнением геометрических параметров строительных конструкций;
 - подготовка комплекта исполнительной геодезической документации к сдаче.

Составной частью проектирования и процесса строительного производства является содержание геодезических дел, их технологическая очередность, которые ориентируются фазами и технологией главного изготовления.

Бригада геодезистов всякий раз оснащается геодезическим оборудованием – электрическими теодолитами — тахеометрами, оптическими или же лазерными нивелирами, ноутбуками с особым программным обеспечением. При заключении сложных геодезических задач используются особые приборы: приемники GPS/ГЛОНАСС, приборы вертикального проектирования, построители плоскостей и пр.

Ныне без геодезического сопровождения невозможно ни одно строительство, охватывая частные жилища, торгово-офисные ансамбли и иные. От присутствия высококвалифицированных геодезистов на строительной площадке во многом находится в зависимости надежность и качество возведенных элементов. Геодезический аккомпанемент постройки – это набор измерений, вычислений и построений в чертежах и натуре, гарантирующий верное и четкое размещение зданий сооружений, а еще построение их конструктивных и планировочных составляющих в согласовании с геометрическими общепризнанными мерками плана.

Геодезическое сопровождение происходит непрерывно, когда знатоки каждый день присутствуют на объекте постройки и делают контрольные замеры и их анализ. Это заключение прибыло при больших объемах строительных работ. В случае необходимости, на незначительно небольших объектах производится локальный геодезический контроль впоследствии конкретного шага строительного-монтажных работ (СМР).

Потребность перенесения проектной отметки появляется практически на всем этапе строительства. Это выполняется, как правило, геометрическим нивелированием. Но в кое-каких случаях используется и тригонометрическое нивелирование. Пусть нужно геометрическим нивелированием зафиксировать на местности точку В с проектной отметкой H_B от репера в точке А отметкой H_A . Нивелир ставят в центре меж точками и приводят его в рабочее состояние. Взяв отсчет по рейке, поставленной на точке А, и принимая во внимание значение H_B , вычисляют отсчет, который обязан быть на рейке в точке В, когда ее пятка станет находится на проектной отметке:

в $\square H_A + a - H_B$. Рейку устанавливают в точке В на кол и постепенно забивают до тех пор, пока отсчет по рейке будет равен вычисленному.



Рисунок 1. Перенос осей

Перенос осей в котлован делают при поддержке теодолита со створных точек (рис. 1), закрепляющих оси, или отвесами от точек пересечения осей, фиксируемых проволоками, натянутыми на обноске (рис. 2).



Рисунок 2. Схема перенесения осей фундамента в котлован с помощью теодолита:
 1- теодолит; 2- створный знак; 3 – обноска; 4 – рулетка; 5- осевая проволока;
 6 – осевая риска; 7 – подвижная марка



Рисунок 3. Схема перенесения разбивочных осей в котлован отвесами:
 1- обноска; 2- риски осей; 3- осевая проволока; 4- маячные блоки; 5- причалка; 6- отвес

Список литературы:

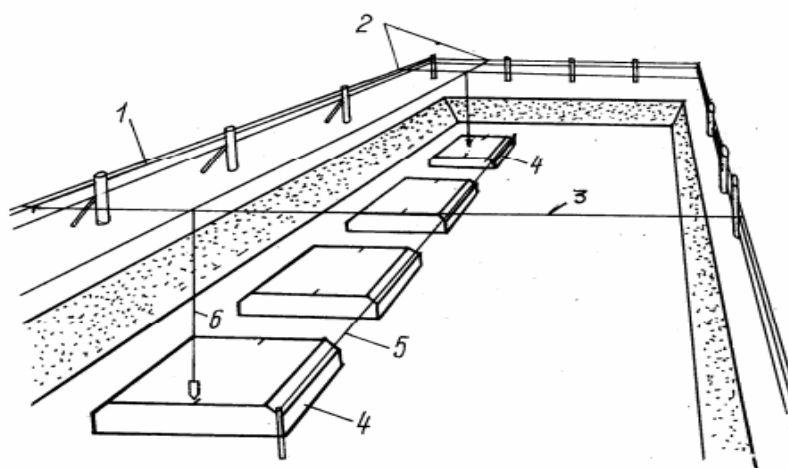
1. СНиП 3.01.03-84. Геодезические работы в строительстве.
2. СНиП 11-02-96. Инженерные изыскания для строительства. Основные положения.
3. Пособие к МГСН.2.07-01. Обследование и мониторинг при строительстве и реконструкций зданий и подземных сооружений.
4. СНиП 2.01.09-83. Здания и сооружения на подрабатываемых территориях и просадочных грунтах.
5. Руководство по наблюдениям за деформациями оснований и фундаментов зданий и сооружений. - НИИОСПС им. Н.М. Герсванова. – Госстрой в строительстве. - М.-2017.

РУБРИКА

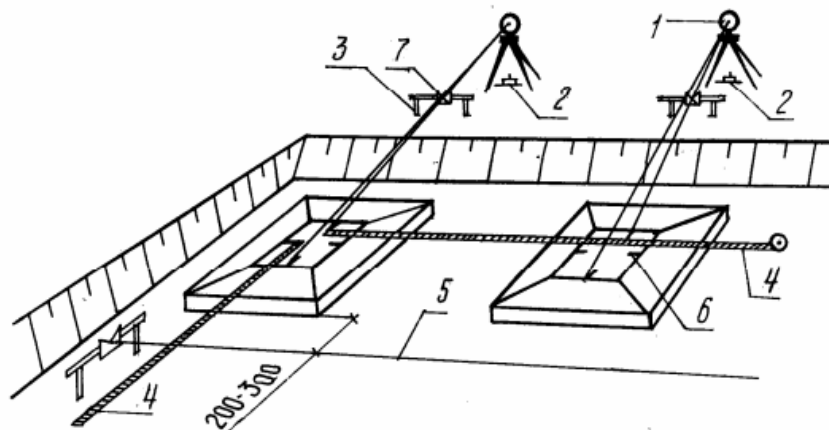
«ПЕДАГОГИКА»

ИСТОРИЧЕСКИЕ ОСОБЕННОСТИ И ПРОБЛЕМЫ ВДОХНОВЕНИЯ РУССКОГО УЧЕНИЯ В КИТАЕ

Лю Чжиго

магистрант

Уральский федеральный университет

РФ, г. Екатеринбург

HISTORICAL FEATURES AND PROBLEMS OF INSPIRATION OF THE RUSSIAN TEACHING IN CHINA

Liu Zhiguo

Master student,

Ural Federal University,

Russia, Yekaterinburg

Аннотация. Преподавание русского языка является важным предметом обучения китайскому языку и играет незаменимую роль в воспитании талантов. Однако из-за социальных, культурных и других различий между Китаем и русскоязычными странами возникает множество проблем в процессе изучения русского языка. Например, у студентов разное отношение к России, низкий культурный уровень и плохая база русского языка и т. д., что приводит к их общему низкому владению китайским языком и плохому применению английского языка, поэтому в данной статье анализируется и предлагается текущая ситуация с преподаванием русского языка в Китае., Соответствующие контрмеры для решения возникновения этих неблагоприятных явлений.

Abstract. Teaching Russian is an important subject of teaching Chinese and plays an indispensable role in cultivating talents. However, due to social, cultural, and other differences between China and Russian-speaking countries, many problems arise in the process of learning the Russian language. For example, students have different attitudes towards Russia, low cultural level, and poor base of the Russian language, etc., which leads to their overall poor command of Chinese and poor use of English, so this article analyzes and proposes the current situation of teaching Russian language in China., Appropriate countermeasures to address the occurrence of these adverse events.

Ключевые слова: Китай, русское образование, история.

Keywords: China, Russian teaching, history.

1. История преподавания русского языка в Китае

Самое раннее обучение русскому языку в Китае (далее — русское образование) началось с учреждения в период Канси династии Цин Академии ливанских исследований (1708 г.), которая в то время называлась Музеем русской словесности, с историей 303 года. После открытия Пекинского музея Тунвэнь (1862 г.) во время движения вестернизации Музей русской литературы был объединен с музеем, а затем объединен с Залом университета Цинаши, получившим название Переводческая школа (1901 г.). Будь то Музей русской словесности,

или более поздние музей и переводческий институт Тайвань, они всегда придавали большое значение китайскому языку (практике написания и культивирования древних текстов), что является не только необходимостью переводческой работы, но и законом получены на практике. Например, раздел II Устава Института переводов подчеркивает важность преподавания китайского языка, говоря: «Те, кто всегда учил диалекты, находятся в затруднении из-за множества китайских слов, и они не понимают китайской литературы и науки. А если китаец слишком мелкий, после вступления в служебное положение достижение будет невелико. Поэтому в китайской литературе делается упор и на учебный план, предусмотренный библиотекой [1].

Русское образование в Китайской Республике (1912–1949 гг.).

Победа Октябрьской революции в России оказала огромное влияние, и как президент Китайской Республики Сунь Ятсен, так и ранние китайские ученые, поддерживавшие марксизм, поняли, что им нужно учиться у Советского Союза. В то время и Китайская националистическая партия, и Коммунистическая партия Китая поняли, что для изучения революционной теории и опыта Советского Союза необходимо подготовить группу старших кадров, владеющих русским языком. Общество иностранных языков, основанное в Шанхае в 1920 году, положило начало преподавательской деятельности китайских марксистов по русскому языку. В 1921 году Шанхайский университет учредил курс специализации на русском языке. В конце 1930-х - начале 1940-х годов Коммунистическая партия Китая последовательно открыла ряд самодеятельных русских мастерских в Яньани. В 1941 году был основан Яньаньский университет и кафедра русского языка. Антияпонский военно-политический университет также создал команду по русскому языку, которая позже была преобразована в Школу русского языка Центральной военной комиссии, предшественницу Яньаньской школы иностранных языков. После победы в антияпонской войне Яньаньская школа иностранных языков превратилась в Пекинский университет иностранных языков и Харбинский колледж иностранных языков соответственно. По неполным статистическим данным, к кануну 1949 года всего в 13 школах нашей страны было открыто отделение русского языка [2].

Русское образование в КНР (1949-настоящее время), всего есть пять этапов.

1. Период бурного развития (1949–1956 гг.), с 1949 по 1956 гг., был семилетним бурным развитием русского образования (русского профессионального и русского общедоступного) в области обучения иностранным языкам в моей стране. В начале основания Китайской Народной Республики нужно было многое сделать, и в это время председатель Мао Цзэдун обратился ко всей стране с призывом «учиться у Советского Союза». Благодаря дипломатическому союзу моей страны с Советским Союзом, помощи Советского Союза в экономическом строительстве, научной и технической информации в основном из Советского Союза и найму большого числа советских специалистов, русский язык стал самым актуальным языком в то время. Преподавание русского языка также быстро развивалось. В 1950 г. в 19 университетах, в том числе в Жэньминьском университете Китая, последовательно были созданы факультеты русского языка, и одновременно было создано 7 специализированных школ русского языка, в которых обучалось более 4000 студентов. В то время большая часть государственного образования в колледжах и университетах была русской, и многие средние школы предлагали курсы русского языка, и число людей, изучавших русский язык, было значительным.

2. Перелом и период корректировки (1957-1966 гг.), В начале 1956 г., в соответствии с духом центрального правительства, Министерство просвещения решило добавить с осени 1956 г. уроки английского языка в первый класс старших классов средней школы, а с осени 1956 г. возобновить занятия иностранным языком в неполных средних школах. 1957. Это стало поворотным моментом в политике моей страны в области обучения иностранным языкам. Чрезмерное развитие русского образования и отмена иностранного языка в средних школах в 1957 г. имели очевидные последствия - подготовка русских талантов значительно превышала национальные потребности. В 1957 году государство внесло следующие коррективы: (1) мобилизовать русских специальностей для изучения других языков; (2) мобилизовать выпускников трех курсов для продолжения обучения в течение одного года и изменить

систему обучения на четыре года; (3) русский язык. Профессиональная приостановка регистрации на один год. Некоторые русскоязычные школы были закрыты, а к сентябрю 1959 года семь открытых русских школ прекратили свое существование.

В начале 1960-х годов Советский Союз отозвал большое количество специалистов из Китая, и различия между Китаем и Советским Союзом стали очевидными. В то же время моя страна установила дипломатические отношения со странами Запада и странами третьего мира. Дипломатия Китая превратилась из односторонней в полный расцвет, и существует острая потребность в большом количестве дипломатических, экономических и торговых талантов и иностранных учителей языка. 12 марта 1964 г. в отчете Управления иностранных дел Госсовета и партийной группы Министерства высшего образования «Об экстренных мерах по решению острого дефицита иноязычных кадров» были сделаны следующие оценки, основанные на опросе спрос на кадры на разных языках [3].

3. Период «культурной революции» (1966–1976 гг.)

«Культурная революция» началась сначала с культурно-образовательного фронта. Больше всего пострадало образование, а обучение иностранным языкам еще хуже. Изучение иностранного языка считается восхищением иностранцами и иностранцами. В школах иностранных языков учителя и ученики приостанавливают занятия и изучают инженерное дело, сельское хозяйство и военное дело. Некоторых учителей иностранных языков заподозрили в шпионаже, и дело было возбуждено на пересмотр. Профессора подверглись критике, а преподавание русского языка остановилось. Десять лет «культурной революции», десять лет катастрофы. Взяв Сианьский университет международных исследований в качестве примера, Сианьский университет международных исследований перешел от «выметания всех призраков и демонов» и «ловли гангстеров» к очистке рядов класса в первые дни «культурной революции». Всего подвергнуто цензуре и критике по разным обвинениям (Чжаньцзяо) 108 человек, 1/3 от числа служащих), в том числе 86 человек, поставленных на рассмотрение, и 52 человека, запертых в "коровнике". «контролировать и реформировать, и их семьи также были замешаны в той или иной степени.

4. Период подъема и развития (1977–2000 гг.)

После 1978 г. быстро развивалось обучение иностранным языкам, особенно английскому языку. Российское образование также в определенной степени развилось с нормализацией китайско-советских отношений в середине-конце 1980-х годов. В 1990-е годы, когда в моей стране проводились реформы и открытость, а также продолжалось восстановление российской экономики, расширение сотрудничества между моей страной и Россией и странами СНГ способствовало дальнейшему восстановлению российского образования.

5. Период уменьшения оползня (с 2000 г. по настоящее время)

Вступая в новый век, английский по-прежнему остается основным языком обучения иностранным языкам. Особые географические отношения между Китаем и Россией, длительная история обменов между двумя странами и международное положение определяют важность российского образования в нашей стране, но какова реальная ситуация?

«В настоящее время в моей стране 130 миллионов, более 57 миллионов и более 10 миллионов учащихся начальных школ, неполных средних и средних школ. Иностранные языки, изучаемые учащимися, в основном английский, русский и японский (русский и Японцы в основном сосредоточены в Трех северо-восточных провинциях и Внутренней Монголии. 350 000 и 120 000 учащихся изучают русский и японский языки соответственно, а все остальные ученики средней школы изучают английский».

2 Анализ и просвещение русского учения в Китае

Преподавание русского языка в Китае имеет более чем 300-летнюю историю, и развитие русского образования от династии Цин до Китайской Республики оставалось стабильным. Поистине блестящий этап российского образования пришелся на 17 лет после образования Китайской Народной Республики. Хотя и наблюдалась определенная степень подъема и развития после реформ и открытости, общая тенденция падала. Возьмем, к примеру, средние

школы: в 1950-х годах соотношение английского и русского языков при обучении иностранным языкам в китайских средних школах составляло примерно 1:9, а в 1963 году — 1:3. К 2001 году соотношение английского языка к русскому составляло 198:1 [4].

1 Для достижения преемственности в русском образовании из истории русского образования в Китае можно узнать, что имеет место ошибочное развитие русского образования в Китае. Причина основана на различных результатах политической экономии и культуры Китая. Превосходные русские переводчики.

2 Для китайско-русских переводчиков высокого уровня, прежде всего, сделайте прочную основу. В настоящее время многие университеты иностранных языков в Китае предлагают только курс «Китайский язык в колледже» для специальностей иностранных языков на первом курсе. Без солидной китайской мамы языковая основа, невозможно хорошо выучить русский язык.

3 При долгосрочном планировании российского образования следует обратить внимание на одновременное изучение других языков. Многие международные языки обладают схожими и схожими свойствами. Многоязычное обучение может расширить учебное мышление учащихся и лучше найти закон развития языка.

Список литературы:

1. X.B. Li Chuansong, History of Foreign Language Education in Modern China, Shanghai: Shanghai Foreign Language Education Press.
2. Д.Ц. Чжан Тунбин, “ Обзор истории развития обучения иностранным языкам в Китае (5),” Исследование преподавания иностранных языков в базовом образовании.
3. H. Dongchan, Important Educational Documents of the People's Republic of China (1949-1997), Higher Education Press.
4. H. Wenzhong, "The Pros and Cons of Chinese Foreign Language Education Planning.," Foreign Language Teaching and Research, 2001.

РЕАЛИЗАЦИЯ ПРИНЦИПА НАРОДНОСТИ В СИСТЕМЕ РАЗВИВАЮЩЕГО ОБУЧЕНИЯ К.Д. УШИНСКОГО

Нигаматова Расима Ахатовна

бакалавр,
Сибайский институт (филиал)
Башкирского государственного университета,
РФ, г. Сибай

Абсалямова Лилия Фаритовна

научный руководитель,
канд. пед. наук, доцент,
Сибайский институт (филиал)
Башкирского государственного университета,
РФ, г. Сибай

Аннотация. В статье дается характеристика педагогического наследия великого русского педагога К.Д. Ушинского. Представлены концептуальные положения предложенной ученым системы развивающего обучения, систематизирующим принципом которой является принцип народности.

Ключевые слова: К.Д. Ушинский, народность, развивающее обучение, система обучения, воспитание, обучение.

Главной задачей воспитания, по К.Д. Ушинскому, является определение мировоззрения учащихся. Целью образования в его системе является развитие человека. В своей работе «Человек как объект воспитания» он провозглашает, что целью воспитания должен быть сам человек.

К.Д. Ушинский считал, что высшей ценностью является человек. Отсюда основная концептуальная позиция К.Д. Ушинского. Он рассматривал личность ребенка как целостное явление и процессы воспитания и обучения как целостный процесс. Он писал: «Воспитание берет человека именно таким, какой он есть, со всеми его национальными и индивидуальными особенностями» [1, с. 70]. Поэтому педагог, видящий целостную личность, ориентируется на фактор национальности и индивидуальности.

Ставя вопрос о целостности формирования личности в процессе созидания и становления, он подчеркивал большую роль в этом процессе «невольных воспитателей» - природы, семьи, школы, общества, народа, его религии и языка.

Решая проблему целостного подхода к личности, К.Д. Ушинский рассматривал человека как представителя определенного народа. Таким образом, образование и профессиональная подготовка связаны с осуществлением принципа гражданства.

Значение и содержание понятия «народность» в истории русской общественно-философской мысли впервые разрабатывали славянофилы, пытавшиеся выделить специфику русской системы образования, опирающейся на историю и традиции русского народа.

Опираясь на принцип народности как определение воспитательных целей и методов, К.Д. Ушинский писал: «Основой особого представления о воспитании для каждого народа является, конечно, особое представление о человеке, каким должен быть человек по представлениям народа в определенный период национального развития» [3, с. 122].

Принцип национальности занимает центральное место в ее системе образования и выступает объединяющим фактором в этой системе.

К.Д. Ушинский боролся против механического перенесения в Россию основ педагогики других народов, против отрицания национального самосознания наций. При этом его понимание народной педагогики не является строго формальным, не имеет национальных ограничений,

а базируется на всестороннем знании зарубежной педагогики, опыт которой он воспринял и творчески использовал в создании отечественной педагогической науки, построенной на строгий акцент на национальных особенностях русской культуры. Он считает важным ориентироваться на достижения мировой педагогики.

«Единой системы народного образования для всех народов не только на практике, но и в теории не существует. У каждого народа есть своя особая национальная система образования» [2, с. 147].

К.Д. Ушинский призывал учитывать отношение данного народа к тем общечеловеческим и национальным ценностям, из которых оно выводится и из которых, в конечном счете, проверяется реальность педагогических и воспитательных идеалов и целей.

К.Д. Ушинский не признавал образования, не пропитанного идеями патриотизма и гуманизма. В его воспитательных идеалах ярко отражались черты гражданственности, патриотизма, гуманизма, и это определяло позицию учителя в воспитании подрастающего поколения. Ученый подчеркивал, что принцип национальности, определяющий образовательный процесс, имеет социальный, конкретный, исторический и национальный характер.

Изучая и обобщая педагогический опыт европейских народов, он отчетливо видел зависимость воспитания личности от государственно-национальных особенностей, от всей истории развития народа.

Принцип народности в формировании системы знаний нашел свое отражение в работах К.Д. Ушинского в выборе предметов и содержания обучения. При решении вопроса о содержании образования он делал упор на его формальную (развитие умственных способностей, наблюдательности и мышления учащегося) и материальную (конкретные учебные материалы) стороны [5, с. 322].

Такие работы К.Д. Ушинского, как «Человек как предмет воспитания», «Педагогическая антропология», статьи о рефлексках, привычках, навыках, памяти, эмоциях, рациональном процессе, сыграли важную роль в становлении и развитии не только науки педагогической в России, но и занимают видное место в истории отечественной психологии.

Нравственное воспитание по К.Д. Ушинского, наиболее эффективно осуществляется при воздействии на ребенка религии, науки, жизни, природы в их единстве и взаимосвязи. Он считал православную веру важным средством самовоспитания, развития самосознания. Религию К. Д. Ушинский рассматривал это как «историческую форму функционирования человеческой психики». Благодаря религии у человечества сложился гуманистический взгляд на мир, на явления духовной жизни. Он видел в этом ее воспитательную ценность. Следовательно, религия не может быть отделена от общественной жизни или запрещена. Учитель считал, что «коварное отделение религии от жизни есть идолопоклонство, оскорбляющее религию и разрушающее жизнь» [4, с. 350].

На наш взгляд, «из учения К.Д. Ушинского о народности, можно выделить принцип народности в жизни современной школы, где он выступает как системообразующий принцип, определяющий ее основные характеристики: смысл, содержание, технологию воспитания и управления. Реализация принципа национальности создает условия для проявления национального самосознания и приобщения молодежи к духовным ценностям национальной культуры, родного языка, истории и географии; предполагает опору на православные традиции и защиту государством национального характера образования» [2, с. 66-70].

К.Д. Ушинский доказал, что воспитание должно строиться по принципу национальности. При этом проблему национальности он решал не на политическом или идеологическом уровне, а с точки зрения науки. На основе принципа национальности ученый создает универсальную (и уникальную) модель развивающей системы образования, учитывающую историю, культуру, язык, традиции и религию народа. Он призывает учитывать общечеловеческие и национальные приоритеты образования, то есть национальная система образования должна интегрировать достижения мировой педагогической науки.

Таким образом, К.Д. Ушинский создает целостную педагогическую систему, направленную на развитие ребенка. При этом личность ребенка он рассматривает как целостное явление, останавливаясь на факторе национальности и индивидуальности.

И поэтому концептуальные положения, разработанные К.Д. Ушинским, представляются актуальными на современном этапе.

Список литературы:

1. Тюкова Е.В. (Овчинникова Е.В.) К.Д. Ушинский как основоположник системы развивающего обучения в отечественной педагогике: моногр. - СПб.: ЛГУ им. А.С. Пушкина, 2007. - 128 с.
2. Тюкова Е.В. (Овчинникова Е.В.) Актуальные проблемы идеи народности в педагогике К.Д. Ушинского // Русская школа: история и современность, ценности и опыт работы: материалы междунар. науч.-практ. конф. 24-25 мая 2005 г. / под общ. ред. В.Н. Скворцова. - СПб.: ЛГУ им. А.С. Пушкина, 2005. - С. 66-70.
3. Ушинский К.Д. О народности в общественном воспитании // Собр. соч.: в 11 т. - М.; Л.: АПН РСФСР. - 1948. - Т. 2. - С. 69-166.
4. Ушинский К.Д. О нравственном элементе воспитания // Собр. соч.: в 11 т. - М.; Л.: АПН РСФСР. - 1948. - Т. 2. - С. 362-488.
5. Ушинский К.Д. Что нам делать со своими детьми // Собр. соч.: в 11 т. - М.; Л.: АПН РСФСР. - 1948. - Т. 3. - С. 320-334.

ИНТЕНСИВНЫЕ МЕТОДЫ ОБУЧЕНИЯ ЧТЕНИЮ НА РУССКОМ ЯЗЫКЕ ДЛЯ КИТАЙСКИХ СТУДЕНТОВ

Чжан Мэнде

магистрант

Уральский федеральный университет

РФ, г. Екатеринбург

INTENSIVE TEACHING METHODS OF RUSSIAN READING FOR CHINESE STUDENTS

Zhang Mengde

Master student

Ural Federal University

Russia, Yekaterinburg

Аннотация. В последние годы, с непрерывным развитием обучения иностранным языкам, способности учащихся к чтению также значительно улучшились. В этой статье анализируется текущая ситуация с преподаванием русского языка в Китае и обсуждается вопрос о том, как усилить формирование у учащихся хороших навыков письма на английском языке. В статье в основном обсуждаются следующие четыре части: первая посвящена повышению уровня русского китайского языка, содействию языковому обмену и общению, а также расширению международных обменов; вторая исходит из особенностей изучения русского языка и предлагает соответствующие решения, включая стратегии улучшения чтения. способности, расширяя режим тренировки мышления и ориентируясь на углубленное исследование и анализ знаний о русской культуре.

Abstract. In recent years, with the continuous development of foreign language teaching, students' reading ability has also improved significantly. This article analyzes the current situation with Russian language teaching in China and discusses how to improve students' good writing skills in English. The article mainly discusses the following four parts: the first is devoted to improving the level of Russian Chinese, promoting language exchange and communication, and expanding international exchanges; the second takes into account the peculiarities of learning the Russian language and offers appropriate solutions, including strategies for improving reading. abilities, expanding the mode of thinking training and focusing on in-depth research and analysis of knowledge about Russian culture.

Ключевые слова: русский язык, умение читать, методика обучения.

Keywords: Russian language, ability to read, teaching methods.

1. Анализ интенсивного обучения русскому чтению школьников

1.1. Стандарты учебной программы

В «Российских учебных стандартах» (издание 2011 г.) четко указывалось: «Чтение — это понимание учащимся мира, и можно также сказать, что язык должен быть принят и использован в процессе социального развития человека». базовые и другие характеристики, которые необходимо разработать в соответствии с законами роста их физического и психического здоровья, могут помочь им понять и использовать язык для общения. Если учащийся легко понимает основное содержание русского чтения, это означает, что учащийся хорошо овладел навыком чтения [1].

В российских стандартах учебной программы (JGI) указывается, что «чтение является продвинутой деятельностью для учащихся, развитием речи и приобретением читательского опыта учащимися, а также важным средством повышения языковой грамотности учащихся».

«Чтобы развивать всесторонние таланты, вы должны хорошо, правильно и всесторонне использовать родной язык для навыков общения и других аспектов знаний и навыков; иметь хороший уровень диктовки и понимания; иметь определенные навыки устного выражения и навыки письма, а также уметь гибко и правильно использовать китайский язык на практике, что требует от наших учителей применения эффективных методов обучения, чтобы помочь учащимся освоить российские учебные программы в соответствии с их реальной ситуацией.

1.2. Интенсивная педагогическая оценка чтения на русском языке для учащихся

(1) Оценка студентов

В «Российских нормативах очной формы обучения» четко не указано: «Чтение есть высшая, глубокая и важнейшая часть развития речи». и кружки иностранных языков. Однако из-за различных систем образования в нашей стране методы обучения учителей не унифицированы, что приводит к непостоянству в понимании студентами содержания обучения, что серьезно ограничивает повышение качества обучения всестороннему английскому языку.

(2) При оценке учащихся обратите внимание на следующие моменты: во-первых, в процессе чтения следует обращать внимание на языковую практику и устную практику; в развитии способности учащихся к чтению на русском языке оценка является наиболее важной, критической и самое эффективное кольцо. Учителя должны целенаправленно направлять и обучать от обычного занятия до экзамена.

(3) Когда речь идет о расширении текстовых упражнений и проверке навыков письма один раз в неделю, их можно скорректировать в соответствии с различными оценками: первая неделя составляет около 3 минут; вторая часть основана на «способностях к чтению» и дает учащимся краткая оценка и обратная связь перед каждым заданием.

1.3. Интенсивные учебники для школьников по русскому чтению

Статус чтения в обучении иностранному языку очень важен. Ключ к развитию различных способностей к чтению лежит в способности сочетать языковые знания, способности к чтению и знание национальных условий [2]. При обучении чтению на русском языке учителя должны сначала сформулировать свой собственный план обучения в соответствии с содержанием учебника и реальной ситуацией учащихся. Например, «Сеть знаний Китая», «Введение в русскую литературу» и другие книги. Во-вторых, написать серию «связанных с чтением» серий книг и текстов, кроме того, необходимо совмещать учебные цели и задания для разных уровней, чтобы повысить интерес и способность читателей к чтению статей. Учебники являются основным источником знаний, которые преподаватели передают на уроках, поэтому учащиеся должны обладать более высокой литературной грамотностью, чтобы лучше учиться. Это требует от наших учителей предварительной подготовки к занятиям.

В содержание учебного материала входят знания и навыки чтения, письма и т. д., а также языковые правила, которыми необходимо овладеть этими умениями; второе, на что следует обратить внимание, это подробное описание каждого этапа и применения и отработка соответствующих учебных задач для достижения цели обучения; третья - сосредоточиться на конкретных договоренностях о взаимосвязи между собственными способностями учащихся и увлечениями в процессе обучения. учащиеся могут выбирать книги или материалы для чтения, подходящие для их возраста, в соответствии с их фактическими ситуациями.

2 Интенсивные рекомендации по обучению китайских студентов чтению на русском языке

Новые слова являются одним из основных препятствий для чтения на русском языке, что легко сказывается на понимании всей статьи. [3] Читая русские статьи китайских студентов в последние годы, было обнаружено много проблем. Во-первых, по содержанию. Он в основном анализирует и интерпретирует некоторые произведения с высоким иностранным культурным фоном; во-вторых, знакомит с характеристиками русского языка и литературы, русских идиом и стилей перевода; в-третьих, рассматривает эти литературные произведения и связанную с ними информацию с точки зрения содержания и т. д., ситуация и ее значение и другие факторы для изучения и объяснения текущей ситуации и недостатков чтения китайских

учащихся средней школы. Наконец, с точки зрения методов, с точки зрения содержания чтения информация в основном добывается через Интернет, журналы и другие средства массовой информации, во-вторых, с точки зрения стиля перевода. Прежде всего, необходимо выбрать язык и иероглифы с китайской спецификой и в соответствии с иностранным культурным фоном в качестве цели. Затем анализируется и исследуется текущая ситуация и существующие проблемы изучения английского языка русскими студентами в последние годы и выдвигаются соответствующие предложения и контрмеры: первое – усилить построение русских книг и материалов и степень внимания; второе Целью является улучшение навыков чтения и повышение уровня владения русским языком, а также другие меры, помогающие китайским учащимся лучше понимать русский язык.

В заключение

Анализируя ситуацию с чтением китайских школьников, можно обнаружить, что, хотя и на современном этапе, многие школы Китая открыли курсы русского языка и соответствующие учебные материалы для повышения собственного уровня. Чтение является для людей важным способом приобретения знаний и информации, а также средством для понимания мира, понимания объективных вещей и осуществления эффективного общения и сотрудничества. В преподавании китайского языка, чтобы повысить интерес учащихся к изучению русского языка и сформировать у них хорошие привычки, нужно начинать с разных аспектов. Прежде всего, мы должны усилить образование китайских субъектов. Как квалифицированный и выдающийся талант, он должен обладать определенной степенью научной и культурной грамотности; во-вторых, он должен обладать комплексной системой знаний, такой как сильное логическое мышление и высокие гуманистические качества.

Список литературы:

1. Гуллинигель Батур, 2019. О русском чтении.
2. Хуан Дунбо (2015 г.) Как улучшить навыки чтения учащихся на русском языке // Журнал профессионального колледжа Цзямусы, 341. doi:CNKI:SUN:JMSJ.0.2015-10-221.
3. Чжэн Цуйлин (2015 г.) Как угадывать слова в русскоязычном чтении в колледже // Журнал Института образования Кайфэн, 24-25. doi:CNKI:SUN:KFJY.0.2015-03-009.

РУБРИКА

«ПСИХОЛОГИЯ»

ИДЕАЛЫ ЖЕНСКОЙ КРАСОТЫ КАК ФАКТОР,
ФОРМИРУЮЩИЙ САМООЦЕНКУ УЧЕНИЦ СТАРШИХ КЛАССОВ

Жандусова Айдана Ериковна

магистрант,

*Казахский национальный педагогический университет имени Абая,
Республика Казахстан, г. Алматы*

Хан Наталья Николаевна

д-р пед. наук, профессор,

*Казахский национальный педагогический университет имени Абая,
Республика Казахстан, г. Алматы*

Аннотация. Несмотря на то, что в последние годы появилось достаточно много литературы и исследований, изучающих взаимосвязь между культурными стандартами красоты и самоуважения у женщин, большая часть подобных исследований являются количественными и проводились в основном с участием представительниц студенческого возраста. В результате известно относительно мало о субъективном опыте более молодого поколения, в частности, о взаимосвязи между идеалами женской красоты и тем, как ученицы старших классов воспринимают как свои личные идеалы красоты; и, в свою очередь, какова взаимосвязь между самовосприятием учениц старших классов своей женской красоты и идеалом, которые они сами себе обозначили, более того, насколько установившиеся идеалы женской красоты влияют на их формирование самооценки. Таким образом, это качественное исследование призвано внести свой вклад в восполнение обозначенного пробела. Цель данной работы заключается в критическом анализе современных зарубежных работ, посвященных релевантной тематике, опубликованных в рецензируемых научных журналах. Автором было проанализировано достаточное количество работ, чтобы сформулировать основные идеи и теорию влияния «идеалов женской красоты» на формирование самооценки учениц старших классов на основе зарубежной научной мысли. Подобная теория внесет разнообразие и заметно обогатит научное направление отечественных исследований, подстегнет развитие новых качественных и количественных работ.

Abstract. Despite the fact that in recent years there has been a lot of literature and research studying the relationship between cultural standards of beauty and self-esteem in women, most of such studies are quantitative and were carried out mainly with the participation of college-age representatives. As a result, relatively little is known about the subjective experiences of the younger generation, in particular the relationship between the ideals of feminine beauty and the way high school students perceive them as their personal ideals of beauty; and, in turn, what is the relationship between the self-perception of high school students of their feminine beauty and the ideal that they have designated for themselves, moreover, how much the established ideals of feminine beauty influence their formation of self-esteem. Thus, this qualitative study is intended to contribute to filling this gap. The purpose of this work is to critically analyze contemporary foreign works on relevant topics published in peer-reviewed scientific journals. The author has analyzed a sufficient number of works to formulate the main ideas and theory of the influence of “ideals of female beauty” on the formation of self-esteem of senior school students based on foreign scientific thought. Such a theory will add variety and noticeably enrich the scientific direction of domestic research, and spur the development of new qualitative and quantitative works.

Ключевые слова: критический анализ, идеалы красоты, самовосприятие, самооценка, старшеклассники, формирование самооценки, влияние.

Keywords: critical analysis, ideals of beauty, self-perception, self-esteem, senior students, the formation of self-esteem, influence.

Введение. В современной научной мысли укрепилось мнение о том, что самооценка представляет собой образ себя, «созданный самим человеком, и что этот образ себя может совпадать или не совпадать с оценками других» [1, 4-5]. Иными словами, самооценка связана с положительным или отрицательным отношением других представителей социума к субъективному образу себя, который данный человек создал. Данная трактовка не является исчерпывающей, ведь образ не всегда представляет собой полноценное единое целое, чаще всего, он состоит из неких элементов, или множества образов, которые являются отражением множества различных частей личности, образующих целое. Такие части чаще всего зависят от социальных ролей, примеряемых личностью на протяжении жизни, например, родитель, ребенок, работник, ученик, друг, мужчина, женщина и т.д. Однако из всех частей себя, составляющих единое целое, то, как женщина думает о своей внешности, обычно считается лучшим показателем самооценки. Отношение женщины самой к себе напрямую влияет на ее чувство собственного достоинства, иными словами, чем лучше женщина думает о своей внешности, тем выше ее чувство собственного достоинства. С другой стороны, если такие отношения представляются негативными, то может возникнуть ряд проблем как физического, так и психологического плана, например, расстройство пищевого поведения, злоупотребление психоактивными веществами, депрессия и самоубийство.

Ученые-психологи сходятся во мнении, что самовосприятие, как и самооценка постоянно развиваются и пересматриваются на протяжении всего жизненного цикла человека и связанных с данным циклом проблем [2]. Человек может чувствовать себя хорошо по поводу своей работы в одних областях своей жизни и не очень хорошо в других, оценивать по-разному свои достижения и успехи в разных ролях. Таким образом, самовосприятие/самооценка женщины и ее чувство собственного достоинства влияют на все области ее жизни.

Наибольший стресс, приходящий на процесс формирования самовосприятия/самооценки человека приходится в подростковый период. Именно на данном этапе развития личности, человек сталкивается с кризисом и более всего задумывается о том, как его воспринимает социум, ведь теперь он полноправный и полноценный субъект общества. С другой стороны, самооценка усиливается, ведь и сам подросток начинает видеть себя как субъекта общества. Тем самым, происходит усложнение самовосприятия/самооценки, «в нее включаются нравственные проявления, отношения с окружающими, собственные возможности» [3]. Восприятие внешних оценок особенно обостряется в подростковый период, человек начинает сравнивать себя с теми, кем восхищаются, о ком говорят, кого он сам считает «идеалом». Таким образом, примерно к старшему школьному возрасту, подростки, в частности, молодые девушки, уже достаточно полно осознают понятия «идеал», «идеальная красота» и могут сопоставлять себя с данными «идеалами». Здесь возникает проблема, связанная со степенью влияния идеалов женской красоты на самовосприятие и самооценку учениц старших классов: как и насколько принятые в обществе эталоны красоты оказывают влияние на самовосприятие и самооценку молодых девушек.

Методика. Для разрешения данной проблемы и достижения цели исследования, которая заключается в формировании теории влияния идеалов женской красоты на самовосприятие и самооценку учениц старших классов, были использованы следующие методы. Метод поиска по ключевым словам на сайтах баз данных англоязычных публикаций. После определения круга релевантных публикаций, был проведен анализ содержания с целью выявления основной идеи и значимых для данного исследования идей и теорий. Далее полученная информация интерпретировалась и переводилась автором. Наконец, полученные данные синтезировались с использованием матрицы. Матрица синтеза представляет собой шаблон таблицы, который позволил сортировать и классифицировать различные аргументы, представленные по проблеме [4]. Столбцы по левой стороне содержат ключевые слова и опорные идеи, которые находили

отражение в исследуемых работах. Строка сверху содержит наименования анализируемых публикаций. Таким образом, еще одним преимуществом матрицы синтеза является ведение точной библиографии. Исследователь точно знает, откуда была заимствована та или иная цитата, идея или теория, что существенно снижает риск плагиата. Использование матрицы синтеза существенно структурирует собранный материал и позволяет синтезировать его в логический и связанный обзор литературы по соответствующей теме.

Результаты. Исследования влияния идеала женской красоты на самооценку женщин рассматриваются в современной зарубежной науке с нескольких позиций: через призму влияния СМИ и социального контекста, как побочный эффект стремительно развивающейся индустрии красоты и экономического роста страны, но более всего исследований сосредоточено на количественном анализе восприятия женщин самих себя. Большая часть количественных исследований изучает данную тенденцию среди молодых девушек, чаще всего студенток. Несомненным преимуществом таких работ является то, что они не акцентируются на какой-то определенной нации, но в тоже время проводятся в рамках одного конкретного учебного заведения.

Ряд ученых, среди которых можно выделить Д. Хендерсон-Кинг, И. Хендерсон-Кинг, Л. Хоффманн [5], анализируют источник, влияющий на самооценку и самовосприятие женщин, без отсылки к возрасту или другим особенностям. Расширяющаяся критика современных средств массовой информации указывает на повсеместное распространение идеализированных изображений женской привлекательности, чего трудно, если не невозможно, большинству женщин достичь. Авторы утверждают, что «воздействие таких идеалов наносит психологический урон», более того, «распространенность таких образов и продолжающийся опыт неспособности оправдать нереалистичные ожидания, установленные этими образами, приводят к усилению озабоченности физической привлекательностью среди женщин и снижению уверенности в себе и самооценки» [5, с. 1407]. В частности, растет осознание потенциальных последствий для психического и физического здоровья культурных факторов, заставляющих женщин быть худыми. Другие обнаружили, что знакомство с фотографиями привлекательных других людей может привести к снижению самооценки привлекательности, увеличению количества негативных состояний настроения и снижению удовлетворенности своей физической привлекательностью. Тем не менее, Д. Хендерсон-Кинг, И. Хендерсон-Кинг, Л. Хоффманн утверждают, что не всегда СМИ оказывают негативное влияние на самооценку женщин. В таком случае следует говорить и высокой степени самоконтроля женщины. Авторы проводят следующий пример: «индивидуальные различия в массе тела снижают уязвимость женщин к негативному воздействию изображений в СМИ; полные женщины чувствовали себя хуже по поводу своего тела после просмотра идеальных изображений из популярных журналов ... реакция на эти изображения была функцией самоконтроля; воздействие имело меньше негативных последствий для высокого самоконтроля» [5, с. 1408]. Иными словами, для исследования воздействия идеалов красоты на самооценку женщины необходимо учитывать такую переменную как самоконтроль.

Подобные идеи выдвигает Р.М. Перлофф, который отмечает, что «лишь несколько исследований изучали содержание интернет-сайтов о расстройствах пищевого поведения и влияние Интернета и социальных сетей на неудовлетворенность телом» [6, с. 4]. В действительности же социальные сети и Интернет оказывают комплексное влияние на самооценку женщины через призму идеалов красоты. Учитывая многогранный, многократно определяемый характер нарушения образа тела, нереально ожидать, что воздействие социальных сетей окажет простое и прямое влияние на нарушение физического состояния, а в ряде исследований не удалось найти четких эффектов воздействия средств массовой информации на самовосприятие и самооценку женщин. Простое знакомство с социальными сетями или спровоцированное Facebook* социальное сравнение с худыми привлекательными друзьями не приведет к неудовлетворенности телом у многих девочек-подростков или взрослых женщин. Сами по себе социальные сети вряд ли вызовут расстройства пищевого поведения, в некоторых случаях они могут даже оказать положительное влияние, например, улучшить общение. Тем не менее, Р.М. Перлофф приводит факты в пользу того, что позиционирование СМИ определенных

стандартов внешности, в частности худоба, могут оказывать пагубное влияние, имеющее потенциально серьезные психологические последствия, в сочетании с определенными факторами индивидуальных различий, что признают и другие ученые, сомневающиеся во всепроникающем воздействии СМИ [6]. Таким образом, рассуждая об источниках, влияющих на восприятие и самооценку собственной внешности не только состоявшимися женщинами, но и подростками, следует рассматривать не только негативные составляющие, но и брать во внимание положительные аспекты.

Влияние СМИ распространяется по всему обществу и часто некоторые идеалы прочно укореняются в социуме. Как было сказано выше, подростки, особенно школьницы, чутко относятся к мнению большинства в связи с внешним видом в период переоценки собственного «Я». Психолого-педагогическая литература акцентирует важность социального контекста в формировании самооценки подростков. Так же как нормы идеалы женской красоты и стандарты привлекательности передаются через СМИ, они также передаются через прямые и косвенные социальные взаимодействия. Оценочные комментарии и беседы, в которых участвуют школьники, а иногда и являются обычными свидетелями и слушателями, предоставляют источники информации о социальных ожиданиях. В публикации Р.М. Перлофф отмечается, что мало внимания уделяется тому, как эти формы общения влияют на самооценку девушек и, кроме того, как они могут регулировать взаимосвязь между воздействием идеальных образов и самооценки [6]. Иными словами, можно выделить как минимум два источника воздействующих, прямо или косвенно, на формирование самовосприятия и самооценки как женщин, так и девушек-подростков.

Другие исследования, в частности китайских авторов, утверждают, что стремительно развивающаяся глобализация, экономическое развитие и взаимопроникновение одной культуры в другую способствует смещению траектории формирования самооценки и самовосприятия молодых девушек, более подверженных влиянию западной культуры. Дж. Чон в своем исследовании среди молодых девушек Китая приходит к выводу, что «полнота и круглое лицо являлись традиционными характеристиками женской красоты, в то время как современные характеристики включают стройное тело и маленькое лицо... Молодые девушки в современном Китае поддерживаются западных стандартов идеала женской красоты» [7, с. 56]. Проведенное Дж. Чон интервью подтвердило факт влияния СМИ и окружения молодого поколения на формирование самооценки. Более того, автор отмечает, что в экономически развивающихся странах, которые становятся площадками для международных переговоров и торговли, ощущается смещение традиционных стандартов красоты в сторону зарубежных. В связи с этим, подростки становятся наиболее уязвимым слоем, т.к. испытывают давление как со стороны сверстников и СМИ, так и старшего поколения, которому присущи традиционные взгляды. Автором делается вывод о том, что представленные в СМИ идеалы женской красоты существенно противоречат традиционным, тем не менее, молодые китайки ассоциируют себя с представленными образами и стремятся им подражать.

Обсуждение. На основе проведенного анализа литературы можно заключить, что исследуемая проблема является актуальной не только в отечественной науке. Исследования доказывают, что представительницы женского пола могут обрабатывать образы СМИ и реагировать на них на бессознательном уровне, причем первичной оценочной реакцией является неудовлетворенность собой. Учитывая тот факт, что по данным ВОЗ 14,4% (мужчин) и 15% (женщин) взрослых в возрасте 15 лет и старше страдают ожирением в мире, то контингент людей подверженных негативному влиянию идеальных образов достаточно высок. С другой стороны, влиянию идеалов красоты на самооценку и самовосприятие подвержены лишь те молодые девушки, которые ставят внешность и социальную оценку превыше других характеристик, сделав различие в оценке внутренних характеристик над внешними характеристиками, и идеалы внутренних характеристик идеальной женской красоты, девушки становятся способны гораздо более объективно воспринимать себя. Чем больше женщины ценят внутренние характеристики, а не физические характеристики, тем более позитивна взаимосвязь между личными идеалами красоты, самооценкой женской красоты и самоуважением у молодых девушек.

Заключение. Таким образом, мы можем сделать следующие выводы. «Идеалы» женской красоты оказывают существенное влияние на формирование самооценки и самовосприятия молодых девушек, особенно в подростковом возрасте. Существует как минимум два канала, через которые данное воздействие осуществляется: СМИ, как печатные, так и другие, а также окружающая среда, особенно сверстники и социум в целом. С другой стороны, следует помнить, что СМИ и общество способны оказывать не только негативное воздействие на формирование самооценки и самовосприятия подростков. Проанализированная литература позволила нам выделить следующие положения в теории о степени значимости «идеалов» красоты для молодого поколения и их воздействия на формирование самооценки:

- статистически влияние «идеалов» женской красоты на формирующуюся психику молодого поколения может быть крайне негативной и вызывать ряд проблем или необратимых последствий;

- СМИ и социум тесно взаимосвязаны и оказывают непосредственное влияние на формирование «Я» подростков, тем самым оказывая влияние на самооценку и самовосприятие. Тем сильнее подросток подвержен влиянию «идеалов» внешней, физической красоты, тем больше шансов, что они окажут существенное воздействие на формирование самооценки;

- СМИ и социум способны вступать в конфликт по отношению к характеристикам и составляющим «идеалов» красоты. При таком раскладе, молодые девушки находятся под сильным психологическим давлением;

- экономически развивающиеся страны более подвержены смене понятий об «идеальной» красоте;

- самоконтроль и смещение акцента на внутренние характеристики, могут существенно снизить влияние «идеалов» женской красоты на самооценку и самовосприятие молодых девушек.

Следовательно, с психолого-педагогической точки зрения, представляется целесообразным не только исследовать уровень самооценки и самовосприятия школьниц в Казахстане, но и разработать ряд рекомендаций или стратегий по формированию адекватного и объективного образа собственного «Я».

Список литературы:

- 1 Lynch M.S. An exploration of the relationship between personal ideal(s) of female beauty, self perception(s) of female beauty, and self esteem in women. – Smith College School for Social Work Northampton, Massachusetts, 2007. – 82 p.
- 2 Польшина М. А. Самооценка как фактор психологической защищенности личности подростков с отклонениями в развитии // Научно-методический электронный журнал «Концепт». – 2016. – Т. 20. – С. 71–76. – URL: <http://e-koncept.ru/2016/56329.htm>
- 3 Демиденко Е.В. Особенности самооценки подростков // Вестник СКУ им. М. Козыбаева, Петропавловск, 2015. – URL: <https://articlekz.com/article/34174>
- 4 Clark K.R., Buckley M.B. Using a Synthesis Matrix to Plan a Literature Review // Radiol Technol., 2017 Jan; # 88(3). – P. 354-357. PMID: 28298590
- 5 Henderson-King D., Henderson-King E., Hoffmann L. Media Images and Women's Self-Evaluations: Social Context and Importance of Attractiveness as Moderators // PSPB, Vol. 27, # 11, November 2001. – P. 1407-1416. DOI: 10.1177/01461672012711002
- 6 Perloff R.M. Social Media Effects on Young Women's Body Image Concerns: Theoretical Perspectives and an Agenda for Research // Feminist Forum Review Article, 2014. DOI 10.1007/s11199-014-0384-6
- 7 Jung J. Young Women's Perceptions of Traditional and Contemporary Female Beauty Ideals in China // Family and Consumer Sciences Research Journal 47(1). – P. 56-72. DOI:10.1111/fcsr.12273

*(социальная сеть, запрещенная на территории РФ, как продукт организации Meta, признанной экстремистской – прим.ред.)

ВЛИЯНИЕ И ВЗАИМОСВЯЗЬ УРОВНЯ ТРЕВОЖНОСТИ И ЭМОЦИОНАЛЬНОГО ИНТЕЛЛЕКТА НА УСПЕВАЕМОСТЬ СТУДЕНТОВ

Кривостаненко Мария Викторовна

студент,

*Гомельский государственный медицинский университет,
РБ, г. Гомель*

Сивчук Дарья Анатольевна

студент,

*Гомельский государственный медицинский университет,
РБ, г. Гомель*

Сквира Иван Михайлович

научный руководитель,

д-р мед. наук,

*Гомельский государственный медицинский университет,
РБ, г. Гомель*

Введение

В процессе учёбы студенты на постоянной основе сталкиваются с различными препятствиями, испытывают эмоциональные и интеллектуальные нагрузки. Связи эмоционального интеллекта и отдельных его компонентов с личностной тревожностью пока посвящено не так много исследований. Можно отметить ряд работ на данную тему И.Н. Андреевой, но здесь обязательно стоит упомянуть одну из них – «Взаимосвязь эмоционального интеллекта и личностной тревожности в подростковом возрасте» [1]. В ней автор делает вывод, что высокий уровень эмоционального интеллекта позволяет снизить уровень личностной тревожности у подростков. Также уменьшению показателей личностной тревожности способствует развитие эмоциональной саморегуляции (компонент эмоционального интеллекта «управление своими эмоциями»). Исследование подтвердило, что для коррекции личностной тревожности у подростков требуется уделять внимание развитию эмоционального интеллекта в целом и, прежде всего, такой его составляющей, как эмоциональная саморегуляция. Также, согласно исследованиям М. В. Скворцовой, высокотревожные студенты способны отказываться от реализации своего потенциала, что снижает уровень беспокойства, делает жизнь менее тревожной и более предсказуемой [2].

Эмоциональный интеллект является очень важным при осуществлении учебной деятельности. Исследователи объясняют это тем, что благодаря эмоциональному интеллекту возрастает мотивация к обучению и усвоению знаний, происходит успешная адаптация в университетах [3].

Цель

Проанализировать влияние и взаимосвязь уровня тревожности и эмоционального интеллекта на успеваемость студентов.

Материалы и методы исследования

Для определения уровня эмоционального интеллекта мы использовали тест Н. Холла, позволяющий определить общий уровень эмоционального интеллекта и уровни развития отдельных его компонентов. Также для определения степени тревожности у студентов была использована методика «Шкала проявления тревожности» Дж. Тейлор, позволяющая определить уровень личностной тревожности.

Результаты исследования и их обсуждение

Анализируемая группа респондентов состояла из 33 человек – студентов различных высших учебных заведений (начиная от 4 и заканчивая 6 курсами). К студентам с высоким уровнем успеваемости относились те, чей балл составлял от 7,0 до 10. Студенты с низким уровнем успеваемости были со средним баллом от 4,0 до 7,0.

По результатам исследований, проводимых при помощи анкетирования, созданного на основе теста «Шкала самооценки личностной тревожности (Дж. Тейлор)» и анкетирования, созданного на основе теста «Методика самооценки эмоционального интеллекта (Н. Холл)» нами были получены следующие данные:

Таблица 1.

Шкала самооценки личностной тревожности Дж. Тэйлора, %

Уровни	Очень высокий	Высокий	Средний (с тенденцией к высокому)	Средний (с тенденцией к низкому)	Низкий
Студенты с высоким уровнем успеваемости	–	76,2	9,5	14,3	–
Студенты с низким уровнем успеваемости	–	55,6	11,1	33,3	–



Рисунок 1. Шкала самооценки личностной тревожности Дж. Тэйлора, %

Проанализировав полученные данные, мы установили, что среди студентов с высоким уровнем успеваемости – 76,2% испытуемых имеют высокий уровень тревожности, 9,5% испытуемых имеют средний (с тенденцией к высокому) уровень, а 14,3% испытуемых – средний (с тенденцией к низкому) уровень тревожности.

Среди студентов с низким уровнем успеваемости мы получили следующие результаты: 55,6% испытуемых с высоким уровнем тревожности, 11,1% испытуемых имеют средний (с тенденцией к высокому) уровень, а у 33,3% испытуемых выявили средний (с тенденцией к низкому) уровень тревожности.

Таблица 2.

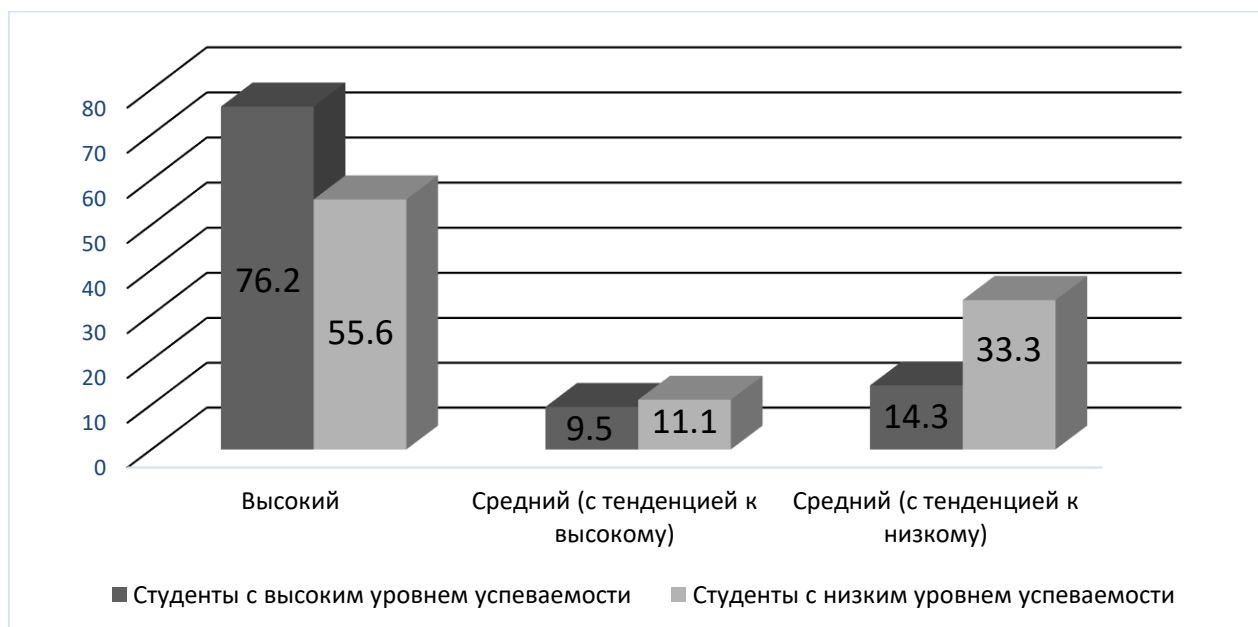
Методика самооценки эмоционального интеллекта Н. Холла, %

Шкалы	Студенты с высоким уровнем успеваемости			Студенты с низким уровнем успеваемости		
	Выс. ур.	Ср.ур.	Низ.ур.	Выс. ур.	Ср.ур.	Низ.ур.
Эмоциональная осведомленность	—	23,1	76,9	—	5,6	94,4
Управление своими эмоциями	6,4	37,6	56	4,3	26,8	68,9
Самотивация	—	55,3	44,7	—	35,8	64,2
Эмпатия	—	18,2	81,8	—	16,7	83,3
Распознавание эмоций других людей	—	18,2	81,8	—	16,7	83,3



Рисунок 2. Методика самооценки эмоционального интеллекта Н. Холла у студентов с высоким уровнем успеваемости, %



Рисунок 3. Методика самооценки эмоционального интеллекта Н. Холла у студентов с низким уровнем успеваемости, %

На основании анализа полученных данных в выборке студентов с высоким уровнем успеваемости, можно заметить, что по шкале «Самотивация» с небольшой разницей преобладает средний уровень (возможность управлять своими эмоциями). По остальным шкалам значительно увеличен низкий уровень, свидетельствующий о том, что студенты с высоким уровнем успеваемости не умеют следующего: на основе возникновения как положительных, так и отрицательных эмоций, корректировать свое поведение и делать выводы; совладать с возникшими эмоциями; правильно расшифровывать эмоции окружающих людей; поднимать окружающим настроение.

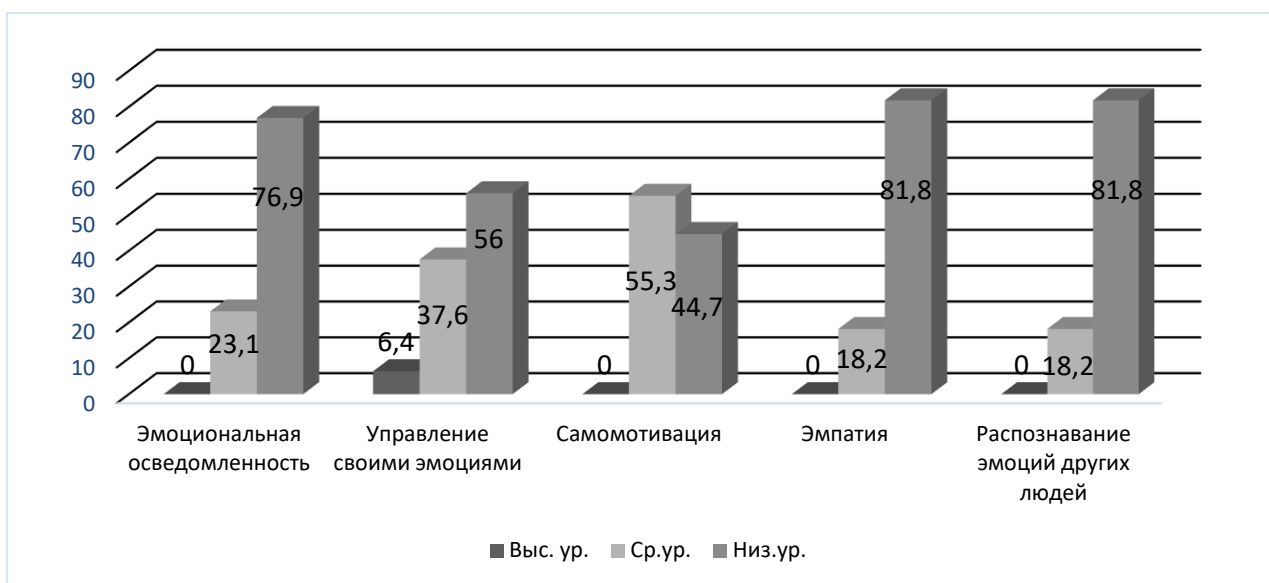
Выводы

В ходе данного исследования были подведены следующие итоги:

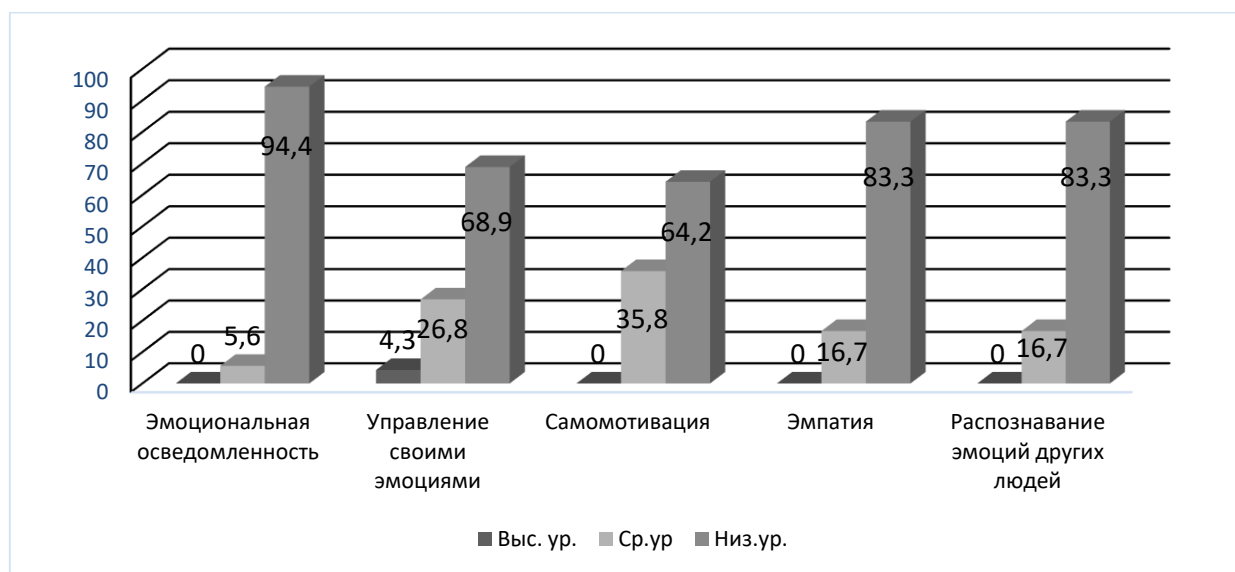
1. 70% респондентов являются высокотревожными людьми, 20% имеют средний (с тенденцией к низкому) уровень тревожности и 10% – средний (с тенденцией к высокому) уровень тревожности. Как у студентов с высоким уровнем успеваемости, так и с низким, преобладает высокий уровень тревожности.

2. У студентов с высоким уровнем успеваемости показатели эмоционального интеллекта выше, чем у студентов с низким уровнем успеваемости.

3. Проведя исследование и получив данные респондентов было выявлено, что значительной зависимости между эмоциональным интеллектом и уровнем тревожности не наблюдается.

Список литературы:

1. Андреева И.Н. Взаимосвязь эмоционального интеллекта и личностной тревожности в подростковом возрасте / И.Н. Андреева // Психологическое здоровье в контексте развития личности.
2. Ахмадиева Г.Р. Взаимосвязь влияния тревожности и эмоционального интеллекта на уровень успеваемости студентов // Студенческий: электрон. научн. журн. 2020. № 38(124).
3. Практическая психодиагностика. Методика и тесты / ред.-сост. Д.Я. Райгородский. — Самара: Изд. Дом «БАХРАХ-М», 2000. — 672 с.

РУБРИКА

«СЕЛЬСКОХОЗЯЙСТВЕННЫЕ НАУКИ»

ЭФФЕКТ ГИПЕРФУНКЦИИ МОЗГОВОГО ВЕЩЕСТВА НАДПОЧЕЧНИКОВ НА ОРГАНИЗМ ЖИВОТНЫХ

Латышева Любовь Андреевна

студент,

Омский государственный аграрный университет имени П.А. Столыпина,
РФ, г. Омск

Самсонова Анна Андреевна

студент,

Омский государственный аграрный университет имени П.А. Столыпина,
РФ, г. Омск

Прокопьюк Павел Алексеевич

студент,

Омский государственный аграрный университет имени П.А. Столыпина,
РФ, г. Омск

Глотов Матвей Анатольевич

студент,

Омский государственный аграрный университет имени П.А. Столыпина,
РФ, г. Омск

Гонохова Марина Николаевна

научный руководитель,

канд. ветеринар. наук, доцент,

Омский государственный аграрный университет имени П.А. Столыпина,
РФ, г. Омск

Надпочечники представляют собой парные железы, расположенные над верхним полюсом почек позвоночных животных и относящиеся к периферическим органам эндокринной системы. Они состоят из двух структур — коркового вещества и мозгового вещества, которые вырабатывают различные гормоны и регулируются нервной системой. Гормоны, синтезируемые надпочечниками, влияют на обменные процессы, адаптацию животных к условиям изменяющейся окружающей среды и при воздействии агрессивных, а иногда патогенных раздражителей, участвуют в регуляции функций организма [1].

Мозговое вещество является местом образования гормонов, которые являются производными аминокислоты тирозина, это катехоламины – адреналин и норадреналин. Они оказывают стимулирующий эффект на работу сердца, действуют на гладкую мускулатуру, регулируют углеводный обмен, катаболизм белков, окислительные процессы, гормональную активность других эндокринных желез.

Проявление патологии надпочечников можно разделить на две группы: гиперфункциональные и гипофункциональные.

Гиперфункция характеризуется чрезмерной секрецией катехоламинов мозговым веществом и выделением их в кровь. Избыток адреналина и норадреналина увеличивает частоту сердечных сокращений и кровотока в мышцах, мозге и миокарде, увеличивает вентиляцию легких [4].

Гиперфункция мозгового вещества надпочечников может быть вызвана стрессорным фактором, который воздействуя на организм животного животного приводит к активация симпатико-адреналиновой системы и, как следствие, повышению кровяного давления, увеличению частоты сердечных сокращений.

Одной из причин гиперфункции мозгового вещества надпочечников является опухолевой процесс, в результате которого трансформированные эндокриноциты дают начало развитию феохромоцитомы. Она состоит из хромоаффинных клеток, может иметь разные размеры. Она считается доброкачественной если не дает метастазы и не распространяется за пределы органа, в противном случае имеет место злокачественный процесс. Спровоцировать усиленное выделение гормонов может эмоциональная или физическая нагрузка, чрезмерные болевые раздражения и другие стрессовые факторы.

Симптомами данного заболевания являются расстройства сердечно-сосудистой системы: тахикардия, тахипноэ, спазм периферических сосудов и резкое повышение артериального давления. Также может наблюдаться мышечная дрожь, тошнота, рвота, нарушение дыхания и временное прекращение выделения мочи. В крови отмечают гипергликемию, что обусловлено усилением гликогенолиза под влиянием избытка адреналина.

Таким образом, заболевания надпочечников являются тяжелыми эндокринными патологиями, при которых нарушается гормональный фон и обмен веществ в организме.

Список литературы:

1. Ергешова С.З. Роль внутренней секреции надпочечников в организме / С.З. Ергешова // Актуальная наука. – 2019. – № 4(21). – С. 122-124.
2. Литвицкий П.Ф. Патология эндокринной системы. Этиология и патогенез эндокринопатий: нарушения функций надпочечников / П.Ф. Литвицкий // Вопросы современной педиатрии. – 2011. – Т. 10. – № 5. – С. 63-73.
3. Окулова И.И. Морфометрические показатели надпочечников плотоядных (*Vulpes lagopus*), как модель для изучения структуры органа / И.И. Окулова, А.Д. Федоровых, В.О. Белобров // Гистология. Клиническая и экспериментальная морфология : Сборник трудов пятой научно-практической конференции студентов и молодых ученых с международным участием, посвященный 500-летию Леонардо да Винчи, Киров, 15–18 декабря 2019 года / Под редакцией М.П. Разина. – Киров: Федеральное государственное бюджетное образовательное учреждение высшего образования "Кировский государственный медицинский университет" Министерства здравоохранения Российской Федерации, 2020. – С. 143-148.
4. Хисматуллина З.Н. Химическое строение, биосинтез и биологическое действие кортикостероидов / З.Н. Хисматуллина // Вестник Казанского технологического университета. – 2014. – Т. 17. – № 6. – С. 202-207.

ВЛИЯНИЕ ГИПО- И ГИПЕРФУНКЦИИ ФУНКЦИЙ ПАРАЩИТОВИДНОЙ ЖЕЛЕЗЫ НА ОРГАНИЗМ ЖИВОТНЫХ

Латышева Любовь Андреевна

студент,

Омский государственный аграрный университет имени П.А. Столыпина,
РФ, г. Омск

Самсонова Анна Андреевна

студент,

Омский государственный аграрный университет имени П.А. Столыпина,
РФ, г. Омск

Прокопьюк Павел Алексеевич

студент,

Омский государственный аграрный университет имени П.А. Столыпина,
РФ, г. Омск

Глотов Матвей Анатольевич

студент,

Омский государственный аграрный университет имени П.А. Столыпина,
РФ, г. Омск

Гонохова Марина Николаевна

научный руководитель,

канд. ветеринар. наук, доцент,

Омский государственный аграрный университет имени П.А. Столыпина,
РФ, г. Омск

Паращитовидные железы – небольшие эндокринные железы, располагающиеся на боковых долях щитовидной железы или непосредственно в ее ткани. Околощитовидная железа вырабатывает паратиреоидный гормон – паратгормон, стимулирующий деятельность остеокластов, которые выделяют кальций из костной ткани в кровь, а также регулирующий реабсорбцию кальция в дистальных канальцах почек и всасывание фосфатов в проксимальных канальцах почек.

Гиперфункция и гипофункция паращитовидной железы могут быть вызваны воспалительным процессом в самом органе, опухолью (в частности аденомой), дисфункцией печени и почек, острого дефицита кальция в рационе. Нарушения работы железы ведет за собой патологические изменения в первую очередь в опорно-двигательной, нервной, мочевыделительной, кровеносной системах, а также органе зрения.

Гиперфункция паращитовидной железы - гиперпаратиреоз возникает при злокачественных опухолях или гиперплазии органа и клинически проявляется: болью в мышцах, костях, суставах, размягчением костей, резкой деформацией скелета. На фоне избытка паратгормона происходит дефицит кальцитонина, что приводит к повышению концентрации кальция в крови. При этом основные патологические изменения будут развиваться в костной ткани, так как из нее будет выводиться большое количество данного химического элемента. У животного возникают боли, происходит размягчение костей, что приводит к деформации скелета, остеопорозу. На фоне этих процессов возрастает риск перелома костей. Вышедшие в кровь минеральные вещества могут откладываться в мягких тканях. Из-за склероза сосудов повышается артериальное давление, снижается кровоснабжение тканей и возникает гипоксия.

Гиперпаратиреоз приводит к нарушению работы почек. Избыточное количество паратиринина повышает реабсорбцию кальция, всасывание фосфатов в проксимальных

канальцах почек и, как следствие, вызывает фосфатурию и гипофосфатемию [2, с. 102]. На фоне увеличения реабсорбции кальция в дистальных извитых канальцах происходит уменьшение выделения этого элемента наружу – возникает гиперкальциемия. Помимо этого, может развиваться нефрокальциноз – образование камней и закупорка ими просвета канальцев, приводящий к почечной недостаточности.

Избыток паратиреоидного гормона вызывает снижение возбудимости нервной системы, развитие мышечной слабости, нарушение пищеварения, развитие язвенной болезни, панкреатита. В результате отложения солей кальция в сосудах нарушается гемодинамика, приводящая к недостатку кровоснабжения тканей и органов.

Гипофункция паращитовидной железы – гипопаратиреоз возникает при повреждении, удалении органа, а также на фоне воспалительных процессов в железе. Характерными клиническими признаками являются: потеря аппетита, полидипсия (сильная неутолимая жажда), вялость, снижение температуры тела, одышка. Паратгормон отвечает за отложение кальция в хрусталике, поэтому его дефицит ведет к катаракте.

Животные, страдающие гипопаратиреозом, становятся легковозбудимыми, у них наблюдаются непроизвольные подергивания лицевых мышц и хвоста. Затем наступают тонические сокращения, сначала задних конечностей, затем всего тела и передних конечностей [4, с. 77]. Судорожные сокращения могут распространяться и на внутренние органы, нередко возникают нарушения сердечно-сосудистой системы. Тонические судороги переходят в клонические приступы, которые могут длиться до получаса. На фоне этого регистрируются тахикардия, гипертензия, одышка, повышается температура тела. Приступы судорог могут прерываться, но со временем они становятся сильнее и продолжительнее. Как следствие, развивается опистотонус, при этом туловище выгибается, а голова запрокидывается. При отсутствии врачебного вмешательства, животные погибают 7–12 дней.

Таким образом, нарушение работы паращитовидной железы приводит к патологическим изменениям в организме, которые могут привести к выбраковке животного и гибели.

Список литературы:

1. Боташева М.Д. Паращитовидные железы / М.Д. Боташева, Д.А. Жемгуразова, А.О. Дибиргаджиева // Актуальная наука. – 2018. – № 10(15). – С. 73-75.
2. Компанец М.В. Морфологические изменения в паращитовидной железе при первичном гиперпаратиреозе / М.В. Компанец, Ф.А. Биджиева // Актуальные вопросы современной медицины : Материалы научно-практических конференций Форума, посвященного 50-летию дополнительного профессионального медицинского образования на Северном Кавказе, Ставрополь, 07–11 декабря 2015 года. – Ставрополь: Ставропольский государственный медицинский университет, 2018. – С. 101-103.
3. Кульвинский А.С. Паращитовидные железы при гиперпаратиреозе: анатомо-топографические и соморфологические аспекты / А.С. Кульвинский, А.М. Юрковский // Проблемы здоровья и экологии. – 2012. – № 1(31). – С. 7-12.
4. Первичный гиперпаратиреоз вследствие аденомы паращитовидной железы: клиническое наблюдение / А.Е. Шкляев, А.М. Хисамутдинова, А.Г. Бессонов [и др.] // Архив внутренней медицины. – 2021. – Т. 11. – № 1(57). – С. 76-80. – DOI 10.20514/2226-6704-2021-11-1-76-80.
5. Соболева А.С. Паращитовидные железы : топография и кровоснабжение / А.С. Соболева // Молодёжь и медицинская наука : Материалы V Межвузовской научно-практической конференции молодых ученых, Тверь, 23 ноября 2017 года. – Тверь: Государственное бюджетное образовательное учреждение высшего профессионального образования Тверская государственная медицинская академия Министерства здравоохранения Российской Федерации, 2018. – С. 410.

РУБРИКА «СОЦИОЛОГИЯ»

ГОСУДАРСТВЕННАЯ МОЛОДЕЖНАЯ ПОЛИТИКА РОССИЙСКОЙ ФЕДЕРАЦИИ

Лазарева Софья Руслановна

студент,
Поволжский государственный университет сервиса,
РФ, г. Тольятти

Калинина Диана Станиславовна

ст. преподаватель
кафедры «Социальные технологии и гуманитарные науки»,
Поволжский государственный университет сервиса,
РФ, г. Тольятти

Аннотация. В статье раскрывается сущность государственной молодежной политики РФ и ее проблемы. Автором обозначается роль молодежных общественных организаций в государственной молодежной политике.

Ключевые слова: государственная молодежная политика, молодежная политика, молодежь, молодежные организации, Российская Федерация.

Молодёжь – это одна из крупнейших социально-демографических групп в России, которая постоянно пополняет экономически активное население страны. Она является не только важным субъектом социальных перемен, но и огромной инновационной силой.

На сегодняшний день молодёжная политика является признанной формой взаимодействия поколений. Её успешная реализация способна обеспечить возможности прогрессивного и инновационного развития как общества, так и государства в целом [1, с. 7-8].

Государственная молодёжная политика – это направление в деятельности Российской Федерации, которое представляет собой систему мер нормативно-правового, финансово-экономического, информационно-аналитического, организационно-управленческого, научного и кадрового характера, которые реализуются посредством взаимодействия с гражданами и институтами гражданского общества, а также динамичного расширения возможностей для самореализации молодёжи, повышения уровня её потенциала с целью достижения стабильного и устойчивого социально-экономического развития, глобальной конкурентоспособности, а также укрепления её лидерских позиций в мире.

Концепция государственной молодёжной политики ориентирована на будущее государства.

Государственная молодёжная политика является приоритетной отраслью национальной политики страны, которая учитывает социокультурные особенности её регионов.

Изучение государственной молодёжной политики по-прежнему остаётся одной из сложнейших задач в сфере социальной политики и отечественной политологии.

За последние десятилетия базовые характеристики молодёжи как социально-политической группы существенно изменились. Ежегодно значительно увеличивается численность молодых людей, которые владеют узкоспециальными знаниями, но неспособны позиционировать себя в роли неотъемлемой части окружающего мира, нести ответственность за принимаемые решения [5, с. 45].

Еще одна проблема обуславливается кризисом политической социализации как системы целенаправленных воздействий разнообразных государственных и общественно-политических институтов, с помощью которых у молодёжи формируются определённые установки и умения, необходимые для осуществления социально-политических ролей. Изменения в социально-политической сфере усилили дифференциацию молодёжной среды. В расширении возможностей свободы действий молодёжи в выборе направления для самореализации и самоопределения существуют проблемы несоответствия притязаний её возможной реализации вследствие потери социально-политических гарантий достойного уровня жизни [3, с. 125].

В настоящее время Российской Федерации требуется введение нового законодательного акта в сфере молодёжной политики, который бы смог ответить глобализационным вызовам. Необходимость научного обоснования потребности в комплексной реализации государственной молодёжной политики и усиление её эффективности находится в связи с недостатками политики государства в отношении молодёжи:

- отсутствие восприятия молодёжи как особого политического субъекта и объекта;
- волюнтаризм власти;
- недооценивание роли современной государственной молодёжной политики в качестве важного фактора общественно-политического стимулирования молодёжи;
- низкий уровень внимания к анализу общественно-политической активности молодёжи, а также к пониманию необходимости выявления эффективных технологий её развития в различных регионах;
- отсутствие активного взаимодействия государственных институтов с молодёжью и общественно-политическими молодёжными организациями [6, с. 101-103].

Основой в нормативно-правовой базе регулирования государственной молодёжной политики являются: Федеральный закон: «О государственной поддержке молодежных и детских общественных организаций» (1995 г., с изменениями на 30 декабря 2020 года), «Стратегия государственной молодёжной политики в Российской Федерации до 2025 года», Указ Президента РФ: «О первоочередных мерах в области государственной молодежной политики» (1992 г., с изменениями на 12 апреля 1999 года), Указ Президента Российской Федерации: «О мерах государственной поддержки талантливой молодежи» (от 06.04.2006 № 325, с изменениями от 25.07.2014 № 530), Указ Президента Российской Федерации: «О проведении в Российской Федерации Года молодёжи» (от 18.09.2008 №1383) и др.

Из вышеперечисленных нормативно-правовых актов можно выделить следующие стратегические направления в области государственной молодёжной политики:

- вовлечение молодёжи в социальную практику;
- поддержка молодых семей, а также содействие в решении жилищной проблемы среди молодёжи;
- решение проблемы безработицы среди молодого поколения;
- развитие экономической самостоятельности и молодёжного предпринимательства;
- содействие и поддержка в области охраны здоровья молодёжи, пропаганда здорового образа жизни и профилактика девиаций;
- формирование условий для гражданского развития и становления, патриотического и духовно-нравственного воспитания молодёжи;
- поддержка молодёжи, оказавшейся в трудной жизненной ситуации, особенно в вопросах социального обслуживания, социальной реабилитации и адаптации.

С началом XXI века Российская Федерация во все большей степени становится активным участником общемировых процессов, это оказывает и позитивное, и негативное значение. В российском обществе наблюдается нестабильная обстановка. Сегодня происходят изменения, которые в значительной степени затрагивают молодёжь. К примеру, исчезновение идеологизированного патерналистского государства усиливает социальное неравенство, это требует от молодёжи большей самостоятельности и активности, но, с другой стороны, современная молодёжь перестаёт испытывать страх перед политическим давлением [2, с. 233-235].

Тем не менее, молодое поколение дольше остается в материальной и финансовой зависимости от родителей или же попадает в зависимость от государства и банков. Таким образом, происходит трансформация системы особо динамичной части всего общества – молодежи [4, с. 64].

Государственная молодежная политика должна способствовать вовлечению молодежи в общественную жизнь, она и предполагает активное участие молодежи в жизни общества. Молодежная политика создает все необходимые условия для предоставления молодежи прав и возможностей в самостоятельном решении её собственных проблем [7, с. 67].

Участие в общественных коллективных структурах является одним из активных способов вовлечения молодежи в политические процессы. К таким структурам относят различные молодежные организации и движения.

Сущность социально-политической миссии молодежных организаций заключается в структурировании интересов молодежи, которая несёт ответственность за развитие и сохранение страны, за преемственность социального, культурного и исторического наследия, за решение социально-политических, социально-экономических и социально-культурных проблем российского общества. Именно через общественные и политические организации молодое поколение становится сопричастным к развитию и становлению гражданского общества. В свою очередь, социально активная молодежь имеет расширенный ряд возможностей для самореализации. Государство создаёт условия для объединения сил молодых людей, поддерживает инициативы, востребованные обществом, работает над нормативно-правовой базой, которая регулирует молодежную политику.

Современные молодежные организации классифицируются по таким критериям, как: социальная база, политическая и идеологическая ориентации, масштаб деятельности, ценностная ориентация, интерес, отношение к власти.

Возникает ряд проблем, касающихся развития молодежных организаций:

- присутствуют формально зарегистрированные, но не осуществляющие активной деятельности организации;
- низкая осведомлённость населения страны о наличии и деятельности подобных организаций;
- отсутствие достаточно квалифицированных управленческих кадров;
- зависимость от конъюнктуры, ангажированность властью.

Следует помнить, что общественные объединения в настоящий момент являются субъектом социальной и политической жизни российского общества, выступают проводниками между молодым человеком и обществом. Они способны выполнять функции социализации, формированию образца поведения и сознания, коррекции мировоззрения у молодого поколения, вовлекая их в социально значимую деятельность. Представляя интересы молодежи, организации используются властью как инструмент воспитания и контроля, сдерживания деструктивных проявлений молодежной активности.

Список литературы:

1. Гневашева В.А. Эффективность молодежной политики: проблема определения критериев [Текст] / В.А. Гневашева, К.И. Фальковская // Информационный гуманитарный портал «Знание. Понимание. Умение». - 2011. - № 6. - С. 6-10.
2. Государственная молодежная политика в России: социально-психологические основания и технологии реализации [Текст] / С.Ю. Попова; под ред. С.Ю. Поповой. - М. : Аквилон, 2019. - 448 с.
3. Елисеев А.Л. Опыт нормативно-правового регулирования государственной молодежной политики в современной России [Текст] / А.Л. Елисеев // Среднерусский вестник общественных наук. - 2015. - № 2. - С. 125-128.

4. Меркулов П.А. Кадровое обеспечение сферы государственной молодежной политики [Текст] / П.А. Меркулов // Вестник государственного и муниципального управления. - 2019. - № 1. - С. 62-70.
5. Нигматуллина Т.А. Государственная молодежная политика в федеративной России: инновационные парадигмы [Текст] / Т.А. Нигматуллина. - Уфа : БИСТ ОУП ВПО «АТиСО», 2012. - 188 с.
6. Ростовская Т.К. Молодежная политика в современной России [Текст] : учеб. пособие для вузов / Т.К. Ростовская, Е.А. Князькова. - М. : Юрайт, 2020. - 155 с.
7. Харченко К.В. Белгородская модель программно-целевого регулирования молодёжной политики [Текст] К.В. Харченко // Муниципальная власть. - 2009. - № 3. - С. 66-70.

ПРОФИЛАКТИКА НАСИЛИЯ НАД ДЕТЬМИ В СЕМЬЕ КАК ОДНА ИЗ ГЛАВНЫХ ЗАДАЧ СОЦИАЛЬНОЙ РАБОТЫ

Сафонова Марина Анатольевна

студент,

*Тульский Государственный Педагогический Университет им. Л.Н. Толстого,
РФ, г. Тула*

В современном обществе проблема внутрисемейного насилия и жестокого обращения с детьми является острой и значительной. Подвергшийся негативному влиянию со стороны взрослых, ребёнок зачастую имеет не только физические нарушения, но и сталкивается с рядом психологических проблем, из-за которых возникают сложности с адаптацией и дальнейшим взаимодействием в социуме. Нередко ребёнок, пострадавший от жестокого обращения, перенимает поведение родителей уже в отношении своих собственных детей.

По статистическим данным можно сделать вывод, что ежегодно тысячи детей в России становятся жертвами преступных посягательств. За последние пять лет отмечается рост зарегистрированных преступлений в отношении несовершеннолетних - если в 2015 году было возбуждено 18370 уголовных дел, то в 2020 году - уже 22 004 [4].

Проблема подобных правонарушений состоит в том, что их сложно выявить, потому что ребенок из-за своих страхов, отсутствия авторитета перед взрослыми скрывает случившееся и замыкается в себе, что в дальнейшем может привести к глубоким психологическим травмам. Поэтому очень важна профилактика подобных правонарушений.

Проблематикой социальной работы по профилактике насилия над детьми в семье занимались такие учёные как Балтуева С.В., Батынова Г.Х., Василькина Е.М., Волкова Е.Н., Раимбакиева Л.Х., Разнадежина Н.А., Штефан А.В. В социальной работе под социальной профилактикой подразумевается «система социальных мер, направленных на сохранение, защиту нормального уровня жизни людей и предотвращение социальных отклонений путем устранения причин и условий их возникновения» [7].

Всемирная Организация Здравоохранения выделяет первичную, вторичную и третичную профилактику насилия над детьми.

Первичная профилактика включает широкий спектр программ по просвещению населения, родителей, подготовке профессионалов в области предотвращения насилия над детьми; программы вторичной профилактики насилия над детьми направлены на снижение агрессивности, конфликтности детей и их родителей. Сюда относятся также программы, корректирующие процессы адаптации и социализации детей. Третичная профилактика подразумевает терапевтические мероприятия с жертвами насилия [5].

Важное значение в системе профилактики внутрисемейного насилия над детьми играет комплексный подход, который подразумевает работу с тремя категориями: специалисты, родители, дети.

Можно выделить основные направления профилактики насилия в отношении детей:

- обучение специалистов формам и методам профилактической работы;
- профилактическая работа с детьми в целях недопущения и предотвращения возможного насилия;
- профилактическая работа с родителями с целью первичной профилактики семейного насилия (повышение педагогической компетентности родителей);
- профилактическая работа с родителями-правонарушителями;
- профилактическая работа с детьми, подвергшимися насилию в семье.

Но система профилактики насилия над детьми не лишена недостатков. На наш взгляд, есть две проблемы, касающиеся данной темы. Во-первых, система правосудия по данным преступлениям несовершеннолетна. Есть сложности с возбуждением уголовного дела. Во-вторых, бывает тяжело определить насилие и его границы. Физическое наказание ребенка далеко не всегда признается как насилие над ним. Многие семьи считают, что допустимо и желательно

наказать ребёнка за плохое поведение подзатыльником, шлепком, пощечиной. В связи с этим у служб профилактики возникают трудности в получении информации о возможном насилии. Например, соседи знают, что ребёнок подвергается жестокому обращению, но не считают нужным обратиться в компетентные органы, так как ребёнок «получил по заслугам».

Защита детей, предупреждение преступлений против них является очень важной задачей. Решение данной проблемы возможно только при совместном участии различных организаций. Сплотившись, школы, родители и специалисты, могут на ранних этапах выявить насилие и принять меры по его пресечению и профилактике.

Список литературы:

1. Алексеева Л.С. Жестокое обращение с детьми: его последствия и предотвращение / Л.С. Алексеева – М.: Национальный книжный центр, ИФ «Сентябрь», 2016. – 180 с.
2. Балтуева С.В. Технологии социальной работы с семьями и детьми по профилактике жестокого обращения / С.В. Балтуева // Вестник Иркутского государственного технического университета. – 2013. – № 1. – С. 194–198. – URL: http://journals.istu.edu/vestnik_irgtu/ (дата обращения: 01.02.2022).
3. Волкова Е.Н. Ребенок и насилие: диагностика, предотвращение и профилактика: монография / Е.Н. Волкова, О.М. Исаева. – Новгород, 2015. – 290 с.
4. Козлова Т. В зоне риска - от 14 и младше / Т. Козлова // Российская газета. – 2021. – № 118. – URL: <https://rg.ru/2021/05/31/sk-za-poslednie-piat-let-otmechaetsia-rost-prestuplenij-protiv-detej.html> (дата обращения: 04.02.2022).
5. Официальный сайт Всемирной Организации Здравоохранения. – URL: http://www.euro.who.int/__data/assets/pdf_file/0005/378266/ (дата обращения: 01.02.2022).
6. Предупреждение жестокого обращения с детьми в семье: методические рекомендации / Л.Х. Раимбакиева, Н.А. Разнадежина, Г.Х. Батынова, Е.М. Василькина. – Сургут: Изд-во бюджетного учреждения Ханты-Мансийского автономного округа – Югры «Методический центр развития социального обслуживания», 2012 – 62 с. – URL: https://bel-snegirek.ru/docs/rotc/rotc_7.pdf (дата обращения: 25.12.2021).
7. Социальная работа с различными группами населения :Учеб. пособие для студентов высших учебных заведений, обучающихся по направлению подготовки «Социальная работа» / Под ред. Н.Ф. Басова. – М.: КНОРУС, 2017. – 618 с.
8. Штефан А.В. К вопросу о субъектах специального предупреждения насилия в отношении несовершеннолетних в семье / А. В. Штефан // Виктимология. – 2016. – № 4. – С. 58 – 65. – URL: <https://victimolog.ru/index.php/victimo/issue/view/10/11> (дата обращения: 16.12.2021).

РУБРИКА

«ФИЛОЛОГИЯ»

ИНТЕНСИВНОЕ ОБУЧЕНИЕ КИТАЙСКИХ СТУДЕНТОВ РУССКОМУ ЯЗЫКУ

Лу Цянь

магистрант

Уральский федеральный университет

РФ, г. Екатеринбург

INTENSIVE TRAINING OF CHINESE STUDENTS IN THE RUSSIAN LANGUAGE

Lu Qian

Master student

Ural Federal University

Russia, Yekaterinburg

Аннотация. В данной статье анализируются проблемы, существующие в развитии коммуникативных навыков китайских студентов на русском языке, предлагается метод интенсивного обучения в процессе обучения. И перечислены конкретные решения проблем, которые будут полезны для обучения русскому языку как иностранному.

Abstract. This article analyzes the problems existing in the development of communication skills of Chinese students in Russian language, proposes a method of intensive training in the learning process. And specific solutions to problems that will be useful for teaching Russian as a foreign language are listed.

Ключевые слова: обучение русскому как иностранному, китайские студенты, устная речь, коммуникативная компетенция, проблемы, решения.

Keywords: teaching Russian as a foreign language, Chinese students, oral language, communicative competence, problems, solutions.

Изучение и освоение иностранного языка - это не просто завершение процесса обучения, а, что более важно, применение практики на последующих работах и в жизни, поэтому возрастает значение обучения устной речи. Но воспитанные учащиеся имеют гораздо более высокий уровень чтения и больше грамматических знаний, чем разговорные, что приводит к тому, что учащиеся боятся открывать рот, а их коммуникативные навыки еще предстоит улучшить. В то время как русский язык является более сложным языком, это явление более заметно в процессе обучения и практической деятельности. В целом в процессе развития коммуникативных навыков китайских студентов на русском языке возникают следующие проблемы.

Во-первых, большинство студентов, поступающих в университеты, не имеют основы и до этого не изучали русский язык, преподаватель может начинать преподавание только в сочетании с базовым содержанием учебников, на занятиях только можно полагаться на простой диалог между преподавателем и студентами, что приводит к тому, что традиционные способы обучения и монотонная атмосфера на занятиях уже давно доминируют в обучении,

у студентов недостаточно энтузиазма для фактического участия, а преподавателю трудно мобилизовать атмосферу на занятиях.

Во-вторых, русский язык принадлежит к славянской ветви индоевропейской языковой семьи, он характеризуется сложной грамматикой и большим словарным запасом, особенно в последние 20 лет, большое количество новой лексики заполняется русским повседневным разговорным языком, продолжает появляться дефолт, суперпозиция, повторение и прочий нестандартный разговорный язык, что приносит немало трудностей устному обучению. Студенты, как правило, имеют практические проблемы, такие как запоминание фиксированных шаблонов ответов, низкие организационные языковые навыки и снижение навыков логического мышления, в результате чего преподавателю приходится уменьшать скорость и сложность обучения, которые были первоначально запланированы, что приводит к неэффективному и низкому качеству обучения. Кроме того, учащиеся боятся трудностей перед сложной грамматикой и лексикой, особенно боятся открывать рот, чтобы говорить, привыкли добавлять китайские мантры в процесс выражения. Бояться совершить ошибку приводит к тому, что ученики не осмеливаются открыть рот, так что у студентов остается все меньше возможностей и времени для практики, и они попадают в порочный круг страха: меньше разговоров и меньше практики – неэффективности.

В-третьих, во многих колледжах и университетах Китая много студентов в одной группе, 20 человек, 30 человек или больше. Как мы все знаем, разговорный курс очень практичен. Основная цель состоит в том, чтобы развить у учащихся способность к устному общению и способность вывода языка с помощью обучения аудированию, фонетических норм и большого количества корпусных упражнений. С точки зрения преподавания, этот вид обучения в большой группе не соответствует правилам преподавания иностранного языка, особенно правилам обучения устной речи. В случае определенного количества классных часов невозможно добиться того, чтобы преподаватель обращал внимание на проблемы каждого студента, не говоря уже о проведении персонализированного обучения в соответствии со способностями и характеристиками студентов.

Учитывая вышеизложенную ситуацию, в целях совершенствования преподавания русской разговорной речи и улучшения коммуникативных способностей китайских студентов необходимо принять метод интенсивного обучения.

Интенсивное обучение уделяет внимание полному раскрытию и мобилизации потенциала всех аспектов преподавания и обучения, чтобы учащиеся могли приобрести максимальное количество языковых навыков и знаний в течение указанного времени обучения. То есть интенсивное обучение требует кратчайшего времени для достижения цели быстрого развития языковых способностей.

В частности, для того, чтобы решить вышеуказанные проблемы, существуют следующие решения.

Во-первых, улучшить методы обучения и мобилизовать атмосферу на занятиях. Традиционно преподаватель часто является главным героем, и режим устного обучения также «преподаватель спрашивает, студент отвечает», но на самом деле студенты являются субъектами, которым необходимо улучшить свой разговорный язык. Преподаватели должны не только играть руководящую роль и постоянно повышать навыки и интерес к собственному преподаванию, но и участвовать в обучении учащихся как равноправной личности, а также показывать учащимся интересные диалоги и юмористические поступки по различным каналам, чтобы в полной мере мобилизовать атмосферу на занятиях, чтобы учащиеся больше не боялись открывать рот и совершать ошибки. Кроме того, можно использовать ситуационное обучение, моделировать сцены из реальной жизни, организовывать различные формы практических упражнений, таких как групповое написание различного содержания диалога, сценическое исполнение, дубляж, не ограничиваясь только содержанием учебника, тестовый контент на объяснение, в полной мере использовать мультимедиа для создания языковой среды, чтобы учащиеся в приятной атмосфере повышали навыки устного общения.

Во-вторых, своевременно исправлять ошибки студентов. Как язык, сложный для изучения, русский язык сложен не только в освоении грамматического строя, но и в произношении и интонации. Из-за разных привычек произношения китайского и русского языков многие студенты неправильно произносят русские буквы. В этом случае преподаватели должны быть более терпеливыми, чтобы исправить, напомнить и призвать студентов практиковаться в свободное время, слушать больше аудиоматериалов, смотреть русские видео.

В-третьих, проводить множество внеклассных учебных мероприятий. В повседневном обучении студентам приходится тратить много времени и сил на изучение базовых знаний, меньше времени на повышение устной речи. Итак, следует активно организовать внеклассные практические мероприятия с богатым содержанием и разнообразными формами. Для реального применения изучаемого на занятиях материала на практике могут быть организованы такие любимые учащимися мероприятия, как конкурсы выступлений, просмотр оригинальной анимации фильмов в медиа-зале, дубляж, конкурсы чтецов русской поэзии и так далее, что очень помогает улучшить способность студентов к устному общению и логическому мышлению.

В-четвёртых, уменьшить размер группы. У учащихся младших классов произношение и интонация находятся в стадии имитационного обучения. Это не отвечает требованиям практического общения. Поэтому необходимо обеспечить каждому учащемуся возможность говорить по-русски на занятиях, чтобы преподаватели могли выявлять проблемы произношения и интонации учащихся, вовремя исправлять их, постоянно стандартизировать произношение и интонацию, улучшать устную речь и способность к выражению студентов. При обучении устной речи в небольших классах преподаватели могут разрабатывать различные учебные блоки и языковые материалы для учащихся в соответствии с их фактическими языковыми способностями, студенты принимают всестороннее участие во всем процессе обучения, что позволяет эффективно повышать частоту общения между преподавателем и студентами, и между учащимися и, следовательно, эффективность обучения.

Список литературы:

1. Гао Фэнлань. Особенности обучения русскому языку в китайских вузах // Пед. образование в России. 2016. № 12. С. 41-45.
2. Еремина В.В. Особенности обучения русскому языку китайских студентов / В.В. Еремина, О.С. Еремина // Актуальные вопросы профессионального образования. 2017. № 3(8). С. 7-10.
3. Климова Ю.А. Формирование навыков устной речи у китайских студентов на материале языка специальности (из опыта работы в вузах КНР) / Ю.А. Климова, И.М. Субботина, Е.С. Абрамова // Казанский педагогический журнал. 2018. № 2. С. 143-145.
4. Мухаммад Л.П. Описательный дискурс китайских студентов-филологов в аспекте обучения русскому языку // Гуманитарные, социально-экономические и общественные науки. - Краснодар, 2014. - №7. - С. 139-142.
5. Позднякова А.А., Федорова И.В. Русский язык как иностранный: учебник. Практикум. В 2-х ч. Часть 2. М. : Юрайт, 2015. 336 с.
6. Щукин А.Н. Методика преподавания русского языка как иностранного: Учебное пособие для вузов. М.:Высшаяшкола, 2003. 334 с.

ВЛИЯНИЕ КОМПЕТЕНЦИИ РУССКО-КИТАЙСКОГО МЕЖКУЛЬТУРНОГО ОБЩЕНИЯ НА ПРЕПОДАВАНИЕ ИНОСТРАННОГО ЯЗЫКА

Му Мин

*магистрант,
Гуманитарный институт,
РФ, г. Москва*

THE INFLUENCE OF THE COMPETENCE OF RUSSIAN-CHINESE INTERCULTURAL COMMUNICATION ON THE TEACHING OF A FOREIGN LANGUAGE

Mu Ming

*Undergraduate,
Humanitarian Institute,
Russia, Moscow*

Аннотация. В современном локализованном мире важность языка как наиболее важного и незаменимого инструмента общения в мире очевидна. С ростом экономической мощи Китая, растущим международным статусом и частым углублением культурных обменов с другими странами все больше и больше культур воспринимаются как неосновное культурное явление; различные условия в регионе, где расположена компания, могут привести к снижению интереса или даже отвращения к изучению китайского языка. Все это в значительной степени влияет на работу по обучению иностранным языкам в нашей стране и препятствует лучшему и быстрому общению между китайскими и иностранными студентами.

Abstract. In today's localized world, the importance of language as the world's most important and indispensable communication tool is evident. With the growth of China's economic power, rising international status, and frequent deepening of cultural exchanges with other countries, more and more cultures are perceived as a minor cultural phenomenon; different conditions in the region where the company is located may lead to a decrease in interest or even aversion to learning Chinese. All this greatly affects the work of teaching foreign languages in our country and hinders better and faster communication between Chinese and foreign students.

Ключевые слова: китайско-российская культура, культурный обмен, обучение иностранным языкам.

Keywords: Sino-Russian culture, cultural exchange, foreign language teaching.

1. Теоретические основы межкультурной коммуникативной компетенции в обучении иностранному языку

1.1. Значение межкультурной коммуникативной компетенции в обучении иностранному языку

Язык является носителем культуры, а различные поведенческие нормы и ценности, формирующиеся и используемые в социальном общении у разных национальностей и рас, отражают неповторимый, красочный и жизненный духовный мир человека данной страны и региона. Китайцы продемонстрировали сильное чувство идентичности по отношению к иностранным делам. Китайский как второй иностранный язык не является исключением; его можно использовать не только для передачи идей, но и для передачи мыслей и размышлений; мало того, его также можно использовать в обучении исследованиям, академическим исследованиям и другим областям, и он играет важную роль. важную роль в развитии

навыков общения на иностранном языке. И смысл Ли Су. Межкультурная коммуникативная компетенция относится к способности студентов использовать китайский язык для общения с другими людьми в их учебе и жизни. Язык, который мы изучаем, предназначен для выполнения задачи через общение между людьми из разных стран и регионов, поэтому для нации у них есть свой уникальный стиль и методы общения.

1.2. Характеристики межкультурной коммуникативной компетенции в обучении иностранному языку

компетенции в обучении иностранному языку

Культурные различия приводят к большим различиям между студентами в межкультурной коммуникативной компетенции. Поэтому при обучении китайскому языку как иностранному необходимо учитывать такие факторы, как разные страны, этнические группы и языковые привычки.

Во-первых, страны, говорящие на родном языке, сильно отличаются от стран, не говорящих на родном языке [1]. Во-вторых, с точки зрения культурного фона, в процессе межкультурной коммуникации многие иностранные слова и специальные слова будут появляться в качестве тем для обучения. Это также важная проблема, с которой сталкиваются при обучении китайскому языку как иностранному, потому что культурный фон и язык окружающая среда повлияет на студентов Влияние в процессе межкультурной коммуникации. В этой статье в основном анализируется непонимание между Китаем и другими странами с точки зрения базовых теоретических знаний и коммуникативной компетенции с точки зрения разных мест, обычаев и других факторов. В связи с этой ситуацией в статье выдвигается несколько уместных предложений: во-первых, нам следует усилить использование родного языка при обучении китайскому языку как иностранному; во-вторых, мы должны обратить внимание на культурные различия.

2 Исследование и исследование современной ситуации в области преподавания китайского языка как иностранного по компетенции русско-китайского межкультурного общения

2.1. Подготовка анкеты

Анкета в этой статье в основном разделена на две части: первая часть посвящена изучающим иностранный язык и стратегиям изучения языка, включая когнитивные способности, уровень понимания языка и коммуникативные навыки, а вторая часть – с точки зрения анализа учебников. и проблемы межкультурного общения между студентами из разных культур.

Критерии отбора студентов по культурным коммуникативным способностям. Эта категория людей ориентирована в основном на два аспекта русского языка и китайского языка. Потому что они моложе, имеют более активное отношение к обучению и любят жить в этой стране; большинство из этих двух типов людей являются местными китайскими или иностранными экспертами и учеными, и их изучение языка и исследования очень ценны, и они очень ценны. для них очень ценно, преподавание русского языка также имеет большое значение.

1.языковая когнитивная способность *

Хорошо

плохо

2.уровень понимания языка *

Хорошо

плохо

3.навыки общения *

Хорошо

плохо

4.Текущая ситуация с преподаванием китайского языка как иностранного *

Хорошо

плохо

提交

Рисунок 1. Опрос

2.2. Результаты опроса

Проанализировав анкету, мы можем сделать следующие выводы:

У китайских студентов есть определенные проблемы в коммуникативной компетенции. Большинство студентов думают, что они ничего не скажут, если им что-то не понравится. Это во многом связано с культурным бэкграундом коренных русских, китайский язык является одним из самых важных языков в русскоязычных странах, его очень просто выучить и легко выучить многие слова и т. д. не совсем другой.

Только в культурных различиях она может быть реализована. Что касается языка, то между разными этническими группами существуют различия, обусловленные общностью и различиями в истории и политике. Таким образом, способность общаться между культурами является одним из качеств, которыми должны обладать люди.

языковая когнитивная способность	Хорошо		
	плохо		
уровень понимания языка	Хорошо		
	плохо		
навыки общения	Хорошо		
	плохо		
Текущая ситуация с преподаванием китайского языка как иностранного	Хорошо		
	плохо		

Рисунок 2. Результаты

3 Анализ влияния русско-китайской кросскультурной коммуникативной компетенции на преподавание китайского языка как иностранного

3.1. Преподавание китайского языка

В нашей повседневной преподавательской деятельности китайские учителя должны сознательно организовывать учащихся для выполнения значимых и более разнообразных языковых упражнений, чтобы они могли улучшить свой уровень общения благодаря своей способности понимать изучение языка и культурные знания.

Например: русские изучают русский язык. Тогда эта книга принесет новизну иностранным студентам. Во-первых, это простая и интересная тема, во-вторых, здесь также можно хорошо использовать известные высказывания и афоризмы в древнекитайских стихах для практики, в-третьих, можно научить студентов использовать китайскую лексику, фразы и предложения в общении. подготовить китайский язык, который может не только помочь им понять различия китайской культуры и языка, ознакомиться с иностранной грамматикой, но и улучшить свои коммуникативные навыки. Например: в предварительном просмотре некоторые из них, связанные с содержанием этого раздела, или некоторые ключевые трудности или темы, сознательно объединены в короткий рассказ. Например, «Русский словарь». Учителя могут ввести тему «заговорить словечко», рассказав видеоролик о русских национальных обычаях.

3.2. Компетентность студентов российско-китайской межкультурной коммуникации, преподающих китайский язык как иностранный

Российские школьники изучают китайский язык на основе культуры своего родного языка. Поэтому они хорошо знают и очень интересуются русским языком. Однако с развитием времени, ускоренным темпом жизни и другими факторами россияне столкнулись со многими трудностями и препятствиями в использовании английского языка для общения [2]. Например, слово «китайская угроза» часто используется для описания мощной силы мощных насильственных сил западных стран в сепаратистском поведении моей страны — после распада Советского Союза это оказало большое влияние на нашу страну. Другой пример: в России из-за различий в истории, культуре, религии и по другим причинам существует большая разница в способах общения и языковых привычках между двумя странами. Поэтому китайцы любят говорить по-китайски. А русский - распространенная форма выражения на родном языке, русские предпочитают общаться и общаются на английском [3]. В этом случае для изучения и практики преподавания основного языка требуется большое количество студентов со схожим культурным прошлым и даже с одним национальным характером. Это может не только улучшить владение китайцами китайскими знаниями, но, что более важно, может повысить уровень преподавания иностранного языка.

Заключение

В условиях непрерывного развития мировой глобализации способность межкультурной коммуникации оказывает большое влияние на внешнеэкономические обмены и сотрудничество страны или региона, что очень важно и не может быть проигнорировано. Начав с анализа факторов языковой среды, в данной статье исследуются культурные обмены между двумя странами в процессе преподавания китайского языка в различных этнических группах. В ответ на это явление выдвигаются некоторые предложения: усиление усвоения базовых теоретических знаний, придание важности практическому обучению для развития всестороннего уровня изучения языка учащимися, повышение профессионального качества учителей и другие стратегии для улучшения межкультурного общения в моей стране. способности, так что его можно использовать в межкультурной коммуникации. Существует большее развитие.

Список литературы:

1. В. Чуньхуэй, «С точки зрения лингвистики, проблемы в овладении иностранным языком изучающими иностранный язык с неоднородностью», Журнал Хэйлунцзянского педагогического института (издание естественных наук), № 5, р. 73—76, 2014.
2. Л. Яцзин, Преподавание иностранных языков, 2008.
3. В. Сяохуэй, «Анализ китайско-русского речевого поведения», Внешнеэкономическая и торговая практика (Среднее издание), 2014.

**ПРОБЛЕМЫ С ПОНИМАНИЕМ В ПРОЦЕССЕ ПРЕПОДАВАНИЯ
ПЕРЕВОДА РУССКОЙ РЕЛИГИОЗНОЙ ЛИТЕРАТУРЫ:
ТЕМА «СПАСЕНИЕ» И СИСТЕМА ОБРАЗОВ
В РОМАНЕ А. ВАРЛАМОВА «ЗАТОНУВШИЙ КОВЧЕГ»**

Цао Шуя

*магистрант,
Уральский Федеральный университет,
РФ, г. Екатеринбург*

**PROBLEMS WITH UNDERSTANDING IN THE PROCESS OF TEACHING
THE TRANSLATION OF RUSSIAN RELIGIOUS LITERATURE:
THE THEME OF "SALVATION" AND THE SYSTEM
OF IMAGES IN THE NOVEL "THE SUNKEN ARK" BY A. VARLAMOV**

Cao Shuya

*Master
Ural Federal University
Russia, Yekaterinburg*

Аннотация. При преподавании русской религиозной литературы часто встречается множество проблем, самая трудная из которых — понять религиозный дух и образы. В 1997 году Варламов опубликовал роман «Затонувший ковчег», который в основном рассказывает историю любви о религии и вере в условиях бурного социального фона. В своих работах он имеет глубокое личное понимание человеческой природы и судьбы, религии и убеждений, реальности и иллюзий. Возьму этот роман в качестве примера, чтобы проанализировать религиозный дух и образы в нем.

Ключевые слова: проблемы преподавания; перевод русской религиозной литературы; понимание русской религиозной литературы; роман А. Варламова «Затонувший ковчег».

В преподавании русской религиозной литературы для китайских студентов самым сложным является не религиозная лексика и предложения, а глубокое понимание русской религиозной культуры. Понимание духа русской религиозной культуры необходимо для обучения переводу. Далее я возьму роман в качестве примера, чтобы проанализировать религиозный дух и образы в нем.

После реформы Никона в России в 17 веке отколовшиеся старообрядцы выступили против реформы религиозных ритуалов. Они бежали в отдаленные районы, потому что не могли вынести жестоких преследований. С тех пор они жили изолированно от мира и использовали это, чтобы защитить чистоту своих убеждений. Бухара в романе - это такая деревенская община, с момента зарождения старообрядчества старообрядцы Бухары начали ждать конец.

«Спасение» - самая яркая тема этого произведения. На фоне огромной истории два главных героя с характерными персонажами, Старец Васиан и директор Илья. Эти два человека являются образами интеллектуалов, и они не видят надежды в реальном мире и постепенно впадают в замешательство. В это время сила религии призывает их поверить в Бога, но их поверхностное понимание вера стала их самым большим препятствием. Васиан думал, что они будут освобождены, став старцом, а Илья верил, что, следуя инструкциям Бухары по возвращению Маши, он будет спасен. Это сложное и противоречивое мысленное путешествие было трудностью, поставленной для них религией. Перед тем, как найти убежище в Бухаре, Илья чувствовал: «У него и Васиана есть что-то общее: их волнует одна

и та же, человеческая душа, как защитить их от зла и спасти их». Можно сказать, что все они несут общую веру в жизнь, которая заключается в обретении спасения души посредством силы религиозной веры.

Темы страдания и спасения в православной культуре очень глубокие. У россиян сильное чувство греха, виноваты души, не испытывавшие страданий. Васиан и Илья глубоко понимали значение страданий и спасения, и в последний момент получили настоящее душевное спасение.

Булгаков подчеркивал важность соединения человеческих усилий с благодатью Божией. Если у человека есть только вера, но ему недостает реального поведения в жизни, то он точно не будет счастлив. Из-за этого, спланировав серию аферов, Васян наконец понял правду; увидев священные ритуалы старообрядцев, Илья был шокирован. Хотя они знают, что виноваты, их спасение невозможно без внутренних изменений. Этот процесс спасения, основанный на страданиях, также отражает очарование православной культуры.

Маша в произведении является представительницей вечных женщин, ей дано имя Девы Марии, и ей также поклоняются. Булгаков предположил, что эта слабость святости есть проявление не от мира сего. Судьба Маши чрезвычайно трагична. Однако жизненные страдания не привели ее к греху. Она по-прежнему символизирует чистейшую и священную силу. Эти страдания - ее счастье и сила ее божественности.

Эсхатологическая мысль - лейтмотив этого произведения. Старообрядцы все время ждут конца и продолжают воздерживаться и практиковать ради этого. Но в конце концов Бухарский ковчег не дождался согласованной радуги, а пошел на гибель в бушующем огне, и эта священная и торжественная земля тоже исчезла.

В христианской культуре эсхатология - очень важная идея. «Библия» предсказала конец света в «Откровении», когда будет серия бедствий, но окончательную победу одержит Бог, и люди также возвестят о последнем суде. Россия находится под сильным влиянием христианства, поэтому эта эсхатологическая идеология давно вошла в общественное сознание.

С точки зрения социальной среды эсхатология является центральной темой апокалиптической литературы в русском литературном мире конца XX века. Писатели использовали символизм, чтобы объединить фантазию с реальностью, и выразили свое личное мнение об эсхатологии в «Откровении», включая унаследованность религиозных эсхатологических мыслей и определенную оппозицию религиозным доктринам. Большинство этих авторов считают, что православная вера - ключ к спасению России. Основная причина этого ощущения апокалиптического кризиса - резкие изменения в социальной среде.

Название романа: «Затонувший ковчег», который символизирует то, что Бухара, как «Ковчег» старообрядцев, но в конце концов он не может избежать судьбы «затонувшего». Каким бы хаотичным ни был внешний мир, Бухара твердо идет по пути собственной изоляции, все твердо уверены, что Бухара - это Ноев ковчег, а они - люди, избранные Богом. В романе старообрядцы едут на «ковчеге» Бухары, ожидая возрождения в конце времен, когда Православие разделено. Однако этот ковчег не пережил кризис, как описано в «Бытии», а «затонул».

«Стремление к неизгладимой духовной ценности и стремление достичь гармонии с миром» - это духовная опора главного героя Варламова. Варламов пытался пробудить внутренние силы людей через этот апокалиптический роман, призвать людей правильно и положительно относиться к религии в контексте нынешней эпохи. Формальные религиозные верования не имеют духовной основы. Рай в этих условиях - всего лишь замаскированная идеальная утопия. Только испытав страдания реальности и сохраняя надежду на лучшую жизнь в своем сердце, можно пробудить Божественность в глубине души также обрести душевное спасение.

Религия отражает национальную культуру и характер, несет в себе историю страны. Процесс понимания религиозного духа и образов - чтение нации. В преподавании русской религиозной литературы необходимо не только просто выучить религиозную лексику и термины, но, что более важно, ввести учащихся в другую национальную культуру, чтобы испытать

и почувствовать ее самый существенный дух. Это конечная цель обучения - по-настоящему реализовать межкультурную коммуникацию и существенно повысить уровень деятельности по культурному обмену, такой как перевод.

Список литературы:

1. Варламов А. Затонувший ковчег : роман / А. Варламов // Октябрь. – 1997. – № 3/4.
2. Булгаков С.Н. Православие : Очерки учения Православ. Церкви – 3-е изд. - Paris : YMCA-press, 1989. - 403 с.
3. Георгиева Т.С. Культура повседневности. Русская культура и православие – М. : Аспект Пресс , 2008. – 396 с.
4. Сюй Фэнлинь. Русская религиозная философия // Пекин: Издательство Пекинского университета, 2006.
5. Мыльникова Н.П. Мотив двойничества в романе А. Варламова "Затонувший ковчег". Омск, 19-21 апреля 2016, 171-176.
6. Мальсагова М.И.. Теонимическая лексика как система (на материале художественных текстов). – Назрань: ООО «Пилигрим»,2011 – 144 с. 2011.

РУБРИКА
«ЭКОНОМИКА»

**УЧЕТ РАСЧЕТОВ С ПОСТАВЩИКАМИ И ПОДРЯДЧИКАМИ
НА ПРИМЕРЕ ООО «СОКОЛЬНИКИ»**

Безруких Мария Олеговна

студент,

Негосударственное Образовательное Частное Учреждение Высшего Образования

«Московский финансово-промышленный университет «Синергия»»,

РФ, г. Москва

**ACCOUNTING FOR SETTLEMENTS WITH SUPPLIERS AND CONTRACTORS
ON THE EXAMPLE OF SOKOLNIKI LLC**

Maria Bezrukikh

Student,

Non-state educational private institution of higher education

"Moscow financial and industrial university" Synergy",

Russia, Moscow

Аннотация. В данной статье рассмотрены организационно-экономические характеристики ООО «Сокольники», перечислены основные виды деятельности, содержится анализ деятельности организации и финансового состояния, дается характеристика организации бухгалтерского учета.

Abstract. This article examines the organizational and economic characteristics of Sokolniki LLC, provides the main types of activities, contains an analysis of the performance indicators of the organization and its financial condition, provides a description of the organization of accounting.

Ключевые слова: расчет с поставщиками, подрядчики, инвентаризация, бухгалтерский учет, показатели.

Keywords: settlement with suppliers, contractors, inventory, accounting, indicators.

Учет расчетов с поставщиками очень важен для любой организации в условиях кризиса. Правильная организация клиринговой деятельности обеспечивает стабильность финансового оборота компании, укрепление в ней договорной и клиринговой дисциплины. Неправильная оценка клиринговых операций может привести к наложению налоговых санкций в связи с досрочным переносом выручки от реализации, неверным переносом налога на прибыль, НДС и перечислением заемных и собственных средств на баланс. Вышеперечисленные причины обуславливают актуальность темы «Разноска с поставщиками и поставщиками», которая написана на основе материалов ООО «Сокольники».

Предметом исследования в данной работе является организация ООО «Сокольники», которая занимается деятельностью автостоянок. Предметом исследования являются договоры с поставщиками и поставщиками.

Через бухгалтерию ООО «Сокольники» ежедневно проходит большое количество хозяйственных операций, которые должны быть зафиксированы в полной мере и последовательно. Компания имеет достаточно высокие показатели. Не говоря уже об этом, есть некоторые замечания по поводу ведения бухгалтерского учета.

Для недопущения ошибок при проведении бухгалтерского и налогового учета, составлении отчетности, необходимо особое внимание к ознакомлению с нормативной документацией, в частности с Налоговым кодексом РФ и Гражданским кодексом РФ. Невозможно контролировать бюджеты с точки зрения необходимости восполнения всех потребностей будущего.

В процессе хозяйственной деятельности большое внимание необходимо уделять правильности оформления договоров, следить за наличием всех необходимых реквизитов, предусмотренных в Гражданском Кодексе Российской Федерации. Чтобы не допустить штрафы и пени на бухгалтерию организации возложить полный контроль за выполнением условий и сроков исполнения договоров. В настоящее время на части договоров с контрагентами отсутствуют подписи и печати.

В качестве одного из способов совершенствования расчетов с поставщиками и подрядчиками можно назвать разработку мероприятий внутреннего контроля, т.к. существующая система внутреннего контроля в организации нуждается в дополнении новыми элементами.

Организацией до текущего момента составляется журнал полученных счетов-фактур, однако, законодательно обязанность формирования данного документа отсутствует начиная с 2018 года. В настоящее время необходимость его ведения осталась за организациями-посредниками: агентами, комиссионерами, что не относится к ООО «Сокольники». Следовательно, рекомендуем бухгалтерии отказаться от формирования данного документа с целью экономии времени и оптимизации работы бухгалтерии.

Рациональная организация расчетов с поставщиками и подрядчиками способствует укреплению договорной и платежной дисциплины, сокращению кредиторской задолженности, улучшению финансового состояния.

Применение комплексного подхода к учету значительного использования более крупных трудовых ресурсов, усиленный контроль за расчетами с поставщиками и подрядчиками, контроль за расходами, повышение производительности труда, максимальное использование действующей системы учета и контроля за финансовыми предприятиями в целом.

Список литературы:

1. Федеральный закон «О бухгалтерском учете» [Текст] от 06 ноября 2011 г. № 402-ФЗ с изменениями от 31 декабря 2017 г. № 481-ФЗ. – Собрание законодательства РФ. – 2017.
2. Положение по ведению бухгалтерского учета и бухгалтерской отчетности в Российской Федерации от 29 июля 1998 № 34н с изменениями от 11 апреля 2018 г. – Собрание законодательства РФ. – 2018.
3. Положение по бухгалтерскому учету «Расходы организации» № 10/99 [Текст], утвержденное приказом МинФина РФ от 06 мая 1999 г. № 33н с изменениями от 06 апреля 2015 г. № 57н. – Собрание законодательства РФ. – 2015.
4. Положение ЦБ России от 19 июня 2012 г. № 383-П «О правилах осуществления перевода денежных средств» [Текст] с изменениями от 05 июля 2017 г. – Собрание законодательства РФ. – 2017.
17. Бахолдина И.В. Бухгалтерский финансовый учет: учебник [Текст] / И.В. Бахолдина, Н.И. Голышева. – М.: Инфра-М, 2013. – 320 с.

РУБРИКА

«ЮРИСПРУДЕНЦИЯ»

СПЕЦИФИКА И РОЛЬ ЛОКАЛЬНЫХ НОРМАТИВНЫХ АКТОВ
В РЕГУЛИРОВАНИИ ТРУДОВЫХ ПРАВООТНОШЕНИЙ

Бывшева Инна Олеговна

студент,

Тольяттинский государственный университет,

РФ, г. Тольятти

Аннотация. В данной статье автор рассматривает специфику и роль локальных нормативных актов в регулировании трудовых правоотношений

Ключевые слова: ТК РФ, статья, локальный документ, оплата труда, нормативно-правовой акт, увольнение.

ТК РФ не содержит четкого определения «локального нормативного акта», при этом статья 8 ТК РФ определяет особенности и целевое значение локального нормативного акта в трудовых правоотношениях.

Специфика и роль локальных нормативных актов, зависит от целей их принятия и предмета регулирования. Основная цель локальных нормативных актов регулировать общественные отношения. Одним из основных локальных актов, который включает все необходимые признаки – коллективный договор. Обязательность его составления предусмотрена действующим законодательством, но на практике принятие указанного локального акта иногда игнорируется.

Ответственность за его отсутствие не предусмотрена, административную и дисциплинарную ответственность несут должностные лица за невыполнение условий договора и уклонение от его составления. Поэтому, как правило, работодатель не тратит время на его составление и не утруждает себя дополнительными гарантиями. Но если этот локальный документ рассмотреть с другой стороны и прописать в нем содержание, указанное законодательством, то компания получит сборник нормативных актов для организации работы и решения многих важных вопросов.

Как упрощенный вариант, который, кстати, встречается наиболее часто, важные вопросы труда прописываются в отдельных локальных документах – положениями и порядками. Например, Правила внутреннего трудового распорядка, Положение об оплате труда, Положение о командировке, Положение о премировании, Положение об учете и использовании рабочего времени и другие важные для компании акты.

При составлении локальных документов необходимо соблюдать обязательные правила:

- указанные нормы должны ухудшать условия труда работника в отношении требований законодательства;
- ознакомление с локальными документами работников компании под личную подпись.

Все действия владельца компании, связанные с изменением существенных условий труда при оптимизации рабочих мест, а именно: перевод работника, изменения систем и размеров оплаты труда, льгот, режима работы, установка или отмена неполного рабочего времени, совмещение профессий, смену наименования должностей, сокращение численности при ликвидации, реорганизации, банкротстве компании – является изменением в организации производства и труда.

Несоблюдение последовательных действий и гарантий со стороны работодателя, как правило, заканчивается судебными процессами, восстановлением работника на работе, возмещением ему среднего заработка и морального ущерба. Поэтому указание гарантий и четкого плана действий, в случае любых изменений в трудовом процессе, минимизирует в дальнейшем количество судебных процессов и неприятных ситуаций с работником.

Вопрос оплаты труда проверяется работниками Государственной инспекцией труда, допущение ошибок в начислении заработной платы для собственника содержит налоговые риски и малые ли штрафы за нарушение трудового законодательства. Так, за другие нарушения трудового законодательства налагаются меры административной ответственности.

Поэтому для минимизации штрафных санкций следует уделить внимание локальному документу, который будет детализировать и определять нормы оплаты труда. Эти вопросы могут определяться как в коллективном договоре, так и в отдельных положениях или порядках.

К примеру, при составлении Положения об оплате труда необходимо прописать:

- формы, системы оплаты труда, применяемые в компании и соблюдением междолжностных (межквалификационных) соотношений должностных окладов (тарифных ставок, коэффициентов);
- детализировать составляющие фонда оплаты труда, особенности их начисления и установленные законодательством размеры. То есть виды доплат и надбавок, их размеры (за совмещение профессий, исполнение обязанностей временно отсутствующего работника, за работу в ночное время, за классность водителям и другие);
- установить учетный период при суммированном учете рабочего времени, периодичность составления графиков работы работников, работающих по сменам, оплата работы в сверхурочное время и другие выплаты;
- отдельно указать сроки перечисления заработной платы, отпускных, полноту и своевременность проведения расчетов при увольнении работника.

В Положении о премировании следует отметить: как определяется размер премии работникам, какие критерии влияют на определение этого размера, в каких случаях работнику уменьшается размер премии или работник лишается премии.

В случае обращения работника в суд по поводу уменьшения размера начисленной премии именно правильно изложенные нормы предупредят работодателя от дополнительных возмещений.

Что касается командировок, то при перечислении аванса на командировки, при принятии документов, подтверждающих понесенные командировочные расходы, по оплате труда работников за время пребывания в командировке, всегда возникает много вопросов. Поэтому во избежание налоговых рисков и нарушений в соблюдении минимальных гарантий в оплате труда, приложении к коллективному договору, или в отдельном положении, следует утвердить Положение о командировках, с подробным описанием: процесса направления работника в командировку, своевременности предоставления авансового отчета, ваших нюансов и ситуаций, возникающих при признании командировочных расходов, механизмом оплаты труда работника за время нахождения в командировке и так далее.

Вопросы организации рабочего времени в компании, соблюдения трудовой дисциплины и поведения работников утверждаются как в коллективном договоре, так и в отдельном локальном акте – правилах внутреннего трудового распорядка. В этом документе определяются вопросы: продолжительность ежедневной работы (смены), время и окончание ежедневной работы, порядок сменности, длительность перерыва, ответственность за нарушение трудовой дисциплины, порядок принятия и увольнения работников.

Одной из обязанностей владельца компании является обеспечение функционирования системы управления охраной труда, создание на рабочем месте соответствующих условий труда и соблюдение требований законодательства о правах работников в области охраны труда.

Компаниям, которые в своей работе используют средства индивидуальной защиты или работники которых работают с вредными и опасными условиями труда, необходимо

утвердить Положение выдачи спецодежды и других средств специальной защиты, Порядок выдачи форменной одежды, где определяются: нормы и периодичность выдачи, срок эксплуатации и порядок утилизации, случаи выдачи сверх установленных норм и другое.

Локальный нормативно-правовой акт конкретизирует общий относительно местных условий производства. В период плановой экономики такой подход к определению этой категории был вполне оправдан, потому что деятельность предприятий осуществлялась преимущественно в соответствии с актами, принятыми в централизованном порядке.

«Необходимо отметить, что в некоторых вопросах локальное регулирование не применяется. Например, перечень оснований, при наличии которых возможно расторжение трудового договора по инициативе собственника или уполномоченного им органа, установленный в законодательстве и не подлежат распространительному толкованию. Законодатель все основания для увольнения сформулировал окончательно, и уход от его воли недопустим и является грубым нарушением трудового законодательства» [1].

Таким образом, локальные документы по вопросам труда – это сборник нормативных актов компании, аккумулирующих в себе много норм действующего законодательства. Эти документы облегчают и систематизируют работу компании. Поэтому для организации и эффективного взаимодействия рабочего и работодателя, и, главное, для безопасности при осуществлении деятельности компании от рисков налогового и трудового законодательства, требований по охране труда, рекомендуем уделить внимание вопросу составления таких локальных актов.

Список литературы:

1. Нуртдинова А.Ф., Чиканова Л.А. Процедурные нормы в механизме правового регулирования трудовых отношений // Журнал российского права. 2019. № 9. URL: <https://cyberleninka.ru/article/n/protsedurnye-normy-v-mehanizme-pravovogo-regulirovaniya-trudovyh-otnosheniy> (дата обращения: 24.02.2022).

ОХРАНА ПРАВ ОБЛАДАТЕЛЕЙ НОУ-ХАУ В ЗАКОНОДАТЕЛЬСТВЕ КНР

Кулаков Иван Павлович

магистрант,

Институт государственной службы и управления,

Российская академия народного хозяйства и государственной службы

при Президенте Российской Федерации,

РФ, г. Москва

PROTECTION OF THE RIGHTS OF KNOW-HOW OWNERS IN CHINA LEGISLATION

Ivan Kulakov

Undergraduate,

Institute of Public Service and Management,

Russian Academy of National Economy and Public Administration

under the President of the Russian Federation,

Russia, Moscow

Аннотация. В статье рассматриваются актуальные проблемы и тренды, связанные с охраной правобладателей ноу-хау в законодательстве Китая.

Автор приходит к выводу, что Китай в целом принял универсальные правила игры, необходимые для участия в мировых рынках создания, продвижения и использования результатов интеллектуальной собственности, включая ноу-хау. При этом подавляющее большинство соответствующих споров не доходит до судов и рассматривается в разного рода форматах досудебного урегулирования или административного производства.

Abstract. The article deals with current problems and trends related to the protection of the rights of know-how owners in Chinese law.

The author comes to the conclusion that China as a whole has accepted the universal rules of the game necessary for participation in the world markets for the creation, promotion and use of the results of intellectual property, including know-how. At the same time, the vast majority of relevant disputes do not reach the courts and are considered in various formats of pre-trial settlement or administrative proceedings.

Ключевые слова: интеллектуальное право, ноу-хау, гражданско-правовая охрана, Китай.

Keywords: intellectual law, know-how, civil law protection, China.

Сегодня, проблема правовой охраны весьма разнообразных объектов (и результатов) интеллектуальной собственности включена в глобальную повестку дня мирового сообщества.

Для России в условиях конкуренции между странами за инвесторов, капиталы, резидентов, квалифицированных и мобильных работников важно внимательно отслеживать передовые практики и законодательные инновации зарубежных стран в области защиты результатов интеллектуальной собственности, чтобы оперативно адаптировать и имплементировать их в национальную правовую систему.

В этом контексте справедлив тезис, который связывают с древнекитайской мудростью: учиться у других не грешно, грешно – быть отстающим среди других.

Рассмотрим кратко основные начала правовой охраны ноу-хау в КНР. Прежде всего заметим, что формирование национального интеллектуального права в Китае – явление весьма новое, релевантные нормы здесь появились лишь к концу первого десятилетия XXI века.

Несмотря на тысячелетнюю традицию, подчас идущую вразрез с западными ценностями, сегодня – исходя из глобальной экономической конъюнктуры – Китай в целом принял универсальные правила игры, необходимые для участия в мировых рынках создания, продвижения и использования результатов интеллектуальной собственности, включая ноу-хау. С прогрессом в экономике нарастает понимание в том, что необходимо максимально защищать разработки местных компаний и иностранных инвесторов от промышленного шпионажа и иных посягательств.

К сожалению, иностранный бизнес, присутствующий в КНР, фиксирует многочисленные девиации в сегменте охраны интересов владельцев ноу-хау. Более того, как отмечается в доктринальных источниках, такую охрану неимоверно затрудняет отсутствие в национальном правовом порядке специализированного массива норм, непосредственно направленных на урегулирование секретов производства [1].

Ещё одна проблема – трудности, связанные со сбором доказательственной базы плюс специфический «колорит» китайского цивилистического процесса, отдающего безусловный приоритет не судебным тяжбам, но – досудебным форматам урегулирования конфликтов.

Еще раз повторим, что применительно к нормативной базе, вопросы ноу-хау регламентированы в Китае не специальным законодательством, но общими нормами межотраслевого характера.

К ним, в частности, принято относить: Закон КНР 1999 года «О контрактных обязательствах», Закон КНР 1993 года «О недобросовестной конкуренции», Закон КНР 2004 года «О внешней торговле» и даже – релевантные нормы УК КНР. Лишь в 2017 году в гражданское законодательство была внесена поправка, признающая коммерческую тайну объектом правоохраны.

Официальная норма-дефиниция ноу-хау изложена в ст. 10 Закона КНР 1993 года «О недобросовестной конкуренции»:

Это – хозяйственные и технические сведения, неизвестные широкому кругу лиц, не находящиеся в формате свободного доступа, потенциально способные генерировать экономические выгоды их правообладателям и которые обладают практической ценностью, вынуждающие правообладателей принимать релевантные меры к сохранению режима секретности таких сведений. Как показывается практика правоприменения в КНР режимом ноу-хау охватывается самый широкий спектр сведений и контентов, включая, например, вопросы технологического, маркетингового, ценового, клиентского и иных сегментов рынка [2].

Основными правонарушениями режима ноу-хау в КНР признаются нижеследующие: неправомерное или недобросовестное получение доступа к секретам производства (например, посредством кражи, коммерческого подкупа и т. п.); действия по нелегитимному обнародованию (или использованию) формально не принадлежащих нарушителю ноу-хау; любые иные действия, связанные с распространением сведений о ноу-хау, в отношении которых у такого распространителя отсутствует соответствующий титул.

Судебная система КНР устроена таким образом, что главное здесь – выяснить, принимал ли правообладатель ноу-хау какие-либо действенные меры защиты, направленные к сохранности таких сведений в конфиденциальном формате. При этом перед судом нужно будет обеспечить полное раскрытие сути и содержания ноу-хау, предъявить материальную форму (носителя) информации, сделать – хотя бы примерную – рыночную оценку стоимости.

Заключая краткий анализ правовой охраны ноу-хау в КНР, заметим, что подавляющее большинство соответствующих споров не доходит до судов и рассматривается в разного рода форматах досудебного урегулирования или административного производства.

Список литературы:

1. Сысоева А.В. Защита ноу-хау в Китае // В сборнике: E-commerce и взаимосвязанные области (правовое регулирование). Москва, 2019. С. 368-377.
2. Цзинь Ш. Правовая охрана права на ноу-хау в Китае // Интеллектуальная собственность. Авторское право и смежные права. 2017. № 4. С. 49-55.

ИСТОРИЯ ВОЗНИКНОВЕНИЯ ТЕОРИИ РАЗДЕЛЕНИЯ ВЛАСТЕЙ

Рогачевская Юлия Евгеньевна

магистрант,

*Федерального государственного бюджетного
образовательного учреждения высшего образования*

*«Российская академия народного хозяйства и государственной службы
при Президенте Российской Федерации» (Московский областной филиал),
РФ, г. Москва*

Аннотация. В статье автор пытается определить, когда был сформулирован теория разделения властей.

Ключевые слова: органы государственной власти, принцип разделение властей.

Наиболее ранним примером применения принципа разделения властей является конституционное устройство Спарты. Так, Ликург в VIII веке до н. э. разделил властные полномочия между царём, аристократией и народным собранием, создав таким образом государственный строй, который просуществовал более 800 лет.

Помимо Спарты, в истории существуют другие примеры реализации принципа разделения властей в реальном государственном устройстве страны. Так, в империи Ахеменидов войска не подчинялись сатрапам и в то же время военачальники не имели административной власти.

Современное понимание принципа разделения властей было заложено в конституции Древнего Рима. Так, центральный аппарат власти был разделён на: консулов, сенат и комиции. Таким образом, каждая часть государства являлась отдельной структурой «всего организма», и данная структура не могла узурпировать полную власть.

Иными словами, каждая структура имела независимость друг от друга.

Дальнейшее развитие теории разделения властей связано с именами Дж. Локка, который разработал теорию разделения властей на две ветви власти в XVII веке, и французских просветителей, особенно Шарля Луи Монтескье, который осуществил наиболее основательную разработку этого принципа.

Следует отметить, что теория разделения власти во Франции в основном связана с усиливающейся борьбой буржуазии против феодального абсолютизма. С именем Ш. Монтескье связано появление новой концепции. Он представил результаты длительного изучения политических и правовых статутов нескольких государств, утверждал, что «свобода возможна в любой форме правления, если верховенство закона, гарантированное от нарушения закона, путем разделения власти - законодательная, исполнительная и судебная, которые взаимно сдерживают друг друга». Целью этой теории является создание защиту граждан от произвола и злоупотребления властью, обеспечения политической свободы.

Следует отметить, что впервые модель «горизонтального» разделения властей была дополнена моделью «вертикального» разделение властей в Конституции США 1787 года. «Отцами-основателями» этого нововведения стали А. Гамильтон, Дж. Мэдисон, Дж. Джей. Таким образом, модель «вертикального» разделения властей предполагает разделение власти между центральным аппаратом государства и штатами (структурными единицами государства, подчиненными центральному аппарату).

Следующим видным деятелем, оказавшим влияние на становление теории разделения властей, является китайский политический деятель - Сунь Ятсен. Он считал необходимым разделять власть на пять ветвей. Помимо, классических ветвей власти (исполнительная, судебная, законодательная) он предлагал выделить контрольную и экзаменационную ветви власти. Экзаменационная ветвь власти должна была обеспечивать проведение экзаменов на предмет компетентности человека, претендующего на замещение должности государственного служащего.

Контрольная же ветвь власти, в свою очередь, необходима для осуществления контроля над деятельностью чиновников. В функции данной ветви власти входит отстранения от замещаемых должностей, в случае нарушения законодательства.

В России идея разделения власти как принципа либерализма была впервые выражена М.М. Сперанским (1772-1839) в «Проектах и записках».

В своих проектах государственной реформы М.М. Сперанский мечтал о конституционной монархии, которая будет править «необходимым законом». Законность форм управления, прежде всего, связана с необходимостью разделения власти.

В рамках темы исследования хотелось бы затронуть вопрос реализации принципа разделения властей в разных странах в настоящее время.

Так, например, Федеративная Республика Германия имеет федеративное устройство. Это значит, что в государстве существует два уровня власти: федеральный (на этом уровне решаются вопросы общегосударственного значения и международные задачи) и региональный (на этом уровне решаются вопросы, связанные с федеральными землями). Таким образом, законодательная власть делится на бундестаг (парламент) и бундесрат (представительства земель). Вместе с тем, на этом уровне власти существует деление на: законодательную, исполнительную и судебную ветви власти.

В свою очередь, в Индии законодательной властью является парламент, который состоит из верхней палаты («Раджья сабха» (Совет штатов) и нижней палаты («Лок сабхи» (Народной палаты). Исполнительная ветвь власти состоит из президента, вице-президента и Совета министров. При этом стоит отметить, что исполнительная власть подчинена законодательной. Судебная ветвь власти состоит из: Верховного суда, 21 Высшего суда и многочисленных нижестоящих судов.

Во Франции законодательная власть принадлежит Парламенту, включающему в себя две палаты - Сенат и Национальное собрание. Исполнительная власть представлена в виде Правительства, которое определяет и проводит политику государства. Правительство подотчетно Парламенту. Судебная система во Франции многоступенчатая, она делится на: судебную систему и систему административных судов.

Вместе с тем, В.Е. Чиркин отмечает, что «в конституциях некоторых стран называют пять ветвей власти (в Конституции Венесуэлы 1999 года, в дополнение к традиционным 3-м - законодательной, исполнительной и судебной ветвям власти, также назвал выборы и гражданскую власть), иногда есть четыре ветви (три традиционных и выборы, например, в конституциях некоторых латиноамериканских стран)» [3].

В XVIII веке, как во Франции, так и в России появились новые социальные силы - буржуазия, которая стремилась освободиться от абсолютной монархии, препятствующей развитию общества. В результате первой русской революции появился первый парламент в России - Государственная Дума, законодательные полномочия которого, в 1905 году, были первым крупным шагом на пути к реализации принципов теории разделения власти в России. Вместе с тем, в Российской Федерации принцип разделения властей впервые был записан в Декларации о государственном суверенитете РСФСР. Однако, начало перехода России к демократической социально-политической системе, основанной на формировании гражданского общества и признании верховенства прав и свобод человека и гражданина связано с принятием Конституции в 1993 году Конституционная теория и практика различают понятия «конституционной системы власти» и «конституционной системы государственной власти», последняя отражена в Конституции Российской Федерации.

Разделение государственной власти в Российской Федерации (статьи 10, 11 Конституции Российской Федерации) является основополагающим условием для создания демократической системы.

Однако, некоторые авторы считают возможным разделение государственной власти на иное количество компонентов. Так, например, «В Российской Федерации, - пишет С.А. Авакьян, анализируя проблему разделения власти - нет никаких причин, чтобы провести по крайней мере,

десять филиалов (компонент, национальные, президентские, законодательные, исполнительные, судебные органы, органы прокуратуры, избирательного, финансового, банковская, контрольная)» [1].

П.П. Баранов называет девять ветвей власти. В дополнение к традиционным, он отличает «президентскую, прокурорскую, банковскую, финансовую, власть средств массовой информации и электоральную» [2].

Три основные функции государственной власти - законодательные, исполнительные и судебные - соответствуют компетентным государственным органам. Для предотвращения злоупотребления властью все три ветви государственной власти должны быть независимыми и взаимно сбалансировать друг друга. Разделение полномочий действует как по горизонтали (Федеральное Собрание Российской Федерации - Правительство Российской Федерации - судебные органы Российской Федерации), так и вертикали в системе государственной власти субъектов Российской Федерации. Основной смысл принципа заключается в том, что только если функции государственной власти разделены между независимыми государственными органами, возможен демократический режим.

Принцип разделения - это основополагающая идея, выражающаяся в раздельном и последовательном изложении правового статуса трех ветвей власти. Это означает, что власть осуществляется законодательными (представительными) органами, исполнительными органами, судебными органами, которые между собой независимы. Разделение полномочий основано на естественном разделении функций, таких как право, государственное управление, правосудие, государственный контроль и т. п.

Список литературы:

1. Авакьян С.А. Политические отношения и конституционное регулирование в современной России: проблемы и перспективы // Журнал российского права. 2013. № 11. С. 31.
2. Баранов П.П. Роль конституционного законодательства Российской Федерации в регулировании принципа разделения властей. Ростов н/Д, 2012. С. 10.
3. Чиркин В.Е. Контрольная власть // Государство и право. 1993. № 4. С. 18.

МЕЖДУНАРОДНОЕ СОТРУДНИЧЕСТВО ПРОКУРАТУРЫ РОССИЙСКОЙ ФЕДЕРАЦИИ

Федоненко Марина Михайловна

студент

*Таганрогского Института Управления и Экономики,
РФ, г. Таганрог*

Татьянина Анжелика Владимировна

научный руководитель,

канд. социол. наук, доцент,

кафедры уголовного права и процесса

*Таганрогского Института Управления и Экономики,
РФ, г. Таганрог*

Аннотация. В статье раскрываются понятия, цели и формы международного сотрудничества прокуратуры РФ и правоохранительными органами других государств и стран СНГ, а также рассматриваются аспекты международной деятельности органов прокуратуры в трех направлениях: разработка международных договоров; оказание международной правовой помощи; координирует деятельность правоохранительных органов зарубежных стран в борьбе с преступностью.

Ключевые слова: Международное сотрудничество, прокуратура, договоры, соглашения, координация, органы правоохранительных органов.

Одним из направлений деятельности органов прокуратуры РФ является международно-правовое сотрудничество, которое подразумевает совместную и согласованную правоохранительных органов различных стран, регулирующаяся нормами международного и внутригосударственного права, которая ведется для защиты интересов граждан, личности, общества и государства, а также международных сообществ от преступных посягательств и имеет между-народный и транснациональный характер.

Генеральная прокуратура РФ в соответствии со ст. 2 «Закона о прокуратуре» в пределах своей компетенции осуществляет прямые связи с соответствующими органами других государств и международными организациями, сотрудничает с ними, заключает соглашения по вопросам правовой помощи и борьбы с преступностью, участвует в разработке международных договоров РФ.

Генеральная прокуратура РФ сотрудничает с правоохранительными органами других государств и международными организациями, заключает соглашения по вопросам правовой помощи и борьбы с преступностью, участвует в разработке международных договоров РФ, в пределах своей компетенции. (ст. 2 Закона о прокуратуре). Таким образом, международное сотрудничество прокуратуры РФ с соответствующими органами зарубежных стран является одним из направлений ее деятельности. Международное сотрудничество прокуратуры осуществляется в рамках СНГ, Совета Европы, ООН либо в рамках отдельных международных организаций (например, Международной ассоциации прокуроров), носит как региональный, так и универсальный характер.

Международное сотрудничество органов прокуратуры РФ соответствующими органами иностранных государств осуществляется для реализации целей: 1) по обеспечению верховенства права, укреплению законности и правопорядка; 2) по охране прав и свобод человека и гражданина; 3) по борьбе с преступностью, прежде всего с терроризмом, незаконным оборотом оружия и наркотиков, торговлей людьми, коррупцией и другими тяжкими и особо тяжкими деяниями. По направлениям международного сотрудничества в Генеральной прокуратуре РФ функционирует Главное управление международно-правового

сотрудничества, включая и вопросы экстрадиции. Поручения об оказании правовой помощи, а также подготовка таких поручений для направления в зарубежные страны возлагается на другие структурные подразделения Генеральной прокуратуры РФ, которые в пределах своей компетенции исполняют непосредственно поступившие поручения либо организуют их исполнение нижестоящими подразделениями.

Генеральная прокуратура РФ и подчиненные ей структуры в рамках международного сотрудничества осуществляют свою деятельность в трёх направлениях: разработка международных договоров; оказание международной правовой помощи; координирует деятельность правоохранительных органов зарубежных стран в борьбе с преступностью. Разработка международных договоров с участием прокуратуры РФ зависит от их уровня. Международные договоры различают на:

- а) межгосударственные договоры, заключаемые от имени Российской Федерации;
- б) межправительственные договоры, заключаемые от имени Правительства РФ;
- в) договоры межведомственного характера (соглашения), заключаемые от имени федеральных органов исполнительной власти (министерств, федеральных служб).

Генеральный прокурор РФ наделен особыми правами и полномочиями в сфере разработки международных договоров и соглашений, таким как право представления рекомендаций о заключении межгосударственных или межправительственных договоров либо о прекращении или приостановлении их действия. Так же гораздо большими полномочиями обладает в вопросах, связанных с заключением договоров межведомственного характера (соглашений о сотрудничестве), которые в отличие от межгосударственных договоров не подлежат ратификации. Генеральный прокурор РФ вправе самостоятельно принимать решение о проведении переговоров с соответствующими органами зарубежных государств, готовить проекты соответствующих соглашений и подписывать их.

Заключение соглашений и договоров имеет важное место в создании новых правовых механизмов взаимного сотрудничества прокуратур различных государств. Содержащиеся в них положения способствуют налаживанию информационных и оперативных связей, направленных на консолидацию усилий прокуратур в борьбе с преступностью. В настоящее время Генеральной прокуратурой Российской Федерации заключено 90 соглашений и иных договоренностей о сотрудничестве с зарубежными партнерами из 72 государств.

Еще одной важной формой международной деятельности является участие прокуратуры в сфере сотрудничества с соответствующими органами иностранных государств, связанное с оказанием правовой помощи по гражданским, семейным, уголовным и иным делам.

При этом следует отметить, что характер и содержание оказываемой правовой помощи в определенной мере зависят от того, к какому международному сообществу относятся государства, с которыми прокуратура вступает во взаимодействие: к Совету Европы или СНГ. И причина тому - различная правовая основа международного сотрудничества.

Составной частью правовой основы является национальное законодательство России по вопросам оказания международной правовой помощи вместе с международными конвенциями, актами, договорами, соглашениями.

Осуществление и оказание правовой помощи осуществляются только через компетентные федеральные органы: Верховный Суд РФ, Министерство юстиции РФ, Министерство внутренних дел РФ, Федеральную службу безопасности РФ, Федеральную службу РФ по контролю за оборотом наркотиков, а также Генеральную прокуратуру РФ. С российской стороны компетентным органом по решению вопросов международного сотрудничества, по уголовным делам, является Генеральная прокуратура, которая обеспечивает реализацию международных запросов (поручений), направляемых российской стороной в иностранные государства и поступающих от судебнo-следственных органов других государств. Участие прокуратуры РФ в координационной деятельности с соответствующими органами зарубежных стран в борьбе с преступностью является еще одной формой самостоятельного международного сотрудничества, особое внимание которому уделяется в системе государств СНГ. Координационный совет генеральных прокуроров обеспечивает сотрудничество и

взаимодействие прокуратур в сфере обеспечения законности, прав и свобод человека и гражданина, борьбы с преступностью.

Генеральные прокуроры государств – участников СНГ являются Членами Координационного совета, а Председатель Совета избирается генеральными прокурорами, входящими в Совет, на основе принципа ротации, на срок не более одного года. Основными направлениями деятельности Координационного совета является координация деятельности межгосударственных органов СНГ в сфере борьбы с преступностью и укреплении правопорядка, а также изучение и обобщение практики выполнения международных договоров в сфере борьбы с преступностью и выработка предложений о мерах совершенствования правового регулирования по этому вопросу и т.д.

Список литературы:

1. Федеральный закон от 15.07.1995 №101-ФЗ «О международных договорах».
2. Федеральный закон от 17.01.1992 №2202-1 «О прокуратуре Российской Федерации».
3. Жидких А. Международно-правовое сотрудничество прокуратуры. // Законность. 2010.

ДЛЯ ЗАМЕТОК

Электронный научный журнал

СТУДЕНЧЕСКИЙ ФОРУМ

№ 8 (187)
Февраль 2022 г.

Часть 1

В авторской редакции

Свидетельство о регистрации СМИ: ЭЛ № ФС 77 – 66232 от 01.07.2016

Издательство «МЦНО»
123098, г. Москва, ул. Маршала Василевского, дом 5, корпус 1, к. 74

E-mail: studjournal@nauchforum.ru

16+

