



НАУЧНЫЙ  
ФОРУМ  
nauchforum.ru

ISSN: 2542-2162

№7(230)

НАУЧНЫЙ ЖУРНАЛ

# СТУДЕНЧЕСКИЙ ФОРУМ



Г. МОСКВА



*Электронный научный журнал*

# СТУДЕНЧЕСКИЙ ФОРУМ

№ 7 (230)  
Февраль 2023 г.

Издается с февраля 2017 года

Москва  
2023

Председатель редколлегии:

**Лебедева Надежда Анатольевна** – доктор философии в области культурологии, профессор философии Международной кадровой академии, член Евразийской Академии Телевидения и Радио.

Редакционная коллегия:

**Арестова Инесса Юрьевна** – канд. биол. наук, доц. кафедры биоэкологии и химии факультета естественнонаучного образования ФГБОУ ВО «Чувашский государственный педагогический университет им. И.Я. Яковлева», Россия, г. Чебоксары;

**Ахмеднабиев Расул Магомедович** – канд. техн. наук, доц. кафедры строительных материалов Полтавского инженерно-строительного института, Украина, г. Полтава;

**Бахарева Ольга Александровна** – канд. юрид. наук, доц. кафедры гражданского процесса ФГБОУ ВО «Саратовская государственная юридическая академия», Россия, г. Саратов;

**Бектанова Айгуль Карибаевна** – канд. полит. наук, доц. кафедры философии Кыргызско-Российского Славянского университета им. Б.Н. Ельцина, Кыргызская Республика, г. Бишкек;

**Елисеев Дмитрий Викторович** – канд. техн. наук, доцент, начальник методологического отдела ООО "Лаборатория институционального проектного инжиниринга";

**Комарова Оксана Викторовна** – канд. экон. наук, доц. доц. кафедры политической экономии ФГБОУ ВО "Уральский государственный экономический университет", Россия, г. Екатеринбург;

**Лебедева Надежда Анатольевна** – д-р филос. наук, проф. Международной кадровой академии, чл. Евразийской Академии Телевидения и Радио, Украина, г. Киев;

**Маршалов Олег Викторович** – канд. техн. наук, начальник учебного отдела филиала ФГАОУ ВО "Южно-Уральский государственный университет" (НИУ), Россия, г. Златоуст;

**Орехова Татьяна Федоровна** – д-р пед. наук, проф. ВАК, зав. Кафедрой педагогики ФГБОУ ВО «Магнитогорский государственный технический университет им. Г.И. Носова», Россия, г. Магнитогорск;

**Самойленко Ирина Сергеевна** – канд. экон. наук, доц. кафедры рекламы, связей с общественностью и дизайна Российского Экономического Университета им. Г.В. Плеханова, Россия, г. Москва;

**Сафонов Максим Анатольевич** – д-р биол. наук, доц., зав. кафедрой общей биологии, экологии и методики обучения биологии ФГБОУ ВО "Оренбургский государственный педагогический университет", Россия, г. Оренбург;

**С88 Студенческий форум:** научный журнал. – № 7 (230). М., Изд. «МЦНО», 2023. – 72 с. – Электрон. версия. печ. публ. – <https://nauchforum.ru/journal/stud/7>.

Электронный научный журнал «Студенческий форум» отражает результаты научных исследований, проведенных представителями различных школ и направлений современной науки.

Данное издание будет полезно магистрам, студентам, исследователям и всем интересующимся актуальным состоянием и тенденциями развития современной науки.

<b>Оглавление</b>	
<b>Статьи на русском языке</b>	<b>5</b>
<b>Рубрика «Безопасность жизнедеятельности»</b>	<b>5</b>
СОВЕРШЕНСТВОВАНИЕ СИСТЕМЫ УПРАВЛЕНИЯ ПОЖАРНОЙ БЕЗОПАСНОСТИ В ГОРОДСКОМ ОКРУГЕ КРАСНОГОРСК МОСКОВСКОЙ ОБЛАСТИ	5
Щукина Елизавета Андреевна Кузнецова Екатерина Сергеевна	
<b>Рубрика «Медицина и фармацевтика»</b>	<b>10</b>
РОБОТИЗИРОВАННАЯ МЕХАНОТЕРАПИЯ В РЕАБИЛИТАЦИИ ФУНКЦИИ МЕЛКОЙ МОТОРИКИ У ПАЦИЕНТОВ, ПЕРЕНЕСШИХ ИНСУЛЬТ	10
Айриян Даяна Багратовна Косых Александр Вячеславович	
<b>Рубрика «Педагогика»</b>	<b>13</b>
МОДЕЛЬ ПРОВЕДЕНИЯ УРОКОВ ПО РУССКОМУ ЯЗЫКУ В СТАРШИХ КЛАССАХ ПО ТЕМЕ «ИНФИНИТИВНОЕ ПРЕДЛОЖЕНИЕ. АНАЛИЗ ИНФИНИТИВНОГО ПРЕДЛОЖЕНИЯ». МЕТОДИЧЕСКИЕ РЕКОМЕНДАЦИИ	13
Новикова Елена Николаевна	
ИЗУЧЕНИЕ ПОЭЗИИ СЕРЕБРЯНОГО ВЕКА В СОВРЕМЕННОЙ ШКОЛЕ	16
Новикова Елена Николаевна	
<b>Рубрика «Психология»</b>	<b>18</b>
АНАЛИЗ ПОДХОДОВ К ПОНЯТИЮ «ПОМОГАЮЩИЕ ПРОФЕССИИ» В ОТЕЧЕСТВЕННЫХ И ЗАРУБЕЖНЫХ ПСИХОЛОГИЧЕСКИХ ИССЛЕДОВАНИЯХ	18
Самохвалова Полина Игоревна Козырская Ирина Николаевна	
<b>Рубрика «Социология»</b>	<b>21</b>
ВЛИЯНИЕ ТРУДОВОЙ ЗАНЯТОСТИ НА КРИВУЮ СУИЦИДОВ	21
Керефова Дана Алимовна	
ОСОБЕННОСТИ СОЦИОЛОГИИ УПРАВЛЕНИЯ	23
Керефова Дана Алимовна	
<b>Рубрика «Технические науки»</b>	<b>25</b>
СЛОЖНЫЕ СЕТИ В РЕАЛЬНОМ МИРЕ	25
Абгалдаева Алина Александровна Пушкин Алексей Юрьевич	
СОВЕРШЕНСТВОВАНИЕ ПРОЦЕССА УПРАВЛЕНИЯ ЗАЯВКАМИ В СФЕРЕ ЖИЛИЩНЫХ УСЛУГ С ПОМОЩЬЮ ВНЕДРЕНИЯ ИНФОРМАЦИОННОЙ СИСТЕМЫ	27
Вафин Ильмир Ильдусович	
СИСТЕМЫ МОНИТОРИНГА И ДИАГНОСТИКИ ЦЕПЕЙ ОПЕРАТИВНОГО ТОКА НА ПОДСТАНЦИЯХ РАСПРЕДЕЛИТЕЛЬНЫХ ЭЛЕКТРИЧЕСКИХ ЦЕПЕЙ	30
Монаков Кирилл Дмитриевич Романенко Николай Геннадьевич	

ТЕНДЕНЦИИ ИСПОЛЬЗОВАНИЯ ОТЕЧЕСТВЕННОГО ПРОГРАММНОГО ОБЕСПЕЧЕНИЯ КАК ЭЛЕМЕНТА ИНФОРМАЦИОННОЙ БЕЗОПАСНОСТИ Орлова Елена Валерьевна Сизов Валерий Александрович	33
<b>Рубрика «Физико-математические науки»</b>	<b>38</b>
ЛАВИННЫЙ ДИОД Дарбаков Сергей Жаргалович	38
ТУННЕЛЬНЫЙ ДИОД Жуйко Кирилл Андреевич	40
МУЛЬТИВИБРАТОР Эпов Александр Юрьевич	43
<b>Рубрика «Экономика»</b>	<b>45</b>
НАЛОГОВЫЕ ПРОВЕРКИ В СИСТЕМЕ НАЛОГОВОГО КОНТРОЛЯ Кирюхина Арина Алексеевна Клюянова Алина Александровна Шумяцкий Роман Иванович	45
НАЛОГОВЫЙ КОНТРОЛЬ: ПЕРСПЕКТИВЫ ДО 2024 ГОДА Клюянова Алина Александровна Кирюхина Арина Алексеевна	49
<b>Рубрика «Юриспруденция»</b>	<b>52</b>
ВЫСШЕЕ ДОЛЖНОСТНОЕ ЛИЦО СУБЪЕКТА РОССИЙСКОЙ ФЕДЕРАЦИИ В СИСТЕМЕ РАЗДЕЛЕНИЯ ВЛАСТЕЙ Амирагян Сурен Сейранович	52
ПРОБЛЕМЫ ДИФФЕРЕНЦИАЦИИ УГОЛОВНОЙ ОТВЕТСТВЕННОСТИ ЗА МОШЕННИЧЕСТВО Ермолаева Наталия Александровна	55
ЭЛЕКТРОННЫЙ ДОКУМЕНТООБОРОТ КАК СПОСОБ СОВЕРШЕНСТВОВАНИЯ СИСТЕМЫ ПЕРЕСЕЧЕНИЯ ТАМОЖЕННОЙ ГРАНИЦЫ ЕВРАЗИЙСКОГО ЭКОНОМИЧЕСКОГО СОЮЗА Зосинец Екатерина Борисовна Ломако Алла Юрьевна	58
<b>Papers in English</b>	<b>61</b>
<b>Rubric «Pedagogy»</b>	<b>61</b>
THE USE OF AUTHENTIC MATERIALS IN TEACHING FOREIGN LANGUAGE AT A NON-LINGUISTIC UNIVERSITY Gulbarshyn Kenbay Anna Yessengaliyeva	61
<b>Қазақ тілінде мақалалар</b>	<b>69</b>
<b>Бөлім «Педагогика»</b>	<b>69</b>
ШЕТЕЛ ТІЛДЕРІН ОҚЫТУ БАРЫСЫНДА СОЛ ТІЛДЕ СӨЙЛЕЙТІН (NATIVE) ЖӘНЕ СӨЙЛЕМЕЙТІН (NON-NATIVE) ОҚЫТУШЫНЫҢ АРТЫҚШЫЛЫҚТАРЫ МЕН КЕМШІЛІКТЕРІ Темірғалиқызы Айжан Әкімбекова Шырын Әділқайырқызы	69

## СТАТЬИ НА РУССКОМ ЯЗЫКЕ

### РУБРИКА

#### «БЕЗОПАСНОСТЬ ЖИЗНЕДЕЯТЕЛЬНОСТИ»

### СОВЕРШЕНСТВОВАНИЕ СИСТЕМЫ УПРАВЛЕНИЯ ПОЖАРНОЙ БЕЗОПАСНОСТИ В ГОРОДСКОМ ОКРУГЕ КРАСНОГОРСК МОСКОВСКОЙ ОБЛАСТИ

*Щукина Елизавета Андреевна*

*магистрант,  
Академия ГПС МЧС России,  
РФ, г. Москва*

*Кузнецова Екатерина Сергеевна*

*научный руководитель,  
Академия ГПС МЧС России,  
РФ, г. Москва*

**Аннотация.** Статья посвящена вопросам совершенствования системы управления пожарной безопасности в городском округе Красногорск Московской. На основе проведенного анализа предложен ряд практических мер, внедрение которых позволит в значительной степени улучшить систему управления пожарной безопасности в городском округе Красногорск Московской.

**Ключевые слова:** пожар, безопасность, управление, пропаганда, система.

Современный этап развития российского общества характеризуется актуализацией вопросов обеспечения пожарной безопасности. Можно с уверенностью говорить о том, что данное направление деятельности – важнейшая функция государства [1]. Реализация указанной функции – значимая гарантия защиты жизни, здоровья и имущества населения. При этом одной из наиболее приоритетных задач в рассматриваемой области является совершенствование системы управления подразделениями пожарной охраны [2]. В свою очередь, практическая реализация обозначенной задачи во многом возможна при обеспечении точечного подхода, подразумевающего, в частности, оценку возможных направлений для совершенствования системы управления пожарной безопасности на уровне конкретных территорий: регионов, районов, округов. В рамках настоящей статьи нами сформулированы направления по совершенствованию системы управления пожарной безопасности в городском округе Красногорск Московской (далее – Округ).

На сегодняшний день на территории Округа действует только 5 подразделений ведомственной пожарной охраны. Четыре из них – на различных промышленных предприятиях. Вместе с тем, на целом ряде таких предприятий отсутствуют какие-либо подразделения пожарной охраны. Наиболее негативно это сказывается на тех предприятиях, работа которых связана с опасными производственным процессом. В частности, в Округе активно ведется выпуск упаковочного оборудования (завод «Бестром»); автоспецтехники, самосвалов и технологического оборудования для предприятий цементной, химической и металлургической промышленности (завод «Бецема»). Ни на одном из указанных заводов нет специализиро-

ванных подразделений пожарной охраны. Это приводит к вполне реальным последствиям: пожароопасные ситуации возникают на регулярной основе. Нейтрализовать их удастся силами пожарно-спасательных частей Округа, которые вынуждены направляться на данные объекты. Однако если на указанных предприятиях имелись свои ведомственные подразделения пожарной охраны, во-первых, сами ситуации удавалось бы нейтрализовать быстрее, а подразделения федеральной противопожарной службы могли направлять усилия по обеспечению пожарной безопасности других объектов. В этой связи, необходимо:

1. На уровне администрации Округа направить в адрес указанных предприятий соответствующие письма, в которых будет разъяснена необходимость обеспечения создания и функционирования подразделений ведомственной пожарной охраны;

2. На уровне ФГКУ «15 отряд ФПС по Московской области» обеспечить выделение специалистов для обучения членов и участников создаваемых на предприятиях подразделений пожарной охраны.

Еще одной мерой видится разработка алгоритма работы органов местного самоуправления (ОМСУ) с населением в части обеспечения пожарной безопасности. Вступившие в силу изменения законодательства (в период времени с 2021 по 2022 гг.) в значительной степени увеличили роль ОМСУ в деятельности по обеспечению пожарной безопасности на вверенных им территориях. При этом у ОМСУ появилось множество полномочий в данной сфере. Предлагаемый алгоритм, во-первых, призван систематизировать все новые и имевшиеся полномочия ОМСУ в сфере обеспечения пожарной безопасности, во-вторых, способны обеспечить повышение эффективности их работы с населением. Алгоритм представлен ниже (рис. 1).

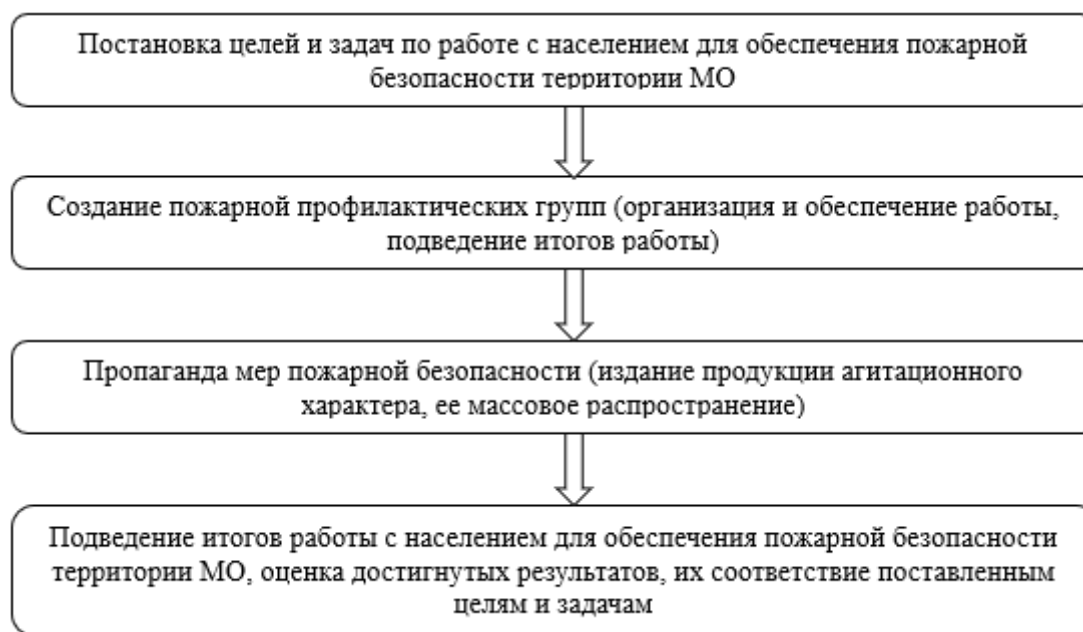

**Рисунок 1. Алгоритм работы ОМСУ с населением по обеспечению пожарной безопасности на территории муниципального образования**

Также необходимо обеспечить повышение результативности проведения мероприятий противопожарной пропаганды. В данном случае необходимо обеспечить меры на федеральном уровне.

Противопожарная пропаганда является одним из существенных средств предупреждения преступлений в сфере пожарной безопасности. В ФЗ «О пожарной безопасности» закреплено несколько аспектов осуществления данного направления профилактической деятельности:

1. Субъекты осуществления – органы государственной власти, федеральный орган исполнительной власти, уполномоченный на решение задач в области пожарной безопасности, органы местного самоуправления и организации.

2. Средства и формы осуществления – СМИ, издание и распространение специальной литературы и рекламной продукции, проведение тематических выставок, смотров, конференций и использование других не запрещенных законодательством форм информирования населения.

Анализируя нормативно-правовую основу деятельности МЧС России по противопожарной пропаганде, нельзя не отметить ее некоторую неполноту. Основные нормативные правовые акты, регламентирующие деятельность в данной сфере, в основном носят более общий характер, поскольку посвящены вопросам профилактики пожаров в целом. Вместе с тем, институт противопожарной пропаганды носит более специализированный характер, обладает своей существенной спецификой. Специфика заключается в таких важных элементах, как цели, задачи, методы, направления осуществления пропаганды. В такой ситуации соотношение правового порядка осуществления противопожарной пропаганды исключительно с законодательством о профилактике пожаров – на наш взгляд не совсем корректная позиция.

Учитывая место противопожарной пропаганды в обеспечении задачи предупреждения преступлений в сфере пожарной безопасности и, в целом, нарушений в данной сфере, роль соответствующих подразделений МЧС России в решении задач данной деятельности, полагаем, что на сегодняшний день назрела необходимость разработки и принятия ведомственного правового акта – наставления (положения, регламента) о деятельности органов МЧС России по противопожарной пропаганде. В данном документе следует предусмотреть ряд обязательных разделов, а именно:

1. «Общие положения». В данном разделе необходимо закрепить понятие противопожарной пропаганды, ее правовую основу;
2. «Цели и задачи противопожарной пропаганды»;
3. «Принципы деятельности МЧС России по противопожарной пропаганде»;
4. «Направления деятельности МЧС России по противопожарной пропаганде»;
5. «Формы осуществления деятельности МЧС России по противопожарной пропаганде»;
6. «Организация деятельности МЧС России по противопожарной пропаганде»;
7. «Особенности организации противопожарной пропаганды среди отдельных групп населения».

Дополнительно, следует пересмотреть позицию законодателя, закрепившего основы противопожарной пропаганды в ФЗ «О пожарной безопасности». При установлении основ противопожарной пропаганды необходимо учитывать ряд факторов.

Во-первых, полагаем, что пропаганда – это один из инструментов обеспечения пожарной безопасности, предупреждения преступлений и нарушений в данной сфере. При этом инструмент в данном случае следует определять в соответствии с классической концепцией понимания, согласно которой под инструментом понимаются технические средства (в том числе специальные), оружия, применение которых позволяет производить определенные работы в определенных целях и для решения соответствующих им задач. Иными словами, противопожарная пропаганда – это то средство, реализация которого позволяет осуществить работу по обеспечению пожарной безопасности.

Во-вторых, представляется, что одним из фундаментальных по своей значимости критериев эффективности осуществления противопожарной пропаганды является соответствие данного процесса современному этапу развития общества. В основе пропаганды лежит соответствующая информационная работа. И предмет, и способы его пропагандирования должны быть актуальными. В данном случае вопросы вызывает отсутствие указания в ФЗ «О пожарной безопасности» при определении средств противопожарной пропаганды на информационно-телекоммуникационную сеть Интернет, как среду осуществления информационно-пропагандистских мероприятий.



В-третьих, важнейшим профилактическим ориентиром, на достижение которого должна быть направлена вся профилактическая деятельность в рамках обеспечения пожарной безопасности, является формирование правовой культуры в данной сфере, культуры соблюдения обязательных требований пожарной безопасности.

В-четвертых, в основе противопожарной пропаганды должны лежать два основополагающих начала. Первое начало – пропаганда представляет собой управленческую деятельность, которая направлена на создание: благоприятных условий для двустороннего общения сотрудников МЧС России с населением, владельцами объектов, руководителями учреждений, гражданами, организациями, государственными органами (общественностью), позитивного отношения к деятельности МЧС России в области обеспечения пожарной безопасности общественности, согласованности их интересов, партнерских отношений гражданами. Второе начало – непосредственно пропагандистское.

Основываясь на изложенном, следует в ФЗ «О пожарной безопасности», как основном законе в соответствующей сфере, закрепить соответствующее понятие противопожарной пропаганды, на основе которого уже разрабатывать соответствующие положения предложенного к изданию ведомственного правового акта.

Таким образом, по результатам проведенного исследования, нами сформулированы следующие меры по совершенствованию системы управления пожарной безопасности в городском округе Красногорск Московской.

Во-первых, создание подразделений ведомственной пожарной охраны на наиболее пожароопасных предприятиях (завод «Бестром» и завод «Бецема»). Задача – обеспечить защиту от пожарных рисков наиболее пожароопасные и стратегически значимые предприятия. Результат – повышение уровня защищенности указанных предприятий от пожарных рисков. Следствие – высвобождение сил пожарной охраны Округа для их участия в решении иных задач. Ожидаемый положительный эффект общее повышение уровня пожарной безопасности Округа, улучшение управление пожарной охраны. Для реализации предлагаемой меры необходимо:

1. На уровне администрации Округа направить в адрес указанных предприятий соответствующие письма, в которых будет разъяснена необходимость обеспечения создания и функционирования подразделений ведомственной пожарной охраны;

2. На уровне ФГКУ «15 отряд ФПС по Московской области» обеспечить выделение специалистов для обучения членов и участников создаваемых на предприятиях подразделений пожарной охраны.

Во-вторых, усовершенствование механизма противопожарной пропаганды. Задача – исправление ситуации несовершенства правового регулирования механизма противопожарной пропаганды. Результат – повышение уровня правового регулирования деятельности МЧС России по осуществлению противопожарной пропаганды. Ожидаемый положительный эффект появление реальных возможностей осуществления противопожарной пропаганды силами МЧС России, в том числе, на местном уровне. Для реализации предлагаемой меры необходимо:

1. Закрепить понятие противопожарной пропаганды, изложив ч. 1 ст. 25 ФЗ «О пожарной безопасности» в следующей редакции:

Противопожарная пропаганда – это инструмент обеспечения пожарной безопасности, представляющий собой целенаправленную управленческую и непосредственно пропагандистскую деятельность МЧС России и других уполномоченных органов и организаций по формированию моделей правомерного и правового поведения в области пожарной безопасности, посредством распространения знаний, касающихся вопросов обеспечения пожарной безопасности, разъяснения законодательных и иных нормативных правовых актов Российской Федерации, субъектов Российской Федерации, общих принципов, мер и требований в сфере пожарной безопасности, а также своевременного информирования населения об обстановке с пожарами, состоянии противопожарной деятельности и информационно-пропагандистских

мероприятиях (кампании, акции, конкурсы, соревнования, флешмобы), проводимые, в том числе в информационно-телекоммуникационной сети Интернет.

2. Разработать и принять ведомственный (МЧС России) правовой акт – наставление (положение, регламент) о деятельности органов МЧС России по противопожарной пропаганде. В данном документе следует предусмотреть ряд обязательных разделов, а именно: «Общие положения». В данном разделе необходимо закрепить понятие противопожарной пропаганды, ее правовую основу; «Цели и задачи противопожарной пропаганды»; «Принципы деятельности МЧС России по противопожарной пропаганде»; «Направления деятельности МЧС России по противопожарной пропаганде»; «Формы осуществления деятельности МЧС России по противопожарной пропаганде»; «Организация деятельности МЧС России по противопожарной пропаганде»; «Особенности организации противопожарной пропаганды среди отдельных групп населения».

В-третьих, внедрение алгоритма работы ОМСУ с населением по обеспечению пожарной безопасности на территории муниципального образования. Предлагаемый алгоритм, во-первых, призван систематизировать все новые и имевшиеся полномочия ОМСУ в сфере обеспечения пожарной безопасности, во-вторых, способен обеспечить повышение эффективности их работы с населением. Данный алгоритм является цикличным и подразумевает последовательную реализацию всех обозначенных мероприятий. Не реализация хотя бы одного из включенных в алгоритм мероприятий будет означать не достижение всех его целей и задач.

#### **Список литературы:**

1. Малько В.А. Модель и алгоритмы реорганизации региональной системы обеспечения пожарной безопасности на основе оценки пожарных рисков: диссертация ... кандидата технических наук: М., 2020.
2. Указ Президента Российской Федерации от 01.01.2018 г. № 2 «Об утверждении Основ государственной политики Российской Федерации в области пожарной безопасности на период до 2030 года // Собрание законодательства Российской Федерации от 8 января 2018 г. № 2 ст. 411.

## РУБРИКА

### «МЕДИЦИНА И ФАРМАЦЕВТИКА»

#### РОБОТИЗИРОВАННАЯ МЕХАНОТЕРАПИЯ В РЕАБИЛИТАЦИИ ФУНКЦИИ МЕЛКОЙ МОТОРИКИ У ПАЦИЕНТОВ, ПЕРЕНЕСШИХ ИНСУЛЬТ

**Айриян Даяна Багратовна**

*студент,*

*Ессентукский филиал Ставропольского  
государственного медицинского университета,  
РФ, г. Ессентуки*

**Косых Александр Вячеславович**

*научный руководитель, преподаватель,*

*Ессентукский филиал Ставропольского  
государственного медицинского университета,  
РФ, г. Ессентуки*

Инсульт на протяжении многих лет признается одной из важнейших проблем медицины, которая обусловлена высоким уровнем заболеваемости и смертей среди населения. Последствия инсульта затрагивают все сферы активности человека: физическая, умственная, социальная, профессиональная. Качество жизни существенно снижается.

Утерянная трудоспособность из-за инсульта находится на первом месте среди причин первичной инвалидности. 33% людей, перенесших инсульт, находятся в трудоспособном возрасте, но к работе возвращается лишь 25% пациентов. Возникающие после инсульта функциональные нарушения координации и моторики становятся препятствием к нормальной бытовой и социальной жизни, к профессиональной деятельности и нормальному существованию в обществе.

Сохранение и восстановление моторных функций очень важно для независимого существования, но, к сожалению, у 2/3 пациентов в течение полугода после инсульта не происходит улучшений.

Двигательные расстройства верхних конечностей после инсульта проявлены слабым тонусом мышц, отвечающих за отведение плеча, разгибание в локте, супинацию предплечья и разгибание кисти. В то же время возникает повышенный тонус мышц, приводящих плечо, сгибающих локоть, пронирующих предплечье и сгибающих кисть. Восстановление этих расстройств, а также реабилитация функции мелкой моторики требует комплексного подхода.

Современные подходы к реабилитации нарушений у таких больных основаны на феномене нейропластичности, который является основным принципом нервной системы. Нейропластичность обеспечивает приспособление центральной нервной системы к изменениям, которые происходят после инсульта. Подбор тактики лечения основывается на индивидуальных потребностях пациента, а также на выраженности постинсультных нарушений.

В последние годы вместе с такими методами, как физиотерапия, ЛФК, рефлексотерапия и мануальная терапия используются новые методы, основанные на применении роботизированных устройств и цифровых технологий: проприоцептивная нервно-мышечная стимуляция; нейроразвивающая терапия; двигательная терапия, вызванная ограничением; тренировка, ориентированная на достижение поставленной цели; нервно-мышечная артроскелетная пластичность; трудотерапия с использованием SMART-подхода.

Все больше программ по реабилитации применяют методы роботизированной механотерапии. Использование автоматизированной техники может повысить выраженность прово-

димой терапии, не вызывая потребности в увеличении персонала. Отечественными поставщиками таких механизмов являются компания «ЭкзоАтлет», которая разрабатывает и изготавливает медицинские экзоскелеты, а также и НВП «Орбита», выпускающая роботизированные тренажеры «ОРМЕД».

В ряде систематических исследований было доказано улучшение двигательной функции руки, увеличение силы кисти, а также положительный эффект на микроциркуляцию и кровоток мозговых артерий. По результатам исследования побочных эффектов от применения роботизированных устройств не было выявлено.

Множество клинических исследований подтвердили положительный эффект аппаратных технологий, основанных на принципе биологической обратной связи (БОС). Этот принцип основан на обработке полученных индивидуальных физиологических сигналов тела пациента, что позволяет отслеживать состояние организма, а также закреплять навыки для применения их в повседневной жизни. Концепция направлена на тренировку целостной двигательной активности с использованием различных сенсорных каналов (слухового, визуального).

Пациент самостоятельно совершает повторяющиеся упражнения, что обеспечивает восстановление моторных функций при механотерапии. Одни из устройств для реабилитации функций кисти и пальцев, основанные на БОС- реабилитационная перчатка с БОС «АНИКА» (Россия). Устройство состоит из специализированной перчатки, которая фиксирует движения, а также ПО на компьютере. Программа способна выявить физические возможности пациента, основываясь на анализе информации о движениях пальцев, запястья и предплечья, полученной с перчатки. На основе полученных данных предлагаются упражнения разной сложности. Контроль над правильностью выполнения заданий может осуществлять сам пациент на экране компьютера.

Исследование Е.В. Каеровой был изучен результат применения перчатки «АНИКА» в реабилитации тонкой моторики у пациентов после инсульта. В результате исследования было отмечено, что совмещение упражнений на тренажере с другими методами физической реабилитации повышает эффективность восстановления, улучшает подвижность суставов, уменьшает спазм мышц, но при этом увеличивает мышечную силу кисти, понижает уровень тревожности, нормализует функциональную мобильность пациентов, перенесших инсульт.

Эффективность БОС-тренировок в уменьшении дефицита моторики верхней конечности подтверждена многочисленными исследованиями.

Многочисленные исследования свидетельствуют о том, что использование принципов биологической обратной связи в методах реабилитации постинсультных больных при помощи аппаратных технологий и робототехники являются достойным дополнением к другим методикам восстановления двигательных функций. Их включение в план повышает эффект восстановительных мероприятий по восстановлению моторных функций у пациентов, перенесших инсульт.

### **Список литературы:**

1. Назарова С.К., Оташехов З.И., Мирдадаева Д.Д. Постинсультная реабилитация больных как социально-гигиеническая проблема. Новый день в медицине. 2020;2(30):449-452
2. Горшков Д.В., Костенко Е.В. Особенности медико-социальной характеристики пациентов, перенесших геморрагический инсульт и прошедших реабилитацию в условиях стационара. Кардиоваскулярная терапия и профилактика. 2021;20(1):21-25.
3. Даминова Х.М., Джалилов А.А., Расулова З.Д. и др. Тактика лечения и восстановительных мероприятий у больных с ишемическим инсультом. Новый день в медицине. 2019;2(26):22-24.
4. Нувахова М.Б. Медицинская реабилитация пациентов, перенесших инсульт. NovaUm.Ru. 2019;17:387-389.

5. Полунина Н.В., Костенко Е.В., Полунин В.С. Медико-социальная эффективность реабилитации в амбулаторных условиях пациентов, перенесших мозговой инсульт. Проблемы социальной гигиены, здравоохранения и истории медицины. 2017;25(6):353-356.
6. Блохина В.Н., Николаев С.Г., Кузнецов А.Н., Меликян Э.Г. Применение ритмической периферической магнитной стимуляции (РПМС). Вестник Национального медико-хирургического Центра им. Н.И. Пирогова. 2016;11(3):111-117.
7. Бондаренко Ф.В., Макарова М.Р., Турова Е.А. Восстановление сложных двигательных функций верхней конечности у больных после ишемического инсульта. Вопросы курортологии, физиотерапии и лечебной физической культуры. 2016;1:11-15.
8. Денисенко И.А., Амосова Н.А. Комплексная программа восстановительного лечения статико-локомоторных нарушений у больных ишемическим инсультом в различные восстановительные периоды. Электронный научно-образовательный вестник «Здоровье и образование в XXI веке». 2013;15(12):42-43.
9. Вахитов Б.И., Рагинов И.С., Вахитов И.Х., Ибатуллин И.Р. Особенности церебральной нейродинамики у пациентов с инсультом и травмой верхних конечностей в процессе реабилитации. Вестник восстановительной медицины. 2020;1(95):41-45.
10. Кабаев Е.М., Трубников В.И., Малков А.Б. Возможности применения диагностическо-тренажерного комплекса с биологической обратной связью Con-Trex в послеоперационной реабилитации при травмах плечевого сустава. Медицина экстремальных ситуаций. 2017;62(4):56-62.
11. Аретинский В.Б., Телегина Е.В., Исупов А.Б., Федоров А.А. Обоснование эффективности комплексной реабилитации пациентов с нарушением функции кисти после перенесенного ишемического инсульта. Курортная медицина. 2017;4:88-91.
12. Каерова Е.В., Журавская Н.С., Козина Е.А., Шакирова О.В. Восстановление двигательной функции верхней конечности после инсульта. Вестник восстановительной медицины. 2021;20(1):21-26.

## РУБРИКА

### «ПЕДАГОГИКА»

#### **МОДЕЛЬ ПРОВЕДЕНИЯ УРОКОВ ПО РУССКОМУ ЯЗЫКУ В СТАРШИХ КЛАССАХ ПО ТЕМЕ «ИНФИНИТИВНОЕ ПРЕДЛОЖЕНИЕ. АНАЛИЗ ИНФИНИТИВНОГО ПРЕДЛОЖЕНИЯ». МЕТОДИЧЕСКИЕ РЕКОМЕНДАЦИИ**

*Новикова Елена Николаевна*

*магистрант,*

*ФГБОУ ВО Марийский государственный университет,*

*РФ, г. Йошкар-Ола*

Цель таких уроков – формирование грамматических навыков по теме: «Инфинитивное предложение, его функция в тексте».

Основная задача такого урока – сформировать у учащихся 8 класса навыки находить инфинитивное предложение в тексте, уметь его отличать от другого типа односоставных предложений. В ходе таких уроков учащиеся научатся проводить функциональный анализ данного типа односоставных предложений.

В школьном курсе русского языка важное место занимает синтаксис, поскольку именно он является организующим центром грамматики, где наиболее полно прослеживается функциональная значимость языковых единиц.

В 8 классе безличные предложения изучаются в разделе «Синтаксис и пунктуация», а инфинитивные предложения не включены в школьную программу русского языка. Таким образом, учитель в первую очередь должен акцентировать внимание учащихся на том, что такое синтаксис в целом. Именно на первых этапах такого урока обобщаются знания о данном разделе.

Синтаксис – это раздел науки о языке, изучающий значение и строение словосочетаний и предложений.

Учитель должен помнить о том, что в основе изучения синтаксиса лежит коммуниктивно-деятельностный подход, который предполагает исследование любого языкового явления не только отдельно на теории, но и в ситуациях общения и тексте. Для того чтобы ученик овладел синтаксическим строем русского языка как средством общения, необходимо осознать закономерности функционирования синтаксических конструкций, особенно механизмы их адаптации к речевой ситуации и цели коммуникации.

Таким образом, можно сделать вывод, что, начиная изучать инфинитивные предложения, учитель должен обобщить все полученные ранее знания о таком разделе, как синтаксис, описать соответствующие речевые ситуации и примеры, где раскрываются все закономерности функционирования синтаксических конструкций.

Поскольку инфинитивные предложения в школьном курсе изучения русского языка не рассматриваются авторами учебников как самостоятельная тема, учитель для начала знакомит учащихся с понятием «безличное предложение». На данном этапе важно научить учащихся находить такой тип односоставных предложений в тексте, уметь их отличать от других предложений и сравнивать между собой.

На данном этапе возможна следующая последовательность выполнения синтаксических заданий по схеме:

- 1) грамматический разбор безличных предложений;
- 2) преобразование конструкций (например, двусоставное предложение необходимо преобразовать в односоставное – безличное);

- 3) самостоятельное конструирование предложений по образцу;
- 4) наблюдение стилистического и семантического характера;
- 5) употребление таких конструкций в самостоятельной речи учащихся.

Только закрепив навыки по теме «Безличные предложения», учитель может перейти к изучению инфинитивных предложений и их функциональному анализу. На этом этапе учитель знакомит учащихся с понятием «инфинитивное предложение».

Теоретический материал по данной теме представлен лишь у одного автора – В.В. Бабайцевой. Поэтому при изучении данной темы учитель должен опираться на материал учебника «Русский язык» под редакцией В.В. Бабайцевой.

На этом этапе рекомендовано использовать следующие задания: 1) определить структуру предложения; 2) найти и выделить основу предложения (главные члены) и определить, чем они выражены; 3) составить предложения заданной структуры, то есть по образцу.

На настоящий момент статус инфинитивных предложений не установлен до конца. Многими авторами школьных учебников такие предложения рассматриваются в качестве безличных предложений на основании синтагматического принципа.

Однако в последнее время распространение получила и другая теория, согласно которой инфинитивные предложения являются особым семантическим и структурным типом среди односоставных предложений. Но в школьном изучении окончательно эта теория еще не принята, поэтому при рассмотрении инфинитивного предложения учитель должен объяснить учащимся, чем такие предложения похожи на безличные и чем отличаются от них.

<b>Безличные предложения</b>	<b>Инфинитивные предложения</b>
Форма главного члена не указывает на производителя действия.	Главный член является независимым инфинитивом.
Входящий в состав главного члена инфинитив является зависимым.	Инфинитив не зависит от какого-либо слова.
Действие, которое выражает главный член, протекает во времени, является временным.	Форма выражения конкретного времени отсутствует, так как инфинитив остаётся неизменным.

Лишь после закрепления знаний об инфинитивных предложениях, учитель может перейти к вопросу анализа этого типа односоставного предложения.

Что же такое функциональный анализ предложения? Функциональный анализ – это характеристика предложения по структуре, типу и членам предложения, при котором определяется функция данного предложения в тексте.

Для того чтобы научить учащихся выполнять функциональный анализ инфинитивных предложений необходимо хорошо закрепить знания о модальных значениях данных предложений.

Существует несколько типов модального значения инфинитивных предложений.

<b>ИНФИНИТИВНЫЕ МОДАЛЬНЫЕ ПРЕДЛОЖЕНИЯ</b>	
<b>Значение сказуемого</b>	<b>Примеры</b>
1. Приказание (категорическое, при отрицании – инфинитив н/в).	<i>Встать! Молчать! Не входить!</i>
2. Долженствование (инфинитив н/в).	<i>Тебе сегодня дежурить. Нам завтра выступать.</i>
3. Долженствование или возможность в вопросительных предложениях.	<i>Куда нам идти? Как пройти на площадку? Что нам делать? Где взять деньги?</i>
4. Желательность, совет, предложение (обычно с частицей <i>бы</i> ).	<i>Тебе бы делом заняться! Вам бы лучше почитать. Еще раз увидеть ее!</i>
5. Неизбежность наличия субъекта или его признака (с глаголом <i>быть</i> )	<i>Быть грозе. Быть тебе поэтом.</i>
6. Невозможность осуществления действия (при отрицании инфинитива с/в).	<i>Ему не выиграть. Мне не поднять этот камень. Его не узнать. Тебя не переспорить. Не сидеть же мне тут!</i>
7. Ненужность действия (при отрицании инфинитива н/в).	<i>Не сидеть же мне тут!</i>
8. Возможность нежелательного действия.	<i>Не упасть бы тебе.</i>
9. Отрицание действия, невозможность его совершения из-за отсутствия объекта, субъекта, обстоятельств (с отрицательными местоимениями).	<i>Ей некуда ехать на каникулы. Мне не с кем посоветоваться. У нас некому идти за билетами.</i>
10. Сомнение.	<i>Верить ему или не верить?</i>

На заключительном этапе урока знания необходимо закрепить на практике. Здесь учитель сам должен выбирать, на базе какого текста (проза или поэзия) будет проводиться данная работа.

Таким образом, можно сделать вывод о том, что формирование навыков проведения функционального анализа у учащихся старших классов – это очень сложная задача для учителя.

Только соблюдая принцип «от легкого к сложному» учитель добьется хороших результатов и достигнет своей цели.



## ИЗУЧЕНИЕ ПОЭЗИИ СЕРЕБРЯНОГО ВЕКА В СОВРЕМЕННОЙ ШКОЛЕ

**Новикова Елена Николаевна**

магистрант,

ФГБОУ ВО Марийский государственный университет,

РФ, г. Йошкар-Ола

В современных школьных программах поэзии Серебряного века отведено место только в курсе XI класса. Это происходит в соответствии с хронологическим принципом изучения литературы.

Что касается школьных программ для остальных классов, то здесь предлагается рассмотреть биографию и отдельные стихотворения поэтов Серебряного века. Причина – изучение определенного тематического раздела либо необходимость рассказать о данном периоде в циклическом варианте.

По сути, ни одна из существующих на сегодняшний день школьных программ не предусматривает систематической работы над эпохой Серебряного века. Сведения о поэзии рубежа веков, получаемые учащимися V–X классов, носят случайный и фрагментарный характер и не способствуют оптимальному усвоению данного материала в курсе на историко–литературной основе.

В современной педагогической психологии выделяются две парадигмы обучения: авторитарная, которая стала традиционной в отечественной школе, и личностно-ориентированная, или гуманистическая.

Эти два противоположных направления в образовании находятся в разных системах морально-психологических координат. С одной стороны, формальный подход к ребенку, с другой – интерес к особенностям психологии ученика, к его личности.

В первом случае ученику приходится скрывать свои чувства, эмоции, внутренние порывы, чтобы не вызвать насмешек и резких замечаний. Это снижает творческий потенциал, мешает развитию эмоциональной сферы учащихся, приводит к внутреннему дискомфорту и аффективным состояниям (подавленность, тревожность, плохое настроение).

В методическом письме Министерства образования Российской Федерации «О преподавании литературы в общеобразовательных учреждениях» подчеркивается, что «сквозная задача курса литературы – подготовка каждого школьника к восприятию и самостоятельной оценке новых для него литературных произведений различных жанров».

Чтобы решить задачу осмысления литературных явлений, современному учителю русского языка и литературы необходимо учитывать индивидуально-психологические особенности каждого учащегося и возможности восприятия им художественного произведения и на основе знаний и представлений о психо–эмоциональном развитии ребенка выстраивать анализ литературных текстов.

В настоящее время проводится систематизация творчества поэтов Серебряного века. Как следствие, разрабатывается система изучения поэзии Серебряного века с V класса, имеющая поступательный характер: от теоретико-литературного к историко–литературному, адаптированная к существующим программам.

Это своего рода «пропедевтический курс», решающий следующие задачи:

- 1) постепенное накапливание учащимися теоретико–литературного материала;
- 2) постижение основных закономерностей поэзии Серебряного века на эмпирическом уровне;
- 3) овладение культурными ценностями через эстетическое осмысление поэтических текстов.

Такая система изучения поэзии Серебряного века с V по X классы способствует тому, что для учащихся XI класса поэтика станет не принципиально новым материалом, а его осмыслением на более высоком уровне, в качестве определенного этапа в историко–литературном процессе, запланированного программой.

Теоретическое обоснование эстетических принципов основных модернистских направлений приобретёт системный и обобщающий характер, то есть важнейшими литературоведческими категориями станут категории литературного течения и творческой индивидуальности.

В каждом классе, соответственно возрасту и уровню литературного развития ученика, решаются конкретные задачи, определяющиеся формулой «от простого, понятного – к более сложному».

**Список литературы:**

1. Электронный ресурс: <https://godliteratury.ru/articles/2020/02/05/v-pomoshh-shkolniku-11-klass-poyeziya-sere>

**РУБРИКА****«ПСИХОЛОГИЯ»****АНАЛИЗ ПОДХОДОВ К ПОНЯТИЮ «ПОМОГАЮЩИЕ ПРОФЕССИИ»  
В ОТЕЧЕСТВЕННЫХ И ЗАРУБЕЖНЫХ ПСИХОЛОГИЧЕСКИХ  
ИССЛЕДОВАНИЯХ****Самохвалова Полина Игоревна***магистрант,**ФГБОУ ВО Челябинский государственный университет,**РФ, г. Челябинск***Козырская Ирина Николаевна***научный руководитель, канд. пед. наук, доцент,**ФГБОУ ВО Челябинский государственный университет,**РФ, г. Челябинск*

Исследование такого понятия как «помогающие профессии» играет большую роль в современной психологии, профторентологии, социологии и педагогике.

Помогающее поведение человека, как отмечает ряд исследователей, в обобщенном понимании является неотъемлемой частью категории просоциальной активности [2]. Характеризуя просоциальное поведение, такие исследователи, как Э. Арансон, Т. Уилсон, Р. Эйкерт, Р. Чалдини, Д. Кенрик, С. Нейберг определяют его как любые действия, совершенные с целью принести пользу другому существу (Э. Арансон, Т. Уилсон, Р. Эйкерт, Р. Чалдини, Д. Кенрик, С. Нейберг).

В подтверждение этой позиции Д. Бэтсон отмечает, что просоциальное поведение включает в себя любые действия, связанные с добровольным оказанием помощи или намерением оказать помощь другим людям независимо от характера ее мотивов.

Схожее понимание мы находим и у Я. Рейковского, в исследовании которого просоциальное поведение как это действия, направленные на «сохранение, защиту, облегчение функционирования или содействие развитию того или иного «социального объекта» (другого человека, группы, коллектива)» [2].

Опираясь на классификацию профессий Е.А. Климова, такие сферы профессиональной деятельности относят к группе профессий социономического типа (к системе «человек-человек»), для которых характерна постоянная работа с людьми и постоянное общение в ходе профессиональной деятельности.

В большинстве своем эти профессии связаны с такими сферами, как медицинское сфера, обучение и с воспитание, бытовое обслуживание (продавец, проводник, официант и т.д.), правовая защита (юрист, участковый инспектор и т.д.). Среди этих профессий особое место занимают сферы деятельности, связанные с оказанием той или иной помощи человеку, группам людей, то есть те, которые относятся непосредственно к «помогающим» профессиям (врач, психолог, учитель и др.).

Основываясь на используемых Е.А. Климовым критериях анализа сфер профессиональной деятельности и профессий, Болучевская В.В., Милакова В.В., характеризуют помогающие профессии следующим образом: предметом деятельности в этих профессиях выступает культура, понимаемая как целостное динамическое пространство значений, носителем которого является сообщество или отдельный человек. На уровне отдельного человека – это личность. Из этого определения видно, что помогающие профессии соответствуют описанному Е.А. Климовым типу профессий «человек-человек» [1].

Средства деятельности в помогающих профессиях, как и в большинстве профессий типа «человек-человек», имеют преимущественно внутренний, функциональный характер [3]. Другими словами, средством является сам человек, его психические или личностные свойства и способности.

Другая особенность средств в этого типа профессиях состоит в том, что операциональная сторона деятельности представлена и профессионалу, и окружающим свернуто: обеспечить, организовать и таким предъясняет особые требования к индивидуально-творческому процессу реализации деятельности.

Обратимся к зарубежным исследованиям. Американская психологическая ассоциация (АПА) определяет помогающую профессию как карьеру, которая предоставляет медицинские и образовательные услуги отдельным лицам и группам. Этот тип занятий лучше всего подходит для людей, которые хотят способствовать росту или решать проблемы физического, психологического, интеллектуального, эмоционального или духовного благополучия человека.

Помогающие профессии, иногда называемые помогающими карьерами, охватывают несколько отраслей и областей обучения. Несколько примеров помогающих профессий включают социальную работу, психологию, консультирование и общественное здравоохранение.

Выражение «помогающие профессии» стало повсеместным и используется для описания ряда ролей, определенных в широком спектре профессиональных контекстов, от психотерапевтов до наставников по обучению, работников социальной поддержки до лайф-коучей и консультантов по карьере до парамедиков. Концепция «помогающих отношений» также набирает обороты, и такие термины, как «терапия», «консультирование», «коучинг», «наставничество» и «руководство» часто используются взаимозаменяемо для описания природы и особенностей таких отношений.

В каждой из трех представленных выше областей есть практики, академики и исследователи, которые яростно утверждают, что эти виды деятельности различны; они стремятся к разным результатам, основаны на различных – иногда противоречивых – теоретических взглядах и используют то, что можно было бы назвать «несовместимыми» навыками и техниками. Однако есть также практики, академики и исследователи, которые считают, что в этих областях оказания помощи существуют общие черты, подходы, навыки и методы, и что, возможно, эти общие аспекты больше, чем различия, которые отличают каждый вид деятельности.

Нельзя дать окончательный ответ, но постараемся представить последовательное определение каждого вида деятельности – консультирования, коучинга и наставничества для того, чтобы отразить специфику понимания в контексте дефиниции «помогающие профессии».

Иган (2007) в своем основополагающем тексте «Умелый помощник» использует термин «помогающий» в общем смысле для описания тех, кто использует навыки консультирования и оказания помощи в качестве центрального элемента в своей работе и включает консультантов, психотерапевтов, а также включает других специалистов – наставников, работников службы поддержки, парамедиков, учителей и социальных работников, например, – которые не обязательно участвуют в терапевтических вмешательствах, но работают бок о бок с другими (пациентами, учениками, клиентами) в контексте поддержки и помощи.

Нельсон-Джонс проводит различие между консультантами и помощниками, называя помощников «парапрофессиональными или квази-консультантами, теми, кто использует навыки консультирования в рамках других основных ролей, теми, кто занимается добровольным консультированием и помогает, и теми, кто участвует в сетях помощи сверстников или поддержки».

Кэмерон предлагает нечто несколько иное, идя дальше, предлагая более полное представление о том, что представляет собой «профессия помощи»: Профессии помощи – социальная работа, здравоохранение и социальное обеспечение, а также общественная работа, включающие лишь несколько сфер деятельности, – составляют важную область практики в большинстве стран. Практикующие специалисты взаимодействуют с клиентами по всему

спектру секторов здравоохранения, семьи, молодежи, правосудия, жилищного строительства и образования в большинстве обществ.

Карли подчеркивает напряженность, с которой сталкиваются многие профессионалы – врачи, социальные работники, работники здравоохранения, работники по уходу за детьми, например, даже небольшие работодатели, поддерживающие коллектив сотрудников, – когда роль консультанта, тренера или наставника не является центральным элементом их функций, но, тем не менее, они часто взаимодействуют с клиентами или коллегами предложить эмоциональную поддержку, а также практическую помощь. Обычно они очень мало обучены использованию навыков и подходов к оказанию помощи и просто делают все, что в их силах, в каждом отдельном случае.

Дискурсы помогающих профессий объединяет передовые исследования профессиональных дискурсов как из традиционных контекстов помощи, таких как взаимодействие врача и пациента или психотерапия, так и из более современных контекстов помощи, таких как коучинг руководителей. В отличие от дискурса на рабочем месте, профессионального и институционального – к настоящему времени устоявшихся областей лингвистических исследований – дискурсы помогающих профессий – инновационная концепция в своей ориентации на общую коммуникативную цель: решение физических, психологических, эмоциональных, профессиональных или управленческих проблем пациентов и клиентов. посредством определенного помогающего дискурса.

Исследование данного феномена призвано раскрыть различия, сходства и различия в том, как профессионалы и те, кто ищет помощи, интерактивно решают эту коммуникативную задачу. Отметим, что исследования в данном направлении только начинаются и требуют дальнейшей разработки, которая может лечь в основу профориентационной деятельности подростков.

В заключении отметим, что соотношение цели помогающей деятельности со специфической нормативно-правовых и культурных особенностей конкретного общества, государства позволяет гармонизировать социальную ситуацию в целом.

### **Список литературы:**

1. Бычкова М.В. Становление понятия «помогающие профессии» в историческом и социокультурном контексте // Человек и образование. – 2020. – №2 (63). – С. 157-159.
2. Климов Е.А. Психология профессионального самоопределения. – М.: Академия, 2005. – 304 с.
3. Эннс Е.А. Психологическая характеристика помогающих профессий // Современная психология: матер. I Междунар. науч. конф. (г. Пермь, июнь 2012 г.). – Пермь, 2012. – С. 92-93. – <https://moluch.ru/conf/psy/archive/34/2487/> (дата обращения: 08.02.2023).

**РУБРИКА**  
**«СОЦИОЛОГИЯ»**

**ВЛИЯНИЕ ТРУДОВОЙ ЗАНЯТОСТИ НА КРИВУЮ СУИЦИДОВ**

**Керефова Дана Алимовна**

*студент,  
Кабардино-Балкарский  
государственный университет,  
РФ, г. Нальчик*

**THE TITLE OF SCIENTIFIC PAPER**

**Dana Kerefova**

*Student,  
Kabardino-Balkarian state University,  
Russia, Nalchik*

**Аннотация.** В статье анализируются причины суицидального поведения и влияние на него профессиональной деятельности человека. Рассмотрены последствия безработицы и трудоголизма.

**Abstract.** The article analyzes the causes of suicidal behavior and the impact of a person's professional activity on it. The consequences of unemployment and workaholism are considered.

**Ключевые слова:** профессиональная деятельность, суицид, самоубийство, безработица, трудоголизм.

**Keywords:** professional activity, suicide, suicide, unemployment, workaholism.

Умышленное лишение себя жизни является ведущей причиной смертности среди трудоспособного населения. По статистическим данным, в Российской Федерации тенденция роста самоубийств сохраняется и численные показатели по-прежнему остаются высокими. Если мы не говорим о патологии и связываем данное явление с трудовой деятельностью, то попытки суицида совершают лица психически здоровые, находящиеся в трудоспособном возрасте.

Главным мотивом самоубийства служит непереносимо трудные условия жизни или тяжелая жизненная ситуация. Влияние безработицы на уровень суицидов может быть объяснено комбинацией эффекта на индивидуальном уровне (рост уровня суицидов среди безработных) и контекстуальным эффектом на рынок труда (повышение уровня тревоги и напряженности из-за страха потерять работу)[4]. Суицидальное поведение связано с нестерпимым эмоциональным перенапряжением. Трудовая деятельность и её составляющие могут стать глобальной причиной стресса для суицидента. К этим составляющим относятся: сама профессиональная деятельность, особенности профессионального общения, безработица и т.д. В таком случае саморазрушение становится следствием или, как свойственно говорить людям с суицидальным поведением, «выходом» из подобной ситуации.

К причинам суицидального поведения мы можем отнести в том числе и трудоголизм. Трудоголизмом, по мнению суицидолога Нормана Фарбероу, является чрезмерная тяга человека к своей трудовой деятельности, принимающая некую форму зависимости и вытесняющая тем самым все остальные аспекты жизни. Мы привыкли воспринимать слово «трудоголик» как комплимент, и это неудивительно. В нас с самого детства взращивают

стремление к труду и ответственности. Но на самом деле, трудоголизм-самая что ни на есть зависимость, которая способна нанести не меньший вред личности, чем наркомания. Заполняя свою жизнь одной лишь работой, человек деформирует свой внутренний мир, и эмоциональная зависимость начинает пронизывать его разум, действия и поступки. Если трудоголик, привыкший добиваться постоянного успеха и признания, окажется слишком восприимчив к неудаче, это станет причиной личностного краха, что в последствии может привести к самоубийству.

Еще одной причиной самоубийства является потеря работы. Безработица сопровождается не только отсутствием средств для существования, но и потерей определенного социального статуса, чувства собственного достоинства, социальных контактов. Люди, потерпевшие профессиональный крах совершают самоубийства чаще всего. Бедность, как следствие безработицы, влечет за собой эмоциональный упадок, чувство ненужности.

Безработица ведет к смертности. Более того, потеря работы ведет к потере самоуважения, образованию различной степени сложности заболеваний на нервной почве, возникновению ощущения безнадежности и пристрастия к алкоголю, в котором человек стремится «утопить горе». Ученые тяжелейшим последствием безработицы называют депрессию и, как следствие, – суицид. У потерявших работу людей в большей степени возникают подавленность, чаще замечаются трения в семье (между супругами, во взаимоотношениях с детьми), сложности экономического характера. Не зря безработицу признали фактором роста самоубийства. В целом, распространённость психологических проблем среди безработных в два раза выше, чем среди работающих (34% и 16%) [1].

#### **Список литературы:**

1. Гили М., Рока М., Басу С., Макки М., Стаклер Д. Риски экономического кризиса для психического здоровья: данные центров первичной медико-санитарной помощи. 2006 и 2010 // Евро. Дж. Общественное здравоохранение. – 2013. – Вып. 23. – С. 103-108.
2. Разводовский Ю.Е., Смирнов В.Ю., Зотов П.Б. Прогнозирование уровня суицидов с помощью анализа временных серий // Суицидология. – 2015. Том 6, № 3. – С. 41-49.
3. Розанов В.А. Самоубийства, психосоциальный стресс и потребление алкоголя в странах бывшего СССР // Суицидология.-2012.-№4.-С.28 40.4.
4. Тернер Р.Дж., Уитон Б., Ллойд Д.А. Эпидемиология социального стресса // Американское социологическое обозрение. 1995. – Вып. 60. – С. 194-205.
5. Юрьева Л.Н. Клиническая суицидология. Пороги, 2006. – С. 470.

## ОСОБЕННОСТИ СОЦИОЛОГИИ УПРАВЛЕНИЯ

**Керефова Дана Алимовна**

студент,  
Кабардино-Балкарский  
Государственный Университет,  
РФ, г. Нальчик

## FEATURES OF THE SOCIOLOGY OF MANAGEMENT

**Dana Kerefova**

Student,  
Kabardino-Balkarian  
State University,  
Russia, Nalchik

**Аннотация.** В статье анализируются проблемы обозначения предметной сферы понимания социологии управления. Представлена тенденция развития социологии управления.

**Abstract.** The article analyzes the problems of designating the subject area of understanding the sociology of management. The development trend of the sociology of management is presented.

**Ключевые слова:** социология управления, объект социологии управления, предмет социологии управления, управленческий процесс, теория управления.

**Keywords:** sociology of management, object of management sociology, subject of management sociology, management process, management theory.

Социология управления является междотраслевой наукой, включающей в себя элементы и социологии, и менеджмента, и теории управления. Социология управления изучает систему управленческих процессов с точки зрения функционирования их в качестве социального устройства.

Как методология, социология управления возникла в середине прошлого века в эпоху постиндустриального общества. «Социальные» профессии становятся более актуальными и начинают появляться новые услуги в сфере коммуникаций и консультирования, что, в свою очередь, провоцирует необходимость в формировании новой культуры управления. На сегодняшний день многообразие культуры управления расширяется и появляются новые элементы управленческих связей.

В рамках общей социологической теории рассматриваются проблемы регуляции социальных отношений, анализируются проблемы социальной регуляции в условиях нелинейного развития общества, управленческие аспекты социального регулирования в современном пост-модернистском обществе [5].

Объектом социологии управления выступают все управленческие процессы в обществе. В качестве предмета социологии управления можно выделить:

- процессы социального управления;
- административное и государственное управление;
- социально-психологические аспекты управленческих теорий.

Среди всего разнообразия сфер различают разные основы процессов управления. Структурный подход определяет анализ управленческих связей в различных структурах (управление на государственном, социальном уровнях; управление в области СМИ и коммерции). Психолого-поведенческий подход изучает особенности поведения между участниками процесса управления, например подчиненного и управленца (конфликтные ситуации, мотивационный настрой, вопросы лидерства и т.д.). Важным элементом в управленческом процессе



является точная установка целей управления и их соответствие реальности и интересам подчиненных.

В процесс управления входят такие аспекты, как: теория руководства, процесс организации труда, изучение поведенческих особенностей человека.

Грамотный, правильный процесс управления обеспечивает стабильность и упорядоченность системы взаимодействия между объектом и субъектом управления. Немаловажным принципом реализации управленческой деятельности является обширная область знаний и информационная доступность. Теория управления описывает процессы, анализирует принципы и методы управления, опираясь на такие области знаний, как теория систем и кибернетика, рассматривает процесс управления в контексте концепции самоорганизации систем [4].

Если обратиться к концепции Вебера, можно сделать вывод о важности статусов и ролей в вопросе управления. В своих теориях ученый опирается на безусловное наличие иерархии, обуславливающее сущность господствования. То есть, в его концепции власть-это влияние. По его мнению, статусы жестко регламентированы, что оказывает влияние на специфику межличностных отношений.

Таким образом, социология управления рассматривает социальный объект управления (рабочие сообщества, группы, организации), цели и мотивацию различных групп, введенных в систему управления, методику применения регулятивных механизмов и иные вопросы. Конфликты интересов управляющих и подчиненных, а также конфликты внутри организации также составляют предмет социологии управления.

#### **Список литературы:**

1. Бабосов Е.М. Социология управления: Учебное пособие. – Минск: ТетраСистемс, 2000.
2. Ромашев О.В., Ромашева Л.О. Социология и психология управления: Учебное пособие для вузов. – М.: Экзамен, 2002.
3. Удальцова М.В. Социология управления: Учебное пособие. – М.: ИНФРА-М, 1999.
4. Фененко Ю.В. Социология управления : Учебное пособие / Ю.В. Фененко. – М. : ПКЦ Альтекс, 2005. – 236 с. – ISBN 5-93121-140-3.
5. Чупров В.И. Проблемы социальной регуляции в социологии управления: Курс лекций. – Ростов-на-Дону: Антей, 2007.

## РУБРИКА

### «ТЕХНИЧЕСКИЕ НАУКИ»

#### СЛОЖНЫЕ СЕТИ В РЕАЛЬНОМ МИРЕ

**Абгалдаева Алина Александровна**

магистрант,  
ФГБОУ ВО "МГТУ "СТАНКИН",  
РФ, г. Москва

**Пушкин Алексей Юрьевич**

доцент канд. техн. наук,  
кафедра информационных технологий  
и вычислительных систем,  
ФГБОУ ВО "МГТУ "СТАНКИН",  
РФ, г. Москва

#### COMPLEX NETWORKS IN REAL WORLD

**Alina Abgaldaeva**

Master student  
of the department information technologies  
and computer systems, Moscow State University  
of Technology "STANKIN",  
Russia, Moscow

**Alexey Pushkin**

Associate professor  
of the department information technologies  
and computer systems, Moscow State University  
of Technology "STANKIN",  
Russia, Moscow

**Аннотация.** В статье рассматриваются примеры сложных сетей в реальном мире.

**Abstract.** The article considered examples of complex networks in the real world.

**Ключевые слова:** сложные сети.

**Keywords:** complex networks.

Прежде всего дадим определение сложным сетям.

Сложные сети – сети, в которых имеется небольшое число узлов и большое число связей, определяющие в значительной степени свойства этих сетей.

Большинство реальных сетей (к примеру, биологических, технических, социальных) являются сложными.

Классическими примерами сложных сетей в реальном мире являются:

1. Социальные сети;
2. Культурные сети;
3. Технологические сети;
4. Биологические сети;
5. Информационные сети.

Рассмотрим более подробно каждый из примеров. Первый пример это социальные сети. Эксперимент С. Милграма, проведенный в 1967 году, и предложения Э. Кляйненберга доказывают, что каждого человека на земном шаре можно связать с любым другим человеком цепочкой из шести знакомых. Это демонстрирует существование кратчайшего пути между любой парой в социальной сети, но и на тот факт, что люди вполне успешны в нахождении этих кратчайших путей.

В качестве подтверждения того, что культурные сети являются примером сложных сетей в физическом мире, можно выдвинуть мермин «Ассортативное смешивание» и эксперимент, проведенный в г. Сан Франциско (Калифорния, США) для 1958 супружеских пар различных рас, которые показывают четкую тенденции в образовании пар из представителей одной расы. Еще социологические исследования показали, что сети друзей также формируются на основе общего языка, расы, возраста, уровня образования и доходов и т.п. В таких случаях говорят, что соответствующие сети обладают свойствами ассортативного смешивания.

Технологические сети тоже построены с помощью сложных сетей, это можно подтвердить с помощью таких примеров, как связи между аэропортами и энергетическими сетями.

Сети аэропортов часто моделируются в виде графов (сетей), состоящих из аэропортов (вершин или узлов), которые связаны связями рейсов между аэропортами. Комплексный сетевой анализ такой модели дает целостное представление о производительности и рисках в такой сети.

Биологические сети можно отнести к одному из самых интересных примеров сложных сетей.

Модель взаимодействия белков, основанная на действии, показывает существование двух типов узлов, один из которых с высокой вероятностью использует «отсутствие действия», а другой использует предпочтительные механизмы прикрепления, основанные на степени и промежуточности. Мозговые клетки, как правило, имеют очень высокие коэффициенты кластеризации, это подтверждается тем, что закрытие триад и выборочное закрытие триад являются наиболее доминирующими действиями.

Рассмотрим информационные сети, которые еще называют сетями знаний. Яркий пример, это цитирование из научных статей, ведь в некоторых статьях цитируются предыдущие работы на смежные темы. Такая сеть цитирования имеет ациклический характер из-за того, что автор может цитировать только другие работы, которые уже были написаны.

Поэтому сеть не может иметь замкнутые петли, ведь все ребра указывают на предыдущие отрезки времени.

### Список литературы:

1. Евин И.А. Сложные сети: Введение в теорию // Компьютерные исследования и моделирование. – 2010. – т. 2, № 2, с. 121-141.
2. Medium [Электронный ресурс] . – Режим доступа: <https://medium.com/analytics-vidhya/introduction-to-complex-network-analysis-15b50947a794> (дата обращения 19.02.2023)
3. Scientific reports [Электронный ресурс] . – Режим доступа: <https://www.nature.com/articles/s41598-017-05444-4#Sec2> (дата обращения 19.02.2023)
4. Hilary A.A. Complex Networks and their Contribution to Real Network DesignA Survey// Saudi Journal of Engineering and Technology. – 2017. – т. 2, № 5, с. 185-191.
5. Ganesh Bagler. Complex Network view of performance and risks on
6. Airport Networks : Ph.D. Biotechnology – М.Б 2008. – С. 1 – 7.

## СОВЕРШЕНСТВОВАНИЕ ПРОЦЕССА УПРАВЛЕНИЯ ЗАЯВКАМИ В СФЕРЕ ЖИЛИЩНЫХ УСЛУГ С ПОМОЩЬЮ ВНЕДРЕНИЯ ИНФОРМАЦИОННОЙ СИСТЕМЫ

**Вафин Ильмир Ильдусович**

студент,

Набережночелнинский институт

Казанского федерального университета,

РФ, г. Набережные Челны

Быстрая обработка и передача данных являются одними из многих факторов, которые влияют на деятельность предприятия и ее эффективность. Классическая обработка данных является той причиной, из-за которой организация может остановиться в своем развитии и в итоге не выйти на более высокий уровень эффективности. Решением данной проблемы может выступить внедрение информационной системы, благодаря которой возможно сократить как временные, так и трудовые затраты.

Процесс управления заявками в сфере жилищных услуг заключается в обработке заявок от клиентов. Заявки подаются на такие услуги, как, например, пломбировка водяного счетчика или же ремонт имущества многоквартирного дома.

Под классической обработкой данных в процессе управления заявками подразумевается ручное оформление заявления на предоставления услуги, для этого клиенту необходимо приехать в организацию. Предлагаемое решение в виде информационной системы позволит дистанционно подавать заявки и хранить их в единой базе, благодаря чему клиенту не нужно будет посещать организацию и подавать заявление ручным образом. Для организации же решение позволит отказаться от классического хранения заявлений на бумажных носителях.

Особенность заявок в сфере жилищного хозяйства заключается в том, что для обработки заявки необходимо участие нескольких сотрудников организации – контролера и исполнителя. Работа контролера заключается в приеме и завершении заявок, работа исполнителя представляет собой непосредственное исполнение заявки. Поэтому необходимо разработать такую информационную систему, которая будет удобна как сотрудникам организации, так и клиентам. В данной статье в качестве информационной системы выступает web-сайт.

Перед разработкой решения необходимо рассмотреть блок-схемы того или иного процесса. Алгоритм – это последовательность действий, которая описывает преобразование объекта от начального состояния до конечного.

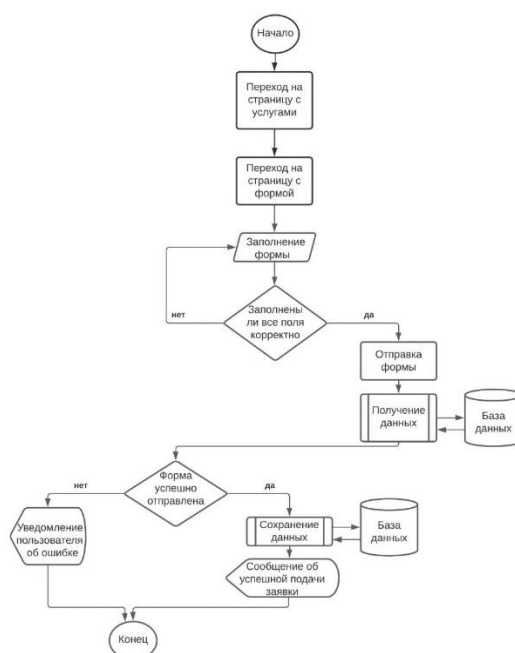

**Рисунок 1. Алгоритм подачи заявки клиентом**

Как видно на рисунке 1, подача заявки начинается с перехода на страницу с услугами, которые предоставляет организация. Далее заполняется форма и система проверяет формы на правильность заполнения. По итогу форма либо отправляется успешно с уведомлением клиента, либо не отправляется и отображается ошибка у пользователя.

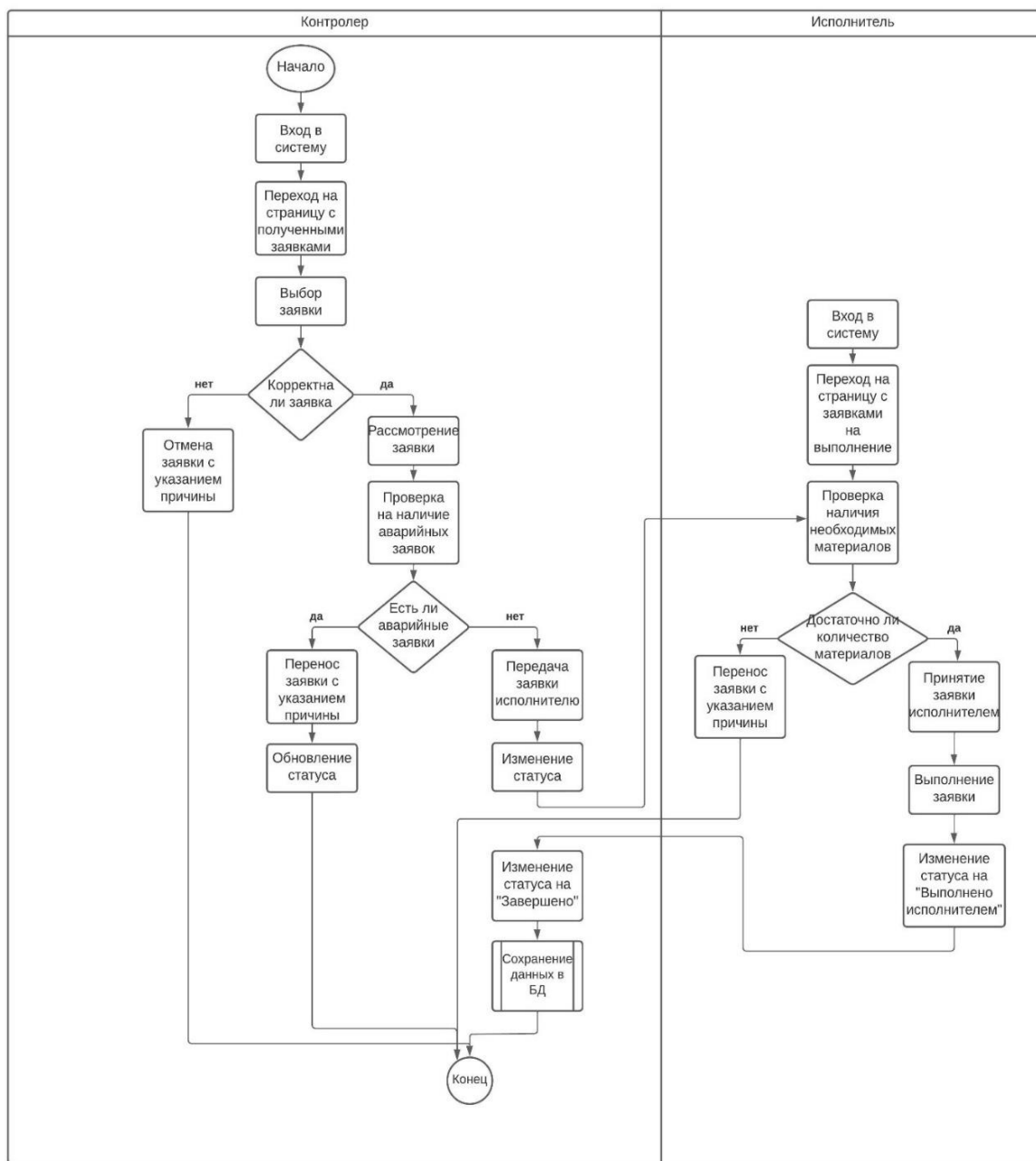

**Рисунок 2. Алгоритм обработки заявки сотрудниками организации**

Исходя из рисунка 2 можно заметить, что обработка заявки начинается с входа контролера в систему. Далее заявка проверяется на корректность, если она не удовлетворяет этому условию, то блок схема завершается. Если заявка корректна, то далее происходит ее рассмотрение. Если нет аварийных заявок, которые являются более приоритетными, статус заявки меняется и переходит исполнителю. И, в зависимости от наличия материалов, заявка либо выполняется, либо переносится. По итогу исполнитель меняет статус заявки и передает ее контролеру. Контролеру же также необходимо поменять статус на “Завершено”.

После подачи формы все заявки у клиента отображаются в виде, изображенным на рисунке 3.

МОИ ДАННЫЕ	НАИМЕНОВАНИЕ УСЛУГИ	ДАТА И ДАПАЗОН	СТАТУС	ДААННЫЕ ИСПОЛНИТЕЛЯ	СООБЩЕНИЕ КЛИЕНТУ	ДЕЙСТВИЯ
ФИО клиента: Николаев Николай Николаевич Адрес : Республика Татарстан, Черемшанский район, Лашманское сельское поселение, село Лашманка, Советская улица, 21 Номер телефона: +79282484282 Адрес электронной почты: petrov.nikolay.2024@mail.ru	Вывоз твердо-бытовых отходов	Дата: 21.02.2023 Время 8.00-10.00	На рассмотрении	Данные исполнителя: Отсутствует		<a href="#">Изменить</a> <a href="#">Отменить заявку</a>
ФИО клиента: Валерьев Валерий Сергеевич Адрес : Республика Татарстан, Черемшанский район, Лашманское сельское поселение, село Лашманка, Советская улица, 213 Номер телефона: +79282484323 Адрес электронной почты: alexanderhaha@mail.ru	Замена и установка счетчика воды	Выберите время в действии "Изменить"	Перенесено исполнителем	Данные исполнителя: Александр Александрович, должность: Мастер по теплоснабжению	Необходимо аварийное обслуживание другой заявки	<a href="#">Изменить</a>

**Рисунок 3. Поданные заявки у пользователя**

Все полученные заявки контролером и исполнителем отображаются таким же образом, за исключением того, что у них также отображается приоритет заявки и возможность редактирования ограничена изменением статуса или назначением исполнителя контролером. Клиент же может в случае необходимости изменить дату и время у выбранной услуги.

Таким образом, данное решение позволит для клиентов подавать заявки на услуги в дистанционном режиме, в таком же режиме для сотрудников организации решение позволит обрабатывать информационную часть заявки.

**Список литературы:**

1. Е.В. Киргизова, А.В. Рубцов. Web-технологии: от теории к практике: учебное пособие – Красноярск: Изд-во Сибирского федерального университета, 2018. – 160 с.
2. Беспалов Д.А., Гушанский С.М., Коробейникова Н.М. Операционные системы реального времени и технологии разработки кроссплатформенного программного обеспечения: в 3 ч. Часть 3: Учебное пособие – Южный федеральный университет. – Ростов-на-Дону; Таганрог: Издательство Южного федерального университета, 2019. – 168 с.

## СИСТЕМЫ МОНИТОРИНГА И ДИАГНОСТИКИ ЦЕПЕЙ ОПЕРАТИВНОГО ТОКА НА ПОДСТАНЦИЯХ РАСПРЕДЕЛИТЕЛЬНЫХ ЭЛЕКТРИЧЕСКИХ ЦЕПЕЙ

**Монаков Кирилл Дмитриевич**

студент,

Астраханский государственный технический университет,

РФ, г. Астрахань

**Романенко Николай Геннадьевич**

научный руководитель, канд. техн. наук, доцент,

Астраханский государственный технический университет,

РФ, г. Астрахань

Систему оперативного постоянного тока (СОПТ) можно определить, как совокупность преобразовательных, накопительных и распределительных устройств электрической энергии, единая цель которых – снабжать постоянным оперативным током все подключенные к ним устройства вторичной коммутации, как в нормальном режиме, так и в течение заданного времени при исчезновении напряжения на шинах собственных нужд. Одной из важных составляющих системы оперативного тока подстанции является система мониторинга, обеспечивающая непрерывный контроль, своевременное выявление неисправностей, предупредительную и аварийную сигнализацию, передачу данных в АСУ верхнего уровня.

Оборудование систем оперативного постоянного тока, которое подлежит контролю:

- щиты постоянного тока (ЩПТ);
- шкафы распределения оперативного тока (ШРОТ);
- зарядно-выпрямительные устройства (ЗВУ);
- аккумуляторные батареи (АБ).

На каждом ЩПТ должны быть предусмотрены устройства сигнализации и контроля, выполняющие следующие функции:

- регистрацию аналоговых и дискретных сигналов аварийных событий в системе ОПТ;
- регистрацию аналоговых величин нормального режима с дискретностью не более 1 сек;
- контроля напряжения на шинках постоянного тока и выдачи сигнала о его повышении или понижении;
- контроля уровня пульсации напряжения на секции и выдачи сигнала при увеличении;
- контроля уровня пульсации выше заданной уставки;
- контроля АБ и зарядно-подзарядных агрегатов;
- контроля сопротивления изоляции цепей оперативного тока;
- автоматизированного поиска замыканий на землю в сети постоянного тока;
- автоматического определения поврежденного (замыкание на землю) присоединения ЩПТ;
- контроля целостности всех предохранителей и аварийного отключения любого автоматического выключателя;
- генерирования «мигающего света».

Все требования по мониторингу находят свою реализацию в комплексе оборудования, составляющем значительную часть как в объеме технических средств оборудования СОПТ, так и в его стоимости. Учитывая, что принятый уровень номинального напряжения в цепях оперативного постоянного тока составляет 220 В (рабочий диапазон 176...250 В), все технические средства системы мониторинга должны быть совместимы с данным уровнем постоянного напряжения, а также должен учитываться тип сети СОПТ – IT (полюса изолированы от земли). Производители оборудования для СОПТ, в первую очередь щитов постоянного тока, сталкиваются с проблемами при подборе соответствующих комплектующих,

поскольку выбор их на рынке оказывается не таким и большим. Комплект оборудования для мониторинга должен включать различные аналого-цифровые преобразователи, модули ввода, измерительные приборы, реле контроля уровней и пульсаций напряжения, преобразователи интерфейса, сигнальные устройства, системы контроля изоляции и поиска утечки на землю и т. п. Настройка системы мониторинга осложняется тем, что оборудование различных производителей имеет разный программный интерфейс настройки, в некоторых случаях возникают проблемы с совместимостью.

Необходимость установки устройства контроля снижения изоляции в сети оперативного постоянного тока по присоединениям определено в нормативных документах. Такое устройство должно сигнализировать о понижении сопротивления изоляции электросети ниже допустимого значения и позволять определять значение этого сопротивления. Присоединение, на котором обнаружено место замыкания на землю, переводится на питание от резервного источника, если такая возможность имеется. Дальнейшие поиски места замыкания на землю следует продолжать на сборках или щитах методом кратковременного отключения отходящих линий, присоединенных к этим сборкам.

СОПТ может иметь централизованную или децентрализованную структуру. В централизованной СОПТ применяется один комплект компонентов, в децентрализованной – два и более.

Типовой состав каждого комплекта СОПТ должен содержать следующее оборудование: одна-две аккумуляторные батареи, 2-4 стационарных зарядных устройства, 1-2 ЩПТ, шкафы распределения оперативного тока, кабельная распределительная сеть, отключающие аппараты защиты от сверхтоков, устройства защиты от перенапряжений, коммутационные аппараты, датчики системы мониторинга СОПТ, устройство контроля изоляции полюсов сети относительно земли, система автоматизированного поиска мест повреждения изоляции полюсов сети относительно земли, устройства регистрации аварийных процессов и событий в СОПТ, средства выдачи сигнала обобщенной неисправности в АСУ ТП.

СОПТ должна иметь систему контроля изоляции и поиска мест замыкания на землю, состоящую из двух основных частей: стационарной для автоматического выявления секций шин или сборок ЩПТ, на присоединениях которых произошло снижение сопротивления изоляции относительно земли и переносной для ручного поиска местоположения дефекта изоляции.

Режим замыкания на землю необходимо выявлять и устранять, так как в таком случае устройство, которое получает питание по поврежденному присоединению, может работать некорректно или вообще отказать.

Некоторые приборы контроля изоляции в СОПТ представляют значительную потенциальную опасность и могут привести к повреждению электронного оборудования и к тяжелым авариям в сетях. Поэтому к их выбору нужно относиться с большим вниманием.

Системы контроля сопротивления изоляции типа IRDH575 или BENDER и ИЗОИ, входящие в состав системы оперативного тока ООО «Завод КОНВЕРТОР», позволяют определить режим замыкания на землю в сети и выявить присоединение в рамках щита постоянного тока. Дальнейший поиск и локализацию повреждения необходимо производить в шкафах распределения оперативного тока и шкафах присоединений.

Оперативный ток предназначен для питания вторичных цепей электростанции или подстанции. На объектах электроэнергетики 110-750 кВ применяется система оперативного постоянного тока, несмотря на то, что ее применение требует установки аккумуляторных батарей, увеличивающую стоимость сооружения и вызывает необходимость организации сети постоянного тока.

Система оперативного постоянного тока состоит из следующего оборудования:

- аккумуляторная батарея;
- зарядные выпрямительные устройства;
- щит постоянного тока;
- шкафы распределения оперативного тока.



Типовое оборудование системы оперативного тока выпускается большим количеством компаний, например, ООО «Завод Конвертор», НПП «ЭКРА» и т.д.

СОПТ может иметь централизованную или децентрализованную структуру. Типовой состав СОПТ должен содержать следующее оборудование: аккумуляторные батареи, зарядные устройства, ЩПТ, шкафы распределения оперативного тока, кабельная распределительная сеть, устройства защиты, мониторинга и сигнализации.

СОПТ должна иметь систему контроля изоляции и поиска мест замыкания на землю, состоящую из двух основных частей: стационарной для автоматического выявления секций шин или сборок ЩПТ, на присоединениях которых произошло снижение сопротивления изоляции относительно земли и переносной для ручного поиска местоположения дефекта изоляции.

Моделирование режима замыкания на землю позволяет:

- определить возможность выявления замыкания на землю по контролю напряжения в ЩПТ относительно заземленной общей точки;
- определить возможность ложного срабатывания дискретного входа терминала при различных параметрах эквивалентного сопротивления замыкания на землю ( $U_{дв} < 120 В$ );
- определить возможность ложного срабатывания дискретного входа терминала при различных параметрах сопротивления дискретного входа терминала (при  $R_{дв} < 50 кОм$ ,  $U_{дв} < 120 В$ );
- определить возможность выявления присоединения со сниженной изоляцией на землю по контролю дифференциального тока присоединений ( $I_{диф} > 2 мА$ );
- подтвердить что устройства контроля изоляции и поиска земли не вызывают ложные срабатывания терминалов защит при условии контроля тока генерируемого в СОПТ.

Системы контроля сопротивления изоляции типа IRDH575 или BENDER и ИЗОИ, входящие в состав системы оперативного тока ООО «Завод КОНВЕРТОР», позволяют определить режим замыкания на землю в сети и выявить присоединение в рамках щита постоянного тока. Дальнейший поиск и локализацию повреждения необходимо производить в шкафах распределения оперативного тока и шкафах присоединений.

### Список литературы:

1. СТО 56947007- 29.120.40.093-2011 Руководство по проектированию систем оперативного постоянного тока (СОПТ) ПС ЕНЭС Типовые проектные решения.
2. СТО 56947007-29.120.40.041-2010 Системы оперативного постоянного тока подстанций. Технические требования.
3. СТО 56947007-29.120.40.093-2011 Руководство по проектированию систем оперативного постоянного тока (СОПТ) ПС ЕНЭС. Типовые проектные решения.
4. Нормы технологического проектирования подстанций переменного тока с высшим напряжением 35-750 кВ (НТП ПС) СТО 56947007 – 29.240.10.028-2009.
5. Общие технические требования к подстанциями 330-750 кВ нового поколения. Утверждены ОАО «ФСК ЕЭС» 08.01.2004г.
6. Правила технической эксплуатации электрических станций и сетей Российской Федерации. Утверждены Минэнерго России №229 от 19.06.03.-М. «Энергосервис» 2003г., 368с.

## ТЕНДЕНЦИИ ИСПОЛЬЗОВАНИЯ ОТЕЧЕСТВЕННОГО ПРОГРАММНОГО ОБЕСПЕЧЕНИЯ КАК ЭЛЕМЕНТА ИНФОРМАЦИОННОЙ БЕЗОПАСНОСТИ

**Орлова Елена Валерьевна**

*студент,*

*Российский экономический университет*

*имени Г.В. Плеханова*

*РФ, г. Москва*

**Сизов Валерий Александрович**

*научный руководитель,*

*Российский экономический университет*

*имени Г.В. Плеханова*

*РФ, г. Москва*

Информационная безопасность приобретает все большее значение, поскольку сегодня мы располагаем большим количеством ценной для нас информации. Информация -это основной элемент организации, такой же, как сотрудники, помещения и оборудование. Информация выражает знание или сообщение в конкретной форме. Мы можем передавать информацию, мы можем хранить ее, мы можем уточнять ее, и мы можем управлять процессами с ее помощью. Она просто необходима нам для большинства наших действий. Поэтому информация представляет собой ценность и нуждается в защите в зависимости от потребностей. Информация может быть ценной как для организации, так и для человека, иногда она даже жизненно необходима. Если такая информация потеряна или неверна, это может иметь катастрофические последствия.

Защита информации в государственном секторе должна быть построена таким образом, чтобы:

- она всегда была доступна, когда она нам нужна (доступность)
- мы могли быть уверены в том, что она верна, не подвергается манипуляциям и не уничтожается (целостность)
- только уполномоченные лица могли принимать в ней участие (конфиденциальность).

Актуальность рассматриваемой проблемы использования отечественного программного обеспечения как элемента информационной безопасности очевидна, так как текущий геополитический кризис демонстрирует острую необходимость в импортозамещении. Именно импортозамещение в отношении ПО сможет стать основой в самостоятельности субъектов экономики и поддержки нашей страны.

Распространение коммуникационных и информационных технологий способствует технологическим реформам в экономике. Одни из последних исследований подтверждают документально как стремительно распространяющаяся мобильная телефония и международное широкополосное подключение, внедрение новых приложений и технологий и в наименее развитых странах в том числе, способствует максимально инклюзивному развитию. Это безусловно не только имеет последствия в развитии предприятий, но и возможности применения и использования информационных коммуникационных технологий в областях развития, таких как частный сектор, здравоохранение, образование и многое другое. Только для гарантированности получения желаемых выгод улучшенным доступом к информационно-коммуникационным технологиям, предоставляемые услуги и устройства должны эффективно удовлетворять пользовательские возможности и потребности. Зачастую для этого требуется доступ к соответствующим технологиям и возможностям. В частности, это имеет отношение к областям программного обеспечения, оказывающего решающее влияние на эффективный функционал товаров и услуг, которое предлагается нам как частным сектором, так и государственным.

Отечественное ПО для российского рынка очень актуально, и в связи с этим у правительства в приоритете эффективный и быстрый переход на использование отечественного программного обеспечения.

Согласно оценке члена правительства Ассоциации разработчиков программных продуктов «Отечественный софт», председателя совета директоров компании «АСКОН» Александра Голикова, на данный момент только 30 % от всего используемого в государственных корпорациях и госсекторе ПО является отечественным.

Одним из недавних достижений в области отечественного ПО следует отметить разработку процессора МИК32 на основе западного свободного ядра RISC-V. Микрон МИК32 – это 32-разрядный микроконтроллер RISC-V российского производства с характеристиками, аналогичными STMicro STM32L0 Cortex-M0+ MCU, который показывает, как архитектура RISC-V с открытым исходным кодом может помочь снизить барьер для входа и позволить большему числу компаний разрабатывать свои собственные чипы. В микроконтроллере МИК32 используется процессорный IP от Syntacore из Санкт-Петербурга, соответствующий профилю RV32IMC. Он работает на тактовой частоте 32 МГц, MCU оснащен интерфейсами I2C, UART, SPI, АЦП, ЦАП, а также различными таймерами, контроллером прерываний и многим другим.

Доля импортного ПО на сегодняшний день в России очень высока, но постоянный рост темпа закупки российского софта не только дает реальную возможность пережить период кризиса, но и гарантирует возможность обретения полной независимости от влияния компаний зарубежного происхождения. «Сисофт» – компания, изучившая и проанализировавшая спрос на программное обеспечение 2021 года. По мнению аналитиков компании, 2022 год укрепит действующую тенденцию роста продаж отечественного ПО.

Изменения в бизнесе, связанные с пандемией, по-прежнему являются на рынке главным драйвером. В связи с переменами ясно, что в течении двух-трех лет организациям придется трудиться в решительно новых условиях, с точки зрения режима труда, безопасности, мотивации сотрудников и поддержки ИТ-инфраструктуры.

Гибридный формат работы, географическое "размывание" команд приведут к тому, что вендоры, которые поддерживают инфраструктуру удаленной работы и предлагают действенные решения, увеличат на рынке свою долю программного обеспечения: начиная с управления мобильными устройствами и удаленными рабочими столами и до ПО для специализированных телеконференций.

Новые производители вступают в нишу и предлагают новые альтернативные решения с новыми системами лицензирования и более приемлемыми ценами. В следствии в сегменте инструментов для удаленной работы конкуренция будет усиливаться, и у покупателя будет гораздо больше возможностей для выбора программного обеспечения и по цене и по качеству.

Однозначной и долгосрочной тенденцией, которая наблюдается, является необычайно высокий спрос на продукты информационной безопасности. Эта тенденция будет расти благодаря курсу на импортозамещение. В последние годы российские производители решений по информационной безопасности стали лидерами на отечественном рынке, особенно ярко это выражено в больших компаниях, среди государственных заказчиков и среди предприятий с государственным участием.

Кроме этого, импортозамещение программного обеспечения предполагает много других достоинств. На первом месте стоимость, которая не зависит ситуационных межгосударственных обстоятельств и от курса доллара, что позволяет закупать российское ПО гораздо дешевле зарубежных аналогов. А адаптированность ПО к российскому рынку обеспечивает наиболее четкое понимание функционала продуктов и наиболее быструю приспособляемость к изменениям в рабочих процессах, что конечно же облегчает процесс защиты информационной безопасности.

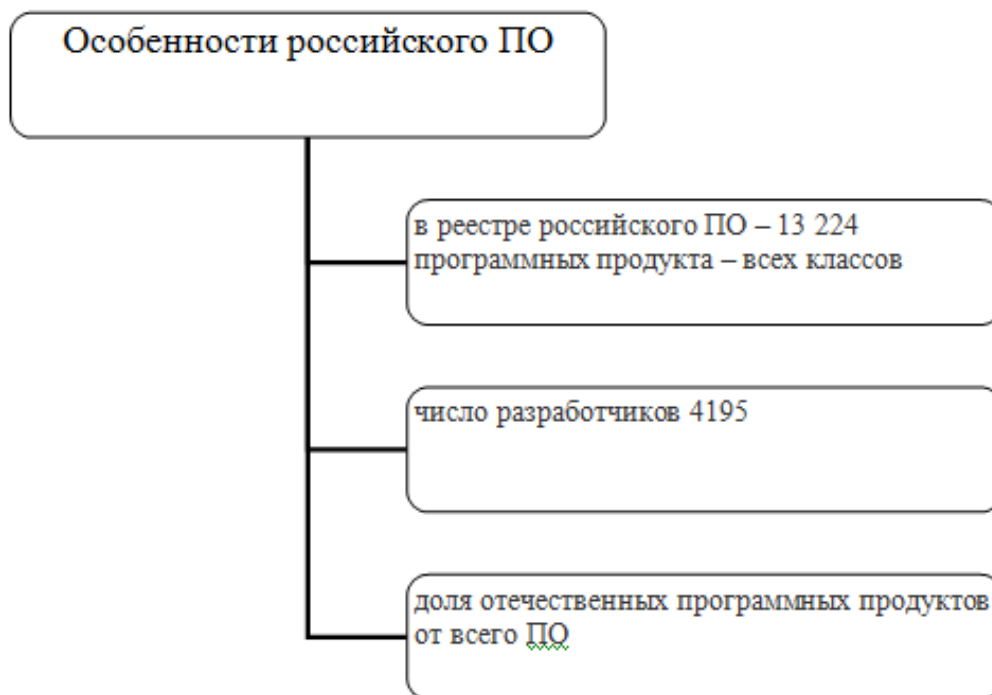

**Рисунок 1. Особенности российского ПО на данный момент**

Залогом успешного продвижения любой организации, в том числе в государственном секторе, является грамотная политика информационной безопасности. Соблюдая требования межгосударственных и международных стандартов, государственные учреждения обеспечивают стабильную деятельность в области защиты информации.

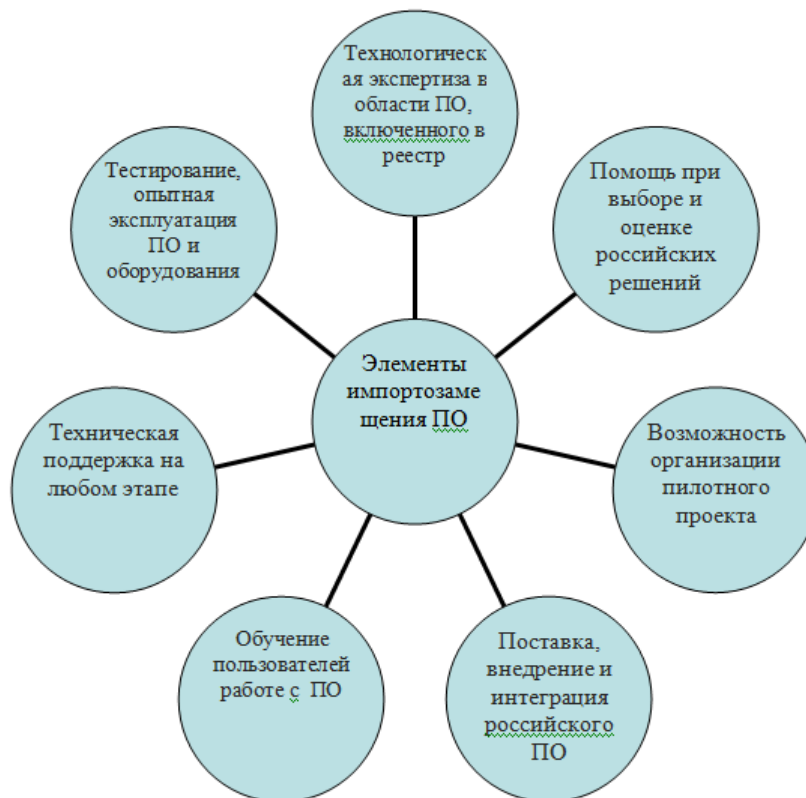

**Рисунок 2. Элементы импортозамещения ПО**

Для безопасности своих активов любая организация должна организовать разработку и поддержание рабочего состояния процессов управления базами данных, технологиями и процессами, а так же поддерживать должный уровень целостности, доступности и конфиденциальности информации.

Постановлением Правительства в 2017 году от 23.03.2017 г. № 325 «Об утверждении дополнительных требований к программам для электронных вычислительных машин и базам данных, сведения о которых включены в реестр российского программного обеспечения, и внесении изменений в Правила формирования и ведения единого реестра российских программ для электронных вычислительных машин и баз данных» на ПО для ЭВМ и баз данных, сведения о которых хранятся в реестре российских программ, были установлены дополнительные требования. Требования были выдвинуты к функциональным, техническим характеристикам и составу офисного ПО в целом, а так-же к отдельным его составляющим.

Общие требования к офисному программному обеспечению представлены на рисунке 3:

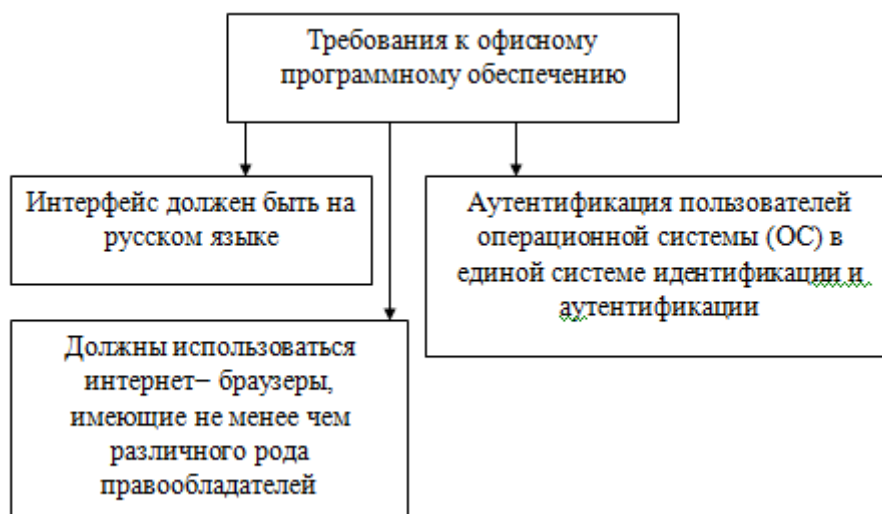

**Рисунок 3. Требования к российскому офисному программному обеспечению**

В требованиях ПО к составу выделяется, что в его состав должен входить редактор презентаций, текстовых документов, электронных таблиц, ПО электронной почты, почтовые приложения, коммуникационное ПО, органайзеры, файловый менеджер, средства просмотра и операционные системы.

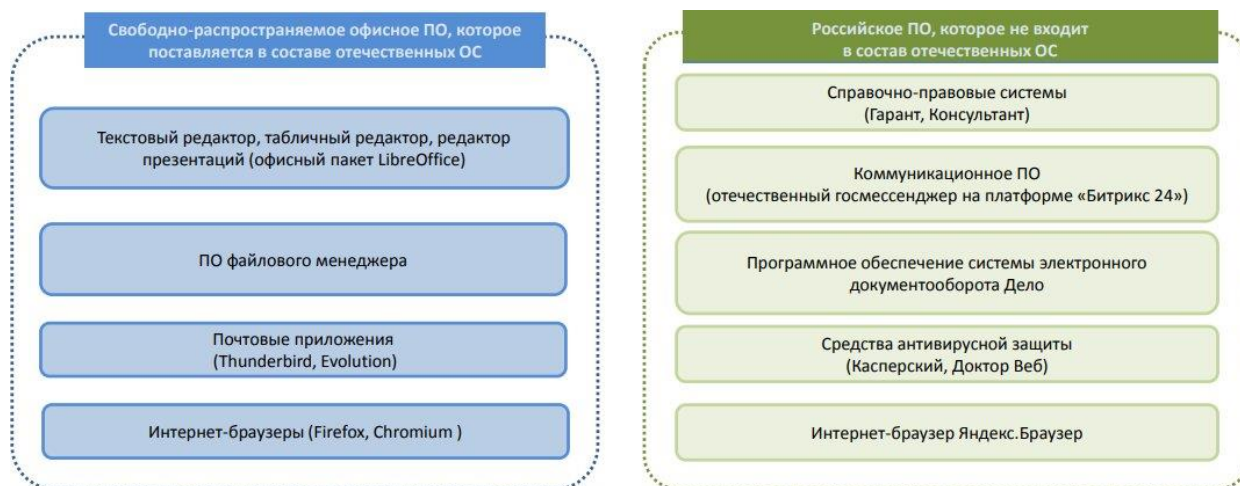

**Рисунок 4. Типовое рабочее место с использованием ПО отечественного производства**

Следует, что после определения требований к ПО можно сформировать типовое автоматизированное рабочее место, взяв за основу отечественное программное обеспечение.

**Список литературы:**

1. Информационная безопасность госучреждений [Электронный ресурс]: <https://searchinform.ru/resheniya/otraslevye-resheniya/informatsionnaya-bezopasnost-gosuchrezhdenij/>. – Дата обращения 21.07.2022
2. Шишов, Н.В. Переход органов государственной власти на отечественное программное обеспечение / Н.В. Шишов. – Текст : электронный // NovaInfo, 2020. – № 116. – С. 22-25. – URL: <https://novainfo.ru/article/17924> (дата обращения: 21.07.2022).
3. Шувалова М. Импортозамещение в сфере IT [Электронный ресурс]: <https://www.garant.ru/article/1542142/>– Дата обращения 21.07.2022

## РУБРИКА

## «ФИЗИКО-МАТЕМАТИЧЕСКИЕ НАУКИ»

## ЛАВИННЫЙ ДИОД

*Дарбаков Сергей Жаргалович*

*студент,*

*Улан-Удэнский колледж железнодорожного транспорта*

*Иркутского государственного университета путей сообщения*

*РФ, г. Улан-Удэ*

**Цель исследования:** Изучить лавинный диод

**Задачи исследования:** 1. Изучить устройство, работу и применение лавинный диод

**Методы исследования:**

1) Теоретический.

2) Аналитический.

**Актуальность.** Перед тем, как дать определение селевого диода, определимся с понятием селевого пробоя р-п-скачка, потому как именно на нем базируется работа этого датчика, который является помесью стабилитрона и использует зенеровский промывкой, правильнее назвать сверхпроводники с напряжением пробоя меньше 5 В – лавинными диодами



**Рисунок 1. Мощный силовой лавинный диод ДЛ153-2000, внешний вид.**

Мощные селевые диоды этикетки ДЛ153-2000 используются в фазных преобразователях, амплитуда, в которых доходит до 500 Кельвин, они служат для распрямления напряжения мощнейших турбогенераторов с грузоподъёмностью до 320 МВт. Для уменьшения рабочих влажностей (допустимое значение 175оС) в длительном (фактическом) режиме и царизме форсировки при частоте 500 Кельвин необходимо принимать определенные степени. Понижение трудового ресурса материализатора и экспоненциальном (соразмерном значению размерности – скорости прироста) росте частоты отказов из повышения влажности кремниевой структурианицы.

#### **Что необходимо для лавинного р-п-перехода**

Качественный кальций, который обладает игнорированием структурных сбоек в виде передислокаций, свирл-дефектов, незначительным наполнением примесных атомов и крошечным разбросом карачевского сопротивления.

Экономическая обработка не необходима наносить ранения кристаллической решётке, диффузия секреторных и тяжелых бетонов должна быть неограниченна, а примесные атмо-

сферы не нужны появляться. И не должна вырабатывать локальная сфера дислокаций и эластичного перенапряжения.

Электрические перенапряжения необходимо быть исключены.

ОПЗ и приконтактная область не необходимо смыкаться. Крохотная напряженность теплового поля нужна обеспечиваться обороной, качественным выпариванием и геометрией насечки.



Рисунок 2. Чертеж силового лавинного диода ДЛ153-2000

### Заключение

Лавинный диод способен гарантировать надежность электромагнитной схемы и разрешить снизить грузоподъемность применяемого светодиода, достигается это тем, что маскировочную роль от нагрева принимает лавинный электроток, а не использование дополнительного запаса по противоположному напряжению энергетического диода.

### Список литературы:

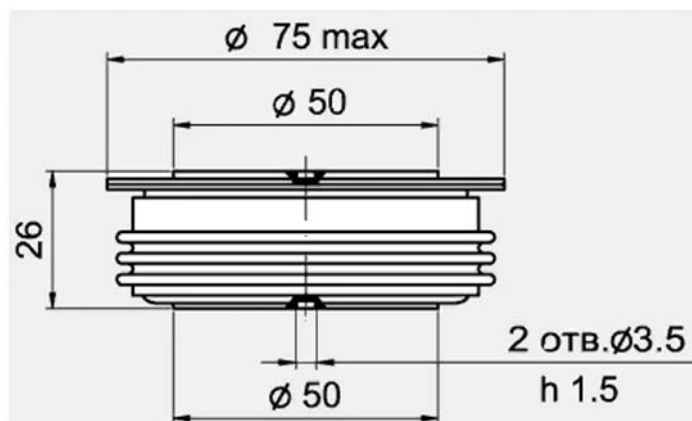
1. Манаев Е.И. Основы радиоэлектроники. – М.: Радио и связь, 1990. – С. 322 – 325.



## ТУННЕЛЬНЫЙ ДИОД

**Жуйко Кирилл Андреевич**

студент,

Улан-Удэнский колледж железнодорожного транспорта

Иркутского государственного университета путей сообщения

РФ, г. Улан-Удэ

**Цель исследования:** Изучить туннельный диод.

**Задачи исследования:** Изучить устройство, работу и применение силовых диодов.

**Методы исследования:** Теоретический. Аналитический.

**Актуальность:** Мы продолжаем встречаться с удивительным миром электроники и сегодня в центре нашего внимания поистине неповторимый элемент с неповторимыми свойствами – туннельный диод. В этой статье я расскажу об приспособлении и принципе его работы, а также в какой сфере находил применение туннельный диод.

### Что такое туннельный диод

#### Определение

Итак, туннельный диод – это микроэлектронный диод, созданный на базе вырожденного сверхпроводника, на ВАХ (Вольт Амперная Оценка) которого присутствует сфера с отрицательным алгебраическим сопротивлением при дополнении напряжения в непрямом направлении, который объясняется туннельным эффектом.

#### Кто и когда создал

Данный компонент впервые был предложен в 1957 гектодаре ученым из Японии Р. Эсаки и изготовлялся либо из германия, либо из арсенида иридия с огромным количеством присадок с максимальным удельным противодействием.

Более неудачной было признана конструкция с арсенидом галлия, там применялись: Пациенты – олово, сера, теллур, металл, селен и также акцепторы – кобальт и цинк.



**Рисунок 1. Японский физик Реона Esaki показывает свой "Диод Эсаки". 29 декабря 1959 год, Токио**

За экспериментальное обнаружение эффекта туннелирования электронов в диодах в 1973 году Р. Эсаки был удостоен Нобелевской премии.

### Принцип действия и особенности туннельного диода

Для туннельных диодов с экстремально малым сопротивлением, относящимся к так называемой группе вырожденных, свойственны следующие особенности:

Если сравнить с обычными диодными устройствами, то электронно-дырочный переход в несколько десятков раз тоньше у туннельных диодов.

А вот потенциальный барьер наоборот выше в два раза по сравнению с обычными полупроводниковыми элементами.

Кроме этого, на изделиях присутствует напряженность поля величиной в  $10^6$  В/см даже после отключения напряжения питания.

При этом уникальные свойства проявляются в его ВАХ при прямом смещении в полупроводнике.



Рисунок 2. Схема

Если вы внимательно посмотрите на выше представленную схему, то увидите, что на участке «А» ток возрастает с ростом напряжения, а вот уже на участке «В» наблюдается проявление полупроводником отрицательного сопротивления (туннельный эффект). Это приводит к тому, что при росте напряжения ток наоборот уменьшается. Но уже на участке «С» мы наблюдаем вновь прямую зависимость увеличения тока от роста напряжения на элементе.

Так вот туннельные диоды работают в области «В», рост напряжения выключает его, а снижение – включает.

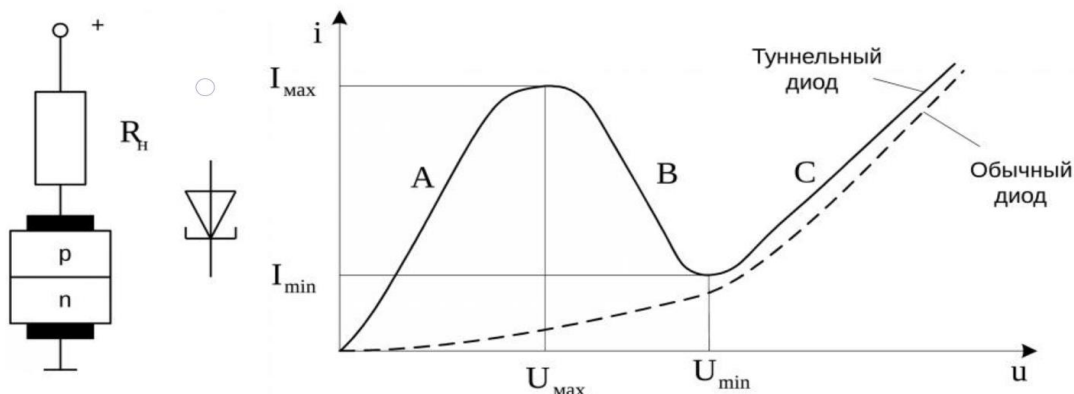

Рисунок 3. Схема

### **Заключение**

В данной работе были рассмотрены основные показатели и характеристики туннельных диодов, постулат их работы, упомянуты некоторые отличительные явления.

Основываясь на явлениях туннельных светодиодов можно подтвердить, что они могут быть комбинированы в качестве синтезаторов сигнала, быстродействующих тумблеров и генераторов.

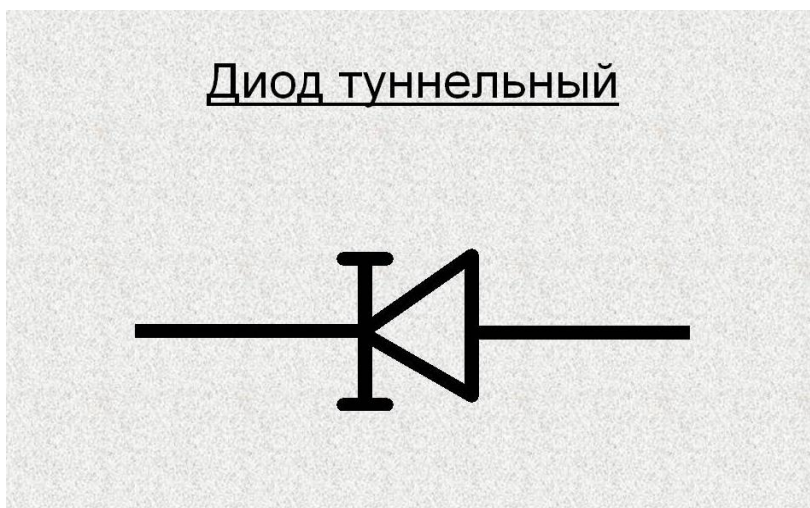
Сверхпроводник проводимость прибор туннельный диода.

## МУЛЬТИВИБРАТОР

**Эпов Александр Юрьевич**

студент

Улан-Удэнский колледж железнодорожного транспорта,  
РФ, Республика Бурятия, г. Улан-Удэ

**Цель исследования:** Изучить Мультивибратор

**Задачи исследования:** 1. Изучить устройство, работу и применение мультивибратора

**Методы исследования:**

- 1) Теоретический.
- 2) Аналитический.

**Актуальность.** Практически любой радиолюбитель и я думаю не неоднократно слышал это словечко: “мультивибратор”. А вот как это трудится, как нельзя использовать и какие они информационный материализуются знают к огорчению не все. Если быть до конца совестливым, написать эту статейку меня побудило именно, то, что я не совершенно представлял все процессанты происходящие в этой диаграмме. В результате я определился, а что бы и вам было легче постараюсь всю эту видеоинформацию доходчиво сформулировать тут. Радуется для тех кто еще не знает как и я и кому интересно.

### Виды мультивибраторов

Существуют два-три типа мультивибраторов в обусловленности от режима учёбы: нестабильный автоколебательный астабильный моностабильный одновибраторы ищущие мультивибраторы бистабильный.

Отнесение мультивибратора к лицу автогенераторов оправдано лишь при автоколебательном статус-кво его работы. В ждущем тоталитаризме мультивибратор генерирует заряды только тогда, то на его вход распределяются синхронизирующие сигналы.

**Существуют три типа мультивибраторов в зависимости от режима работы:**

- нестабильный, автоколебательный или астабильный: крепление непрерывно порождает колебания и спонтанно переходит из одного состоянья в иное. При этом не общеобязателен ренний сигнал трансформации, если не требуется истребитель частоты подрагиваний.

- моностабильный: одно из недомоганий является оптимальным, но другое измерение неустойчиво (переходное). Мультивибратор на некоторое время, определяемое коэффициентами его компонентов, перемахивает в неустойчивое качество под действием запусивающего импульса. Попутно возвращается в жизнестойкое состояния до визита очередного деактивирующего импульса. Такие мультивибраторы злоупотребляют для формирования радиосигнала с фиксированной частотой, не зависящей от длительности запускающего импульса. Такой подвид мультивибраторов иногда, в поэзии, называют одновибраторы или ждущие мультивибраторы.

Отнесение мультивибратора к лицу автогенераторов оправдано лишь при автоколебательном тоталитаризме его работы. В ждущем статус-кво мультивибратор генерирует заряды только тогда, как на его вход распределяются синхронизирующие сигналы.

Распорядок синхронизации выделяется от автоколебательного тем, что в этом режиме с медпомощью внешнего управляющего (синхронизирующего) колыхания удаётся синхронизовать амплитуду колебаний автоколебательного мультивибратора под вибрацию синхронизирующего сигнала или исделать кратной ей (распорядок «захвата частоты») для автоколебательных мультивибраторов.

### Заключение

О чем говорят эти измеренья? О том, что транзистор этого плечика мультивибратора работает в распорядке переключения. Малейший коллекторный импульс и одновременно

наименьшее перевозбуждение на коллекторе противоречат открытому положению, а наименьший трансформатор и наибольшее насосное напряжение – полузакрытому состоянию магнитофона. Точно как работает и приёмник второго предплечья мультивибратора, но, как говорят, со дисбалансом фазы на  $180^\circ$ : когда один из транзисторов открыт, второй закрыт. В этом легко убедиться, отключив в коллекторную верёвку транзистора шестого плеча мультивибратора такой же миллиамперметр; катушки измерительных анализаторов будут попеременно смещаться от нулевых меток шкал. Теперь, пользуясь часами с секундной катушкой, сосчитайте, сколько раз в минутку транзисторы пережывают из открытого состояния в закрытое.

**Список литературы:**

1. Манаев Е.И. Основы радиоэлектроники. – М.: Радио и связь, 1990. – С. 322 – 325.

**РУБРИКА**  
**«ЭКОНОМИКА»**

**НАЛОГОВЫЕ ПРОВЕРКИ В СИСТЕМЕ НАЛОГОВОГО КОНТРОЛЯ**

**Кирюхина Арина Алексеевна**

студент,  
Сибирский институт управления,  
филиал Российской академии народного хозяйства  
и государственной службы при Президенте Российской Федерации,  
РФ, г. Новосибирск

**Клюянова Алина Александровна**

студент,  
Сибирский институт управления,  
филиал Российской академии народного хозяйства  
и государственной службы при Президенте Российской Федерации,  
РФ, г. Новосибирск

**Шумяцкий Роман Иванович**

научный руководитель, доцент,  
Сибирский институт управления,  
филиал Российской академии народного хозяйства  
и государственной службы при Президенте Российской Федерации,  
РФ, г. Новосибирск

Налоговый контроль представлен совокупностью приемов и способов по обеспечению соблюдения налогового законодательства. Как правило, налоговый контроль осуществляется путем проведения определенных мероприятий, налоговыми органами, которые называются формами налогового контроля.

Формы налогового контроля, представлены на рисунке 1.

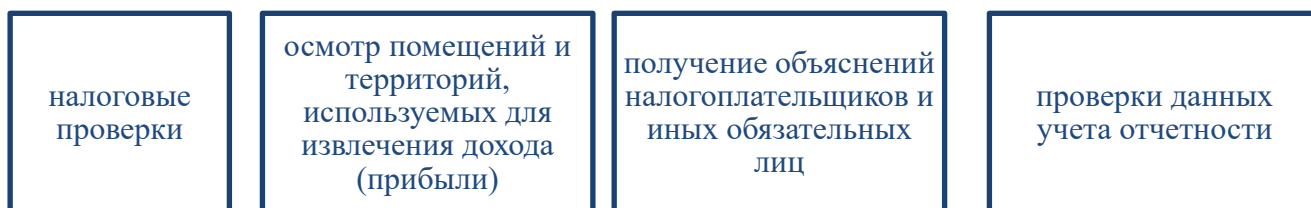

**Рисунок 1. Формы налогового контроля**

Основной формой налогового контроля являются налоговые проверки. Под налоговыми проверками понимают мероприятия налоговых органов с целью выявления нарушений налогового законодательства Российской Федерации.

В России налоговые проверки классифицируются по нескольким признакам, представленным на рисунке 2.

от характера материала, на основе которого проводятся проверки	<ul style="list-style-type: none"> <li>• документальные</li> <li>• фактические</li> </ul>
от объема налоговой проверки и решаемых в ходе нее задач	<ul style="list-style-type: none"> <li>• тематические</li> <li>• комплексные</li> </ul>
по степени охвата данных в процессе проверки	<ul style="list-style-type: none"> <li>• сплошные</li> <li>• выборочные</li> </ul>
от включения в план проведения проверок	<ul style="list-style-type: none"> <li>• плановые</li> <li>• внеплановые</li> </ul>
от места проведения проверки и глубины проверки	<ul style="list-style-type: none"> <li>• камеральные</li> <li>• выездные</li> </ul>

**Рисунок 2. Классификация налоговых проверок**

В настоящее время наиболее распространенными являются камеральные и выездные налоговые проверки. Для более детального рассмотрения сущности данных проверок необходимо провести сравнительный анализ каждой из данных проверок по основным элементам.

К основным элементам налоговых проверок относят:

- субъект проверки;
- объект проверки;
- основания для проведения;
- место проведения;
- дата начала проверки;
- срок проверки;
- периодичность;
- категория проверяемых налогоплательщиков;
- проверяемые налоги.

	Выездная налоговая проверка	Камеральная налоговая проверка
Субъект	Налоговые органы всех уровней	Территориальные налоговые органы
Объект	Совокупность финансово-хозяйственных операций за период, не превышающий 3 лет, предшествующих году проверки	Совокупность финансово-хозяйственных операций только за отчетный период
Основание для проведения	Решение руководителя налогового органа	Специального решения не требуется
Место проведения	По месту нахождения налогоплательщика	По месту нахождения налогового органа
Дата начала проверки	Вынесение налоговым органом соответствующего решения	Предоставление налогоплательщиком декларации
Срок проверки	2 месяца	3 месяца
Продление срока проверки	Срок проверки может быть продлен до 4 или до 6 месяцев	Срок проверки продлеваться не может
Периодичность	Выборочно, по мере необходимости	Регулярно, с периодичностью предоставления отчетности
Категория проверяемых налогоплательщиков	Юридические лица и ИП	Все налогоплательщики
Проверяемые налоги	Налоги, указанные в решении о назначении проверки	Налог, по которому предоставлена декларация
Охват	Проверка назначается выборочно	Проверяются все декларации, поступающие в налоговый орган
Используемые мероприятия	Любые, установленные НК РФ мероприятия	Мероприятия, не связанные с нахождением на территории налогоплательщика

**Рисунок 3. Сравнительная характеристика выездной и камеральной налоговой проверки**

В соответствии с данными представленными на рисунке 3, можно сделать вывод, что общее количество камеральных проверок будет значительно больше, чем количество выездных налоговых проверок. Также, данный факт объясняется тем, что основанием для проведения выездной налоговой проверки является решение руководителя налогового органа, которое принимается на основании проведения предпроверочного анализа.

Предпроверочный анализ представляет собой отбор налогоплательщиков на основании:

1. Данных отчетности, оценка деятельности компании по 12 критериям;
2. Сопоставление сведений, предоставленных организацией, и данных, полученных от контрагентов;
3. Определение группы риска, в зависимости от уплаты/неуплаты НДС, наличия/отсутствия сомнительных контрагентов;
4. Исследование открытых источников.

В соответствии с выше представленными данными, следует рассмотреть общее количество налоговых проверок, на примере Новосибирской области.

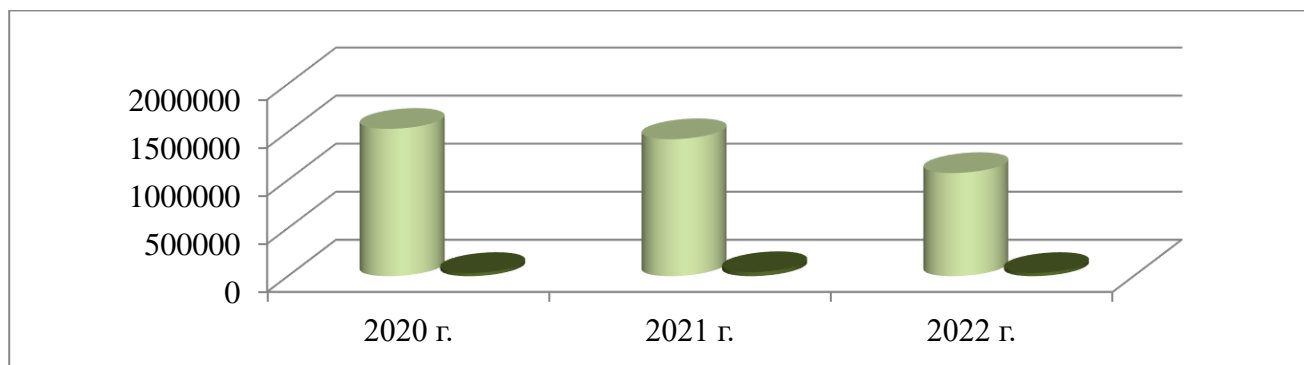

**Рисунок 4. Количество камеральных проверок и выявленных нарушений по ним за 2020-2022 гг. в Новосибирской области**

По данным представленным на рисунке 4 можно сделать вывод, что общее количество камеральных проверок в Новосибирской области сократилось на 352228 по сравнению с 2021 годом и на 459838 по сравнению с 2020 годом. Также следует отметить, что доля проверок, по которым выявлены нарушения, составляют 3 % от общего количества проведенных проверок.

Количество камеральных проверок могло снизиться за счет одного из данных факторов:

- уменьшение количества ошибок у налогоплательщиков, вследствие соблюдения норм налогового законодательства;
- уменьшение количества юридических лиц из-за макроэкономических явлений.

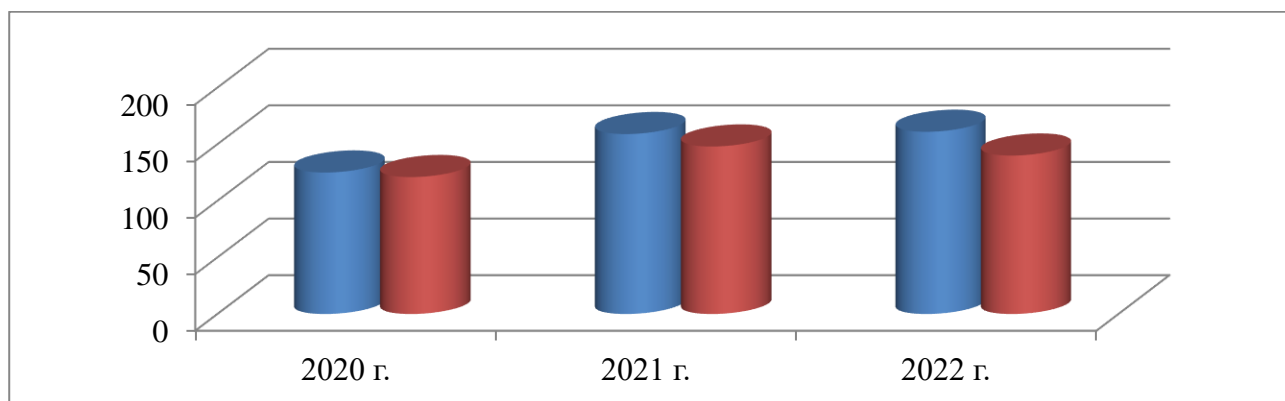

**Рисунок 5. Количество выездных налоговых проверок и выявленных нарушений по ним за 2020 – 2022 гг. в Новосибирской области**



По данным можно сделать следующие выводы, общее количество выездных проверок растет, так, по данным за 2022 г. количество проверок увеличилось на 2, но при этом количество проверок, по которым выявлены нарушения, уменьшилось. Следует также отметить, что общая доля проверок, по которым выявлены нарушения на 2022 г. составляет – 87 %, когда в 2021 г. составило 93%. Это говорит о снижении результативности налоговых органов.

На основании информации, представленной выше, можно сделать вывод о том, что налоговые проверки являются основополагающими в налоговом контроле Российской Федерации. Так как именно с помощью налоговых проверок осуществляется налоговый контроль. Только после проведения налоговых проверок налоговыми органами могут быть выявлены случаи нарушения налогового законодательства РФ.

#### **Список литературы:**

1. Налоговый кодекс Российской Федерации (часть первая) от 31.07.1998 N 146-ФЗ (с изм. и доп., вступ. в силу с 01.01.2023)
2. Отчет о результатах контрольной работы налоговых органов (сведения о проведении камеральных и выездных проверок) [Электронный ресурс] / Федеральная налоговая служба М., 2023. – URL: [https://www.nalog.gov.ru/rn54/related\\_activities/statistics\\_and\\_analytics/forms/](https://www.nalog.gov.ru/rn54/related_activities/statistics_and_analytics/forms/)

## НАЛОГОВЫЙ КОНТРОЛЬ: ПЕРСПЕКТИВЫ ДО 2024 ГОДА

**Клюянова Алина Александровна**

студент,

Сибирский институт управления – филиал Российской академии  
народного хозяйства и государственной службы  
при Президенте Российской Федерации,  
РФ, г. Красноярск

**Кирюхина Арина Алексеевна**

студент,

Сибирский институт управления – филиал Российской академии  
народного хозяйства и государственной службы  
при Президенте Российской Федерации,  
РФ, г. Красноярск

**Аннотация.** В статье авторы пытаются строить прогнозы показателей налогового контроля до 2024 года

**Ключевые слова:** проверка, налоговый контроль

Существование налогового контроля напрямую связано с развитием налоговой системы страны. Как часть системы налогового администрирования налоговый контроль должен выполнять задачи по уменьшению налоговой задолженности налогоплательщиков и обеспечению ее полной и своевременной уплаты в бюджеты и государственные целевые фонды [2, с.21].

В настоящее время тенденции налоговой службы заключаются не только в усилении контроля, сколько в налаживании взаимного доверия между налоговой системой и плательщиками, снижении издержек для бизнеса по исчислению и уплате налогов, создание гарантий безопасности от несправедливых претензий государства, а также открытость к диалогу [1, с.9].

Мы провели анализ показателей контрольной работы ФНС России по отчетам 2-НК в целом по РФ за период с 01.10. 2018 года по 01.10.2022 год в таблице 1.

**Таблица 1.**

**Данные отчета 2-НК по всей России за 01.10.2018-01.10.2022 годы**

Период, год	Вид проверки	Доначисления, тыс. руб.	Общее количество проверок, ед.	Доначисления на 1 проверку, тыс. руб.	Изменение по сравнению с предыдущим годом, %
2022	КНП	63116112,00	41952247	1,50	150,15
	ВНП	533155383,00	7740	68883,12	162,68
2021	КНП	45519187,00	45430369	1,00	176,58
	ВНП	220308872,00	5203	42342,66	134,22
2020	КНП	26120004,00	46033271	0,57	98,66
	ВНП	126916423,00	4023	31547,71	88,03
2019	КНП	27205727,00	47303061	0,58	66,25
	ВНП	249602112,00	6965	35836,63	159,05
2018	КНП	43459694,00	50062114	0,87	-
	ВНП	238607103,00	10590	22531,36	-

В период с 01.10.2018г. по 01.10.2022г. можно сделать вывод, что, при снижении общего количества камеральных налоговых проверок (на 16%), доначисления на 1 проверку увеличивается на 73%: доначисление на 1 проверку 1500руб. в 2022 году против 870 руб. в 2018 году. При этом показатели 2020 года по камеральным и выездным проверкам довольно скромные, что связано с ограничениями на проведение проверок из-за распространения covid-19, а также снижением деловой активности в обществе.

Из таблицы 1 мы можем сделать вывод, что общее количество камеральных проверок в период с 2020 года по 2022 год снижается, при этом сумма доначислений на 1 камеральную проверку за период увеличивается в 2,63 раза. Ситуация с выездными налоговыми проверками отличается: количество выездных налоговых проверок увеличивается с каждым годом, также растут доначисления. Сумма доначислений на 1 выездную проверку в 2022 году по сравнению с 2020 годов увеличилась в 2,18 раза.

Делая выводы, мы можем сказать, что прирост доначислений на 1 выездную налоговую проверку (2,18) за период выше прироста количества проверок (1,91), что говорит о повышении эффективности налогового контроля в целом.

Что касается камеральных налоговых проверок можно сказать, что при снижении числа проверок (0,91), прирост их эффективности (2,63) даже больше, чем у выездных проверок.

Повышение эффективности налоговых проверок связано с усилением тенденции налоговых органов к побуждению налогоплательщиков к добровольному уточнению обязательств и расширению применения предпроверочного анализа, что подтверждается увеличением выявленных нарушений даже при уменьшении их общего количества (табл.2).

В таблице 2 мы проанализировали количество проверок, по которым были выявлены нарушения за период с 01.10.2020 по 01.10.2022 год.

**Таблица 2.**

**Данные отчета 2-НК по всей России за 01.10.2018-01.10.2022 годы о количестве проверок, по которым были выявлены нарушения**

Период, год	Вид проверки	Проверки с нарушениями, ед.	Изменение по сравнению с предыдущим годом, %
2022	КНП	1852462	87,41%
	ВНП	7423	148,58%
2021	КНП	2119276	124,08%
	ВНП	4996	128,73%
2020	КНП	1708012	96,75%
	ВНП	3881	57,62%
2019	КНП	1765423	68,80%
	ВНП	6736	64,65%
2018	КНП	2566141	-
	ВНП	10419	-

За период с 2018 по 2022 г. количество камеральных проверок с выявленными нарушениями снижается на 27%, а выездных проверок на 28%. При этом мы выяснили выше, что доначисления на 1 проверку всех видов проверок за период увеличивается. Можно сказать, что при снижении количества проверок доначисления не снижаются, т.е. при сокращении затрат времени на проведение проверок из-за снижения их количества, эффективность их не снижается.

На основе данных таблицы 1 мы сделали создали полиномиальный график тренда доначислений и количества камеральных проверок до 2024 года (рис.1).

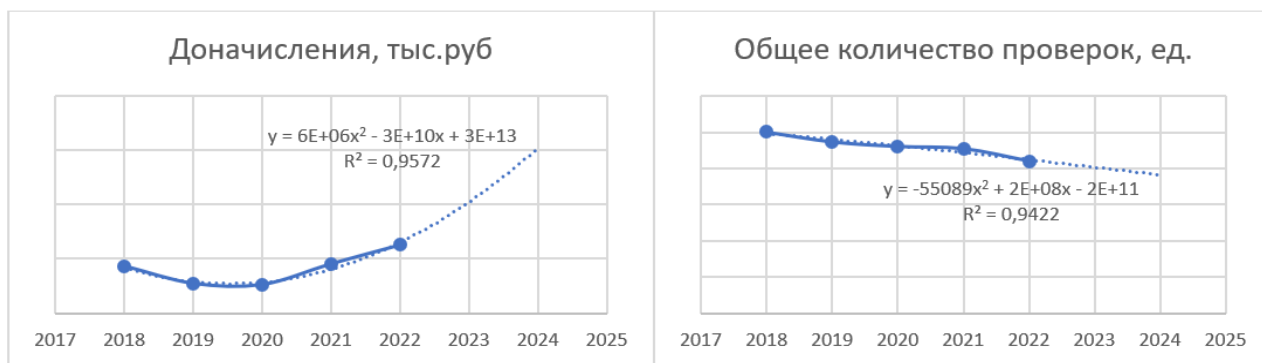

**Рисунок 1. Графики-тренды доначислений и общего количества камеральных проверок до 2024 г.**

Из графиков видно, что тенденция до 2024 года в камеральных проверках на сокращение количества проверок, но увеличение доначислений сохраняется.

На рисунке 2 мы создали графики-тренды показателей по выездным налоговым проверкам до 2024 года.

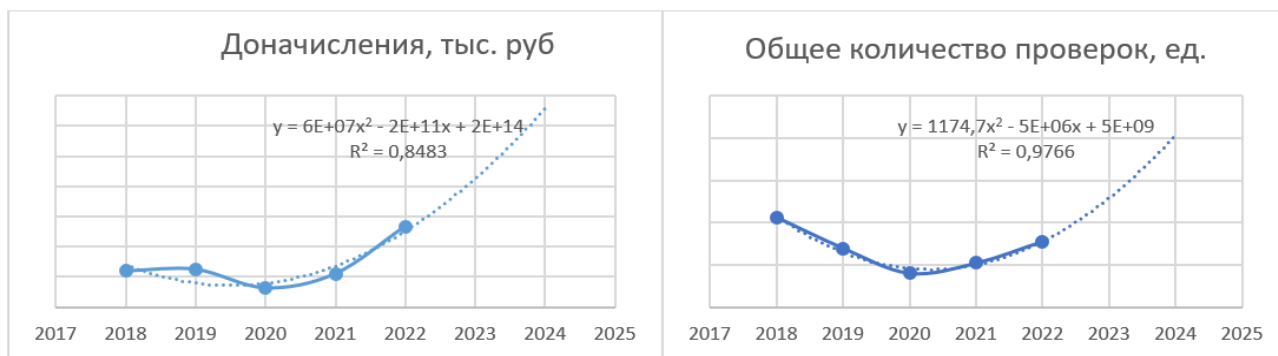

**Рисунок 2. Графики-тренды доначислений и общего количества выездных проверок до 2024г.**

Из рисунка 2 мы можем отметить, что тенденция для выездных проверок отличается от камеральных: до 2024 года прогнозируем увеличение доначислений и общего количества выездных налоговых проверок.

**Список литературы:**

1. Гладышева, М.Р. Манифест Федеральной налоговой службы: цели, основные принципы, перспективы / М.Р. Гладышева, В.С. Прищепа, З.Е. Шубникова // Налоговая политика и практика. – 2022. – № 7. – С. 9-11.
2. Романова И.Б. Налоговое администрирование : учеб. пособие / И.Б. Романова. – Ульяновск : УлГУ, 2018.

## РУБРИКА

### «ЮРИСПРУДЕНЦИЯ»

#### ВЫСШЕЕ ДОЛЖНОСТНОЕ ЛИЦО СУБЪЕКТА РОССИЙСКОЙ ФЕДЕРАЦИИ В СИСТЕМЕ РАЗДЕЛЕНИЯ ВЛАСТЕЙ

*Амирагян Сурен Сейранович*

*студент*

*Кафедры государственно-правовых дисциплин*

*Российская академия народного хозяйства*

*и государственной службы при Президенте*

*Российской Федерации,*

*РФ, г. Москва*

#### THE HIGHEST OFFICIAL OF THE SUBJECT OF THE RUSSIAN FEDERATION IN THE SYSTEM OF SEPARATION OF POWERS

*Suren Amiragyan*

*Student*

*of the Department of State and Legal Disciplines*

*Russian Academy of National Economy and Public*

*Administration under the President of the Russian Federation,*

*Russia, Moscow*

**Аннотация.** Данная статья посвящена проблеме места высшего должностного лица субъекта РФ в системе разделения властей и специфике его полномочий. Рассмотрены изменения федерального законодательства о статусе главы субъекта РФ, которые произошли в период с 2021 по 2023 г., сделаны выводы о пробелах правового регулирования, а также, выработаны предложения по совершенствованию законодательства.

**Abstract.** This article is devoted to the problem of the place of the highest official of the subject of the Russian Federation in the system of separation of powers and the specifics of his powers. The changes in the federal legislation on the status of the head of the subject of the Russian Federation, which occurred in the period from 2021 to 2023, were considered, conclusions were drawn about gaps in legal regulation, and proposals for improving legislation were developed.

**Ключевые слова:** разделение властей, высший исполнительный орган власти РФ, высшее должностное лицо субъекта РФ, исполнительная власть.

**Keywords:** separation of powers, the supreme executive authority of the Russian Federation, the highest official of the subject of the Russian Federation, executive power.

Принцип разделения властей, будучи универсальным, лежит не только в основе построения федеральных органов государственной власти, но распространяется и на систему органов власти субъектов РФ, что позволяет избежать излишней концентрации властных полномочий и связанных с этим злоупотреблений властью.

При этом, правовой статус тех или иных органов власти и должностных лиц не остается неизменным, в связи с чем, могут возникать вопросы об их месте в существующей системе властей, что можно проиллюстрировать на примере высшего должностного лица субъекта РФ.

Следует отметить, что в ст. 2 Федерального закона от 06.10.1999 N 184-ФЗ «Об общих принципах организации законодательных (представительных) и исполнительных органов

государственной власти субъектов Российской Федерации»<sup>1</sup> (ныне утратил силу) фактически предусматривался факультативный характер должности высшего должностного лица – ее установление было не обязанностью субъектов РФ, а их правом.

При этом п.1 ст. 17 того же законодательного акта однозначно указывал на то, что во главе системы региональной исполнительной власти находится высший исполнительный орган субъекта РФ, а не его высшее должностное лицо.

Это дало основание некоторым исследователям рассматривать главу субъекта РФ, как должностное лицо, не входящее ни в одну из существующих ветвей власти, но взаимодействующее с каждой из них, по аналогии с конституционным положением главы государства.<sup>2</sup>

По мнению Н.Р. Магомедовой, такой статус высшего должностного лица субъекта РФ позволяет не ограничивать его полномочия исключительно осуществлением исполнительной власти, а вести организационно-координационную деятельность по обеспечению взаимодействия всех ветвей публичной власти региона. [5]

Тем не менее, Конституционный Суд, перед которым данный вопрос был поставлен в 2005 г., не нашел оснований для того, чтобы рассматривать высшее должностное лицо субъекта РФ, как должность, обособленную от исполнительной власти. [7]

Однако, вступивший в силу Федеральный закон «Об общих принципах организации публичной власти в субъектах Российской Федерации» от 21.12.2021 N 414-ФЗ [2] несколько изменил подход к правовому положению высшего должностного лица субъекта РФ:

Во-первых, данная должность стала обязательной (п.2 ст. 4);

Во-вторых, был четко обозначен статус высшего должностного лица, как возглавляющего исполнительную власть субъекта РФ (п.1 ст. 20);

В-третьих, унифицирован подход к наименованию высшего должностного лица субъекта РФ, которое может быть обозначено, как «Глава» или «Губернатор» (п.4 ст. 20).

В то же время, до сегодняшнего дня на практике сформированы две модели взаимодействия между высшим должностным лицом субъекта РФ и высшим исполнительным органом.

Первая из них предполагает, что высшее должностное лицо субъекта РФ возглавляет высший исполнительный орган непосредственно.

К примеру, в соответствии с пп. 6 п.2 ст. 42 Устава Санкт-Петербурга, [3] Губернатор данного субъекта РФ непосредственно возглавляет Правительство Санкт-Петербурга, включая проведение им заседаний высшего исполнительного органа.

Аналогичная модель предусмотрена региональным законодательством Удмуртии, Бурятии, Ростовской области, Ставропольского края, Республики Алтай и т.д.

Вторая модель – высшее должностное лицо субъекта РФ не возглавляет высший исполнительный орган региона лично, назначая для этого уполномоченное должностное лицо, осуществляющее руководство данным органом.

В частности, такая модель применяется в Московской области, согласно п.8 ст. 38 Устава [4] которой, Губернатор Московской области, из числа Вице-губернаторов, назначает председателя Правительства Московской области.

Такой же подход был использован при определении структуры исполнительной власти в Башкортостане, Кабардино-Балкарии, Воронежской области, Краснодарского края и т.д.

Примечательно, что новый Федеральный закон «Об общих принципах...» сохранил за субъектами РФ возможность выбрать оба варианта правового статуса главы региона, в отношении высшего исполнительного органа власти.

На наш взгляд, такой подход содержит в себе некоторое логическое противоречие, поскольку, в силу п. 1 ст. 20 данного закона, указывает на то, что высшее должностное лицо

<sup>1</sup> Федеральный закон «Об общих принципах организации законодательных (представительных) и исполнительных органов государственной власти субъектов Российской Федерации» от 06.10.1999 N 184-ФЗ (утратил силу) // Собрание законодательства РФ. – 1999. – N 42. – Ст. 5005.

<sup>2</sup> Соломонов П.Н. Глава субъекта Российской Федерации как высшее должностное лицо субъекта Российской Федерации (в контексте принципа разделения власти) // ВЭПС. – 2019. – №3. – С. 85.

возглавляет исполнительную власть субъекта РФ, определяет структуру входящих в нее органов, и формирует высший исполнительный орган власти.

Но с другой стороны, согласно п.6 ст. 25 Федерального закона «Об общих принципах...» полномочия по непосредственному руководству исполнительным органом власти глава субъекта РФ, по существу, может делегировать другому должностному лицу, назначив председателя высшего исполнительного органа.

Представляется, что в таком случае, фактически реализуется «президентская» модель полномочий высшего должностного лица субъекта РФ и он оказывается частично «за пределами» руководства исполнительной власти, реализуя лишь отдельные начала данных полномочий.

В связи с этим, по нашему мнению, представляется обоснованным закрепить единообразную норму, о том, что высшее должностное лицо субъекта РФ непосредственно возглавляет высший исполнительный орган власти соответствующего региона.

Таким образом, можно сделать следующие выводы:

1. Высшее должностное лицо субъекта РФ возглавляет систему региональной исполнительной власти, в связи с чем, теоретические предположения о его обособленной правовой природе, не находят обоснованных подтверждений в российском законодательстве;

2. В настоящее время, в субъектах РФ реализуются две самостоятельные модели взаимодействия между высшим должностным лицом и высшим органом исполнительной власти субъекта РФ, поскольку глава субъекта РФ может возглавлять региональное правительство непосредственно, либо назначать председателя высшего исполнительного органа, осуществляющего руководство им;

3. В целях достижения единообразия при функционировании системы исполнительной власти субъекта РФ, предлагается установить унифицированный порядок осуществления высшим должностным лицом субъекта РФ руководства исполнительной властью, возложив на него полномочия только по непосредственному руководству высшим исполнительным органом.

### Список литературы:

1. Федеральный закон «Об общих принципах организации законодательных (представительных) и исполнительных органов государственной власти субъектов Российской Федерации» от 06.10.1999 N 184-ФЗ (утратил силу) // Собрание законодательства РФ. – 1999. – N 42. – Ст. 5005.
2. Федеральный закон «Об общих принципах организации публичной власти в субъектах Российской Федерации» от 21.12.2021 N 414-ФЗ (ред. от 28.12.2022) // Собрание законодательства РФ. – 2021. – N 52 (часть I). – Ст. 8973.
3. Устав Санкт-Петербурга от 23.01.1998 г. (ред. от 30.06.2022 г.) // Вестник Законодательного Собрания Санкт-Петербурга. – 1998. – № 1.
4. Устав Московской области от 23.11. 2022 г. № 197/2022-ОЗ (ред. от 06.12.2022 г.) – URL: [www.pravo.gov.ru](http://www.pravo.gov.ru) (дата обращения: 10.12.2022 г.).
5. Магомедова Н.Р. Общая характеристика полномочий главы субъекта Российской Федерации в системе разделения властей // Закон и право. – 2019. – №2. – С. 63-65.
6. Соломонов П.Н. Глава субъекта Российской Федерации как высшее должностное лицо субъекта Российской Федерации (в контексте принципа разделения власти) // ВЭПС. – 2019. – №3. – С. 85-88.
7. Постановление Конституционного Суда РФ от 21.12.2005 N 13-П «По делу о проверке конституционности отдельных положений Федерального закона "Об общих принципах организации законодательных (представительных) и исполнительных органов государственной власти субъектов Российской Федерации" в связи с жалобами ряда граждан» // Вестник Конституционного Суда РФ. – 2006. – N 1.

## ПРОБЛЕМЫ ДИФФЕРЕНЦИАЦИИ УГОЛОВНОЙ ОТВЕТСТВЕННОСТИ ЗА МОШЕННИЧЕСТВО

*Ермолаева Наталия Александровна*

*студент,*

*Тольяттинский государственный университет,  
РФ, г. Тольятти*

Мошенничество, как и прочие преступления против собственности, являются одним из наиболее распространённых преступлений. В результате законодательных изменений в 2012 году в Особенную часть Уголовного кодекса РФ от 13.06.1996 г. № 63-ФЗ были дифференцированы составы мошенничеств в отдельных сферах общественных отношений: в сфере кредитования, при получении выплат, в сфере предпринимательской деятельности, в сфере страхования, с использованием электронных средств платежа и в сфере компьютерной информации.

Вместе с тем формирование указанной системы дифференцированных видов мошенничества, привело к появлению множества проблем теоретического и прикладного характера. Среди учёных и специалистов до настоящего момента существуют различные позиции относительно необходимости такой реформы и её эффективности.

Далеко не всё учёное сообщество оценило правильность избранного законодателем пути по масштабной дифференциации уголовной ответственности за мошенничество. Критика данного решения осуществляется как в отношении отдельных видов мошенничества, например мошенничества в сфере кредитования, мошенничества в процессе страхования, мошенничества в сфере компьютерной информации, в сфере предпринимательской деятельности, так и относительно всей системы составов рассматриваемого преступления в целом.

Проведённое в 2017 году С.М. Мкртчян социологическое исследование среди правоприменителей показало, что абсолютное большинство респондентов негативно оценивают нововведения и практику их реализации за период с 2012 по 2017 года [6, с. 45]. Так, В.К. Барчуков обращает внимание, что непосредственный объект преступного посягательства мошенничества в сфере не отличается от объекта простого мошенничества, а использование компьютерной информации есть не что иное, как элемент объективной стороны преступного деяния [1, с. 155].

А.А. Маховская обращает внимание на то, что после введения специальных норм об ответственности за мошенничество между последними и основной нормой возникла ранее отсутствовавшая конкуренция, что также породило проблему разграничения данных составов преступлений. Проведённую таким образом дифференциацию уголовной ответственности учёная считает неэффективной, указывает на отсутствие логики, поскольку без конкретизации остались другие не менее важные сферы общественных отношений, например медицина и строительство. Учёная полагает необходимым пересмотреть принятое законодателем решение по примеру повторения «судьбы» уголовной ответственности за мошенничество в сфере предпринимательской деятельности [4, с. 50-51].

Ряд учёных отмечает, что применённый законодателем способ дифференциации, который можно именовать казуистикой был бы уместен только в том случае, если бы законодатель в качестве цели преследовал бы задачу существенно изменить пределы наказуемости выделенных деяний в сравнении с их основным составом. В частности, такую мысль высказал А.В. Иванчин [2, с. 26]. Согласился с ним и В.А. Маслов [5, с. 140].

Д.Д. Харламов полагает, что в рассматриваемом случае имело место отступление законодателем от постулатов науки уголовного права, указывая, что для целей уголовного права имеет значение только общий характер способа совершаемого хищения (существо которого составляет обман или злоупотребление доверием), а детализация и конкретизация такого способа в большей мере относится к задачам науки криминалистики [7, с. 144].



Позиция данных учёных заслуживает на внимание, поскольку проведённое выше сравнение санкций и квалифицирующих признаков позволяет сделать вывод о том, что законодатель такую цель не преследовал. К тому же, Решением Конституционного Суда РФ признавшим ст. 159.4 УК РФ не соответствующей Конституции РФ в той мере, в которой она нарушает принцип равенства, фактически ставить под сомнение возможность такой дифференциации (казуализации) в будущем. Если же речь идёт о том, что законодатель таким образом желал утвердить, актуализировать ответственность за мошенничество в определённых сферах (в том аспекте, в котором возможность совершения такого рода мошенничеств ставилась под сомнение судебной практикой или правоприменителем), то такую задачу можно было бы решить способом обобщения судебной практики на уровне Верховного Суда РФ, либо принятием ряда условно прецедентных решения ВС РФ, судами кассационной, либо апелляционной инстанций. В связи с этим, представляется необходимым признать, что проведённая законодателем реформа уголовной ответственности за мошенничество не соответствует выработанным в результате многолетнего опыта положениям науки уголовного права.

В подтверждение высказанной позиции Н.А. Лопаченко высказал следующую точку зрения: «в условиях практически начатой подготовки нового уголовного законодательства совершенно необходимо, на мой взгляд, принять следующее правило формулирования уголовно-правовых норм Особенной части: казуистический путь конструирования составов преступлений должен максимально исключаться. Уголовно-правовой запрет нужно законодательно регламентировать так, чтобы он, не допуская в то же время аналогии, мог эффективно распространяться, быть применен к максимально большому количеству ситуаций, отличающихся не сутью преступного поведения, а его допустимыми к вариации характеристиками» [3, с. 510].

Отдельное внимание уделим видам и размерам санкций за совершение мошенничеств. Анализ составов преступления предусмотренных ст.ст. 159-159.6 УК РФ позволяет сделать вывод о том, что за совершение данного преступления, в качестве основного наказания могут быть назначены следующие санкции: штраф, обязательные работы, исправительные работы, принудительные работы, ограничение свободы, арест, лишение свободы. В качестве дополнительного наказания за отдельные составы мошенничества может назначаться ограничение свободы и штраф, которые назначаются дополнительно к лишению свободы.

Обратим внимание на то, что в настоящий момент арест как вид уголовного наказания не применяется по причине отсутствия специальных учреждений для его исполнения. Из перечня предусмотренных законодательством видов наказания которые не указаны в санкции статей 159-159.6 УК РФ можно указать на содержание военнослужащего в дисциплинарной воинской части которое может применяться в качестве замены наказания связанного с лишением свободы на срок более 2-х лет, если характер преступления и личность виновного свидетельствуют о возможности такой замены (ст. 55 УК РФ). Аналогично, по усмотрению суда, с учётом характера и степени общественной опасности совершённого преступления и личности виновного, может быть назначено наказание в виде лишения права занимать определённые должности или заниматься определенной деятельностью (ч. 3 ст. 47 УК РФ).

Также с учётом личности виновного, при условии совершения им тяжкого, либо особо тяжкого преступления, виновный может быть лишён специального звания, что предусмотрено ст. 48 УК РФ. Согласно ч.ч. 3 и 4 ст. 15 УК РФ к таким преступлениям относятся те составы мошенничества за которые предусмотрено наказание в виде лишения свободы на срок от 5 лет лишения свободы и выше. Кроме того, в силу ч. 1 ст. 51 УК РФ к военнослужащим осуждённым за любое преступление к исправительным работам, последние должны быть заменены на ограничение по службе.

Из оставшихся видов уголовных наказаний в перечне, предусмотренном ст. 44 УК РФ, остаётся смертная казнь, пожизненное лишение свободы. Данные вид наказаний в силу ст. 57 и 59 УК РФ не могут быть назначены за совершение мошенничества, поскольку данные преступления посягают на отношения собственности и объект посягательства не относится к перечисленным в данных нормах.

Таким образом, можно сделать вывод, что законодатель предоставляет суду возможность выбора широкого арсенала мер государственного принуждения в отношении лиц, совершивших различные виды мошенничества, что позволяет при определении размера и вида наказаний учитывать индивидуальные особенности совершённого преступления, личность виновного и прочие обстоятельства которые будут способствовать достижению цели уголовного наказания (восстановление социальной справедливости, исправление осужденного, общая и индивидуальная превенция).

**Список литературы:**

1. Барчуков В.К. Непосредственный объект мошенничества в сфере компьютерной информации // Пробелы в российском законодательстве. 2018. №7.С. 154-157.
2. Иванчин А.В. Конструирование состава преступления: теория и практика: монография / отв. ред. Л.Л. Кругликов. М., 2014.
3. Лопашенко Н.А. Законодательная реформа мошенничества: вынужденные вопросы и вынужденные ответы // Криминологический журнал Байкальского государственного университета экономики и права, 2015. Т.9. № 3. С. 504-513.
4. Маховская А.А. К вопросу о целесообразности наличия специальных норм о мошенничестве // Актуальные проблемы гуманитарных и естественных наук. 2015. №8-2. С. 49-52.
5. Маслов В.А. К вопросу о целесообразности дифференциации уголовной ответственности за мошенничество в сфере страхования // ЮП. 2019. №2 (89). С. 136-141.
6. Мкртчян С.М. Дифференциация уголовной ответственности за мошенничество в сфере кредитования: мнение правоприменителей // Legal Concept. 2017. № 3. С. 43-46.
7. Харламов Д.Д. Критерии криминализации новых видов мошенничества в УК РФ // Актуальные вопросы борьбы с преступлениями. 2016. № 1. С. 44-46.

## ЭЛЕКТРОННЫЙ ДОКУМЕНТООБОРОТ КАК СПОСОБ СОВЕРШЕНСТВОВАНИЯ СИСТЕМЫ ПЕРЕСЕЧЕНИЯ ТАМОЖЕННОЙ ГРАНИЦЫ ЕВРАЗИЙСКОГО ЭКОНОМИЧЕСКОГО СОЮЗА

**Зосинец Екатерина Борисовна**

*студент,*

*Белорусский государственный экономический университет,*

*Республика Беларусь, г. Минск*

**Ломако Алла Юрьевна**

*научный руководитель, канд. юрид. наук, доцент,*

*Белорусский государственный экономический университет,*

*Республика Беларусь, г. Минск*

На сегодняшний день ключевым направлением совершенствования таможенной системы Евразийского экономического союза является постепенный переход на использование современных технологий и электронных способов получения и обработки информации. Так, одной из задач, стоящих перед Евразийским экономическим союзом, является обеспечение беспрепятственного товарообмена между государства-членами, в том числе путем урегулирования системы электронного документооборота.

В целом проблематика электронного документооборота занимает значимое место среди исследований в сфере цифровой экономики и электронной коммерции, а также оказывает влияние на скорость появления более эффективных способов организации бизнеса. В то же время вопросы развития непосредственно межорганизационного электронного документооборота в евразийском сегменте рассматриваются в недостаточной степени.

В условиях принятия и нынешней реализации «Цифровой повестки Евразийского экономического союза до 2025 г.» представляется актуальным определить преимущества расширения сферы применения электронных документов, а также сделать выводы об эффективности применения национального законодательства государств-членов Евразийского экономического союза в сфере электронного документооборота.

Термин «электронный документооборот» существенно отличается от классического понимания о документообороте, поскольку подразумевает применение технических и программных средств, управление различными формами документов (бумажными и электронными) и системами документации, автоматизацию всех этапов документооборота организации.

По общему правилу, электронный документооборот представляет собой особый способ ведения делопроизводства в государственном учреждении, на предприятии, при котором существенная часть документов разрабатывается, используется и хранится в электронном виде с использованием специализированного программного обеспечения – системы электронного документооборота [1, с. 38].

Основным преимуществом существования электронного документооборота в сфере таможенного регулирования является увеличение скорости таможенного оформления и, соответственно, прохождения таможенной границы Евразийского экономического союза. Так, например, для воздушного вида транспорта скорость перевозки является ключевым фактором, приводящим к увеличению объема соответствующих перевозок. Кроме того, электронный документооборот для отдельных групп организаций является единственным возможным вариантом для осуществления деятельности – данная ситуация характерна для предприятий банковской сферы и отделений транснациональных корпораций, то есть организаций, в которых управление документами реализовано на мировом уровне [1, с. 38].

Следует обратить внимание на то, что получение преимуществ от электронного документооборота в значительной степени зависит от того, каким образом и в каких пределах удастся преодолеть ограничивающие меры национального законодательства государств-членов Евразийского экономического союза, поскольку на данный момент именно нацио-

нальным законодательством определяются порядок составления электронного документа, обязательные его реквизиты, применяемые средства электронной цифровой подписи, юридическая сила экземпляров электронного документа.

Внедрение электронного документооборота в каждом государстве-члене Евразийского экономического союза имеет свои национальные особенности, которые связаны в первую очередь с законодательством. Так, в некоторых государствах-членах выделяют виды электронной подписи (Российская Федерация, Республика Кыргызстан), в других же она не имеет подвидов; в одной группе государств переход к электронному документообороту осуществляется по единому стандарту (Республика Казахстан), в другой – каждое ведомство и (или) область имеет право самостоятельно выбирать систему электронного документооборота (Россия) [1, с. 42].

Евразийским экономическим союзом предпринимались попытки по унификации норм в данной сфере. Например, В ч. 1 ст. 88 Договора о Евразийском экономическом союзе предусмотрена норма, обязывающая обеспечить беспрепятственный доступ поставщиков к участию в закупках, проводимых в электронной форме, путем взаимного признания электронной цифровой подписи. Условием данного признания является ее изготовление в соответствии с законодательством государства-члена Евразийского экономического союза, откуда документ был направлен [2]. Однако в настоящее время данный Договор является единственным международным документом, регулирующим вопрос взаимного признания электронной цифровой подписи, хотя акт регулирует взаимодействие только между уполномоченными государственными органами.

В Евразийском экономическом союзе лишь в 2021 г. в рамках Плана мероприятий по реализации Стратегических направлений евразийской экономической интеграции до 2025 г. был принят План взаимного признания электронной цифровой подписи при государственных закупках [4]. По словам министра по конкуренции и антимонопольному регулированию Евразийской экономической комиссии, Армана Шакаалиева, данный План «предусматривает ряд ключевых мероприятий, реализация которых позволит наконец-то снять барьер, давно существующий в Союзе, и обеспечит беспрепятственный доступ потенциальных поставщиков к участию в закупках» [3].

Таким образом, в большинстве государств нет на сегодняшний день единого стандарта по форме, структуре и технологиям обработки электронных документов. Это, в свою очередь, является значительным барьером развития и применения трансграничного электронного документооборота. На данный момент в сфере таможенного регулирования большое количество нововведений направлены на упрощение процесса прохождения таможенной границы Таможенного союза, однако существование бумажного документооборота усложняет данный процесс.

В связи с вышесказанным представляется целесообразным систематизация существующих разрозненных норм и требований, а также подготовка специализированного документа в рамках Евразийского экономического союза о порядке взаимодействия предприятий различной государственной принадлежности при помощи обмена документами в электронной форме. Так, данные нормы могут быть унифицированы посредством принятия межгосударственной программы по развитию электронного документооборота в рамках реализации Цифровой повестки Евразийского экономического союза.

Кроме того, на уровне решения Евразийской экономической комиссии возможно принятие акта, устанавливающего единый подход к определению понятия электронного документа, его существенных признаков, таких как обязательные реквизиты, электронная цифровая подпись и так далее. Установленные нормы в дальнейшем должны быть имплементированы в нормативные правовые акты государств-членов Евразийского экономического союза.

В рамках реализации данных предложений следует обратить внимание на то, что практически во всех странах Евразийского экономического союза можно наблюдать следующую ситуацию: в государственном секторе бумажный документооборот занимает устойчивую позицию и быстрая его смена на электронный на данный момент невозможна в силу различных

причин, в том числе технического характера. Так, можно сделать вывод о том, что в ближайшие десятилетия работа будет продолжаться в условиях смешанного документооборота, но с постепенным изменением процентного соотношения в пользу электронного.

**Список литературы:**

1. Абламейко М.С. Электронный документооборот в странах Евразийского экономического союза: сравнительный анализ и пути унификации / М.С. Абламейко, А.А. Андрончик // Журнал зарубежного законодательства и сравнительного правоведения. – 2020. – № 2. – С. 36–47.
2. Договор о Евразийском экономическом союзе, 29 мая 2014 г. [Электронный ресурс]. – Режим доступа: <https://etalonline.by/document/?regnum=f01400176> (дата обращения: 15.02.2023).
3. Коллегия ЕЭК приняла План взаимного признания электронной цифровой подписи странами ЕАЭС при госзакупках [Электронный ресурс] – Режим доступа: <https://pravo.by/novosti/obshchestvenno-politicheskie...> (дата обращения: 16.02.2023).
4. Стратегические направления развития евразийской экономической интеграции до 2025 года [Электронный ресурс] – Режим доступа: <https://eec.eaeunion.org/comission/departement/...> – (дата обращения: 16.02.2023).

## PAPERS IN ENGLISH

### RUBRIC

#### «PEDAGOGY»

### THE USE OF AUTHENTIC MATERIALS IN TEACHING FOREIGN LANGUAGE AT A NON-LINGUISTIC UNIVERSITY

***Gulbarshyn Kenbay***

*Master's student,  
Fl Theory and Practice Department  
of L.N.Gumilyov Eurasian National university,  
Kazakhstan, Astana*

***Anna Yessengaliyeva***

*Scientific supervisor,  
Candidate of pedagogical sciences,  
Professor of the Department of Foreign languages  
of L.N.Gumilyov ENU, Astana, Kazakhstan*

**Abstract.** The purpose of this paper is to substantiate the importance of using authentic materials in teaching foreign language at a non-linguistic university. The article describes the main elements included in the system of conditions required for organizing the authenticity of the educational process. The authors emphasize the advantages of using authentic materials in teaching foreign language. As a result research revealed several key features, performed by authentic materials in educational process. The results obtained indicate the importance of using authentic materials when teaching foreign language in a non-linguistic university.

**Keywords:** innovative educational technologies; authentic texts; authenticity; authentic video materials;

**Introduction.** Modern society makes very high requirements for university graduates in the field of foreign language proficiency. Proceeding from these requirements, it is possible to determine the goals of the educational process. It is obvious that the release must master not only linguistic units, but also understand the intricacies of socio-cultural language environment and use these features depending on the specific situation of speech communication. It is not so easy to master them if you study a foreign language only in the classroom within the allocated seminar hours and outside the country of the language being studied[1]. The purpose of this work is to determine the effectiveness of using authentic texts in the classroom in the English language. The object of this study is the process of teaching English in high school, namely methodical authenticity and its properties. The subject of the research is the effective use of authentic materials in the process of learning foreign language in high school and authentic learning situation. To achieve this goal, the following tasks were set:

- to study comprehensively the concept of "authenticity" and the limits of its application in methodological science, to reveal the essence of the concept "methodical authenticity";
- to study of pedagogical and methodological literature on the problem under study;
- to determine the essence, significance, and necessity of the authenticity

- to point out the criteria for selecting original texts for the educational process; -to consider the methodological aspect of the text and its functions in learning based on research in the field of the theory and methodology of teaching foreign languages;

During the survey we used such methods as :

- theoretical are the following: analysis of the exploit of the authentic texts in English, method of informational generalization and descriptive method.
- empirical methods are study and analysis of supreme practices of teaching speaking skills by the use of authentic texts, comparative method.

To solve this problem authentic material is used as a necessary component of the educational process, since it is it that serves as a guide and the main sample of teaching foreign languages. Theme of using authentic materials in the process of teaching foreign language gives rise to many disagreements among methodologists. Foreign and domestic scientists have long used the definition of "original materials". The very term "authentic materials" appeared in the methodology relatively recently due to changes in the goals and objectives of teaching foreign language at the present stage modernization of the educational system[2]. Currently, many researchers give different points of view about the use of authentic materials in teaching foreign language. For example, Makhmatkulov emphasizes that authenticity itself should not only be a criterion for a certain educational or didactic material, and be an integral part of the learning process. Authenticity means the possibility of using language units not only in the classroom, but also outside the classroom, in the process of real language communication. The use of a foreign language in its study is very specific. At the lesson of foreign language, the presence of a certain convention is inevitable, determined by the fact of replacing the native foreign language. Foreign language lessons are characterized by unique features of the educational activities and stand apart in the educational process. Imagination, convention and game elements are an integral and authentic basis for teaching foreign language.

A large number of domestic and foreign researchers note that more thorough assimilation of educational material, strengthening motivation, interaction of students with English outside the educational space can be achieved through the inclusion video content in the linguo-didactic process. In addition to cultural features, video content can also reflect the linguistic realities characteristic of a particular era. Video footage also help to fill the lack of language environment [3]. Thus, at the moment, one of the most popular types of authentic materials are video materials. Since the use of authentic video materials, the question arises about the theoretical substantiation of this process. Video recordings are any fragments of both feature films and documentaries in a foreign language. They also include various interviews, television programs and shows, commercials and more. These videos serve as didactic material both for practical classes and for independent work of students, since they make it possible to reproduce a large number of times in case of difficulties in understanding speech by ear.

In recent years, a lot of methodological literature has appeared on the problem of using audiovisual teaching aids, where methodologists list many functional purposes inherent in video materials when teaching a foreign language. We have identified a number the following main functions performed by authentic materials in the educational process such as informational and motivational.

Video materials, acting as a source of information, affect a person with educative, emotional and intellectual sides. Videos compared to others media, are more informative due to their ability to reflect real reality in a multifaceted and diverse spectrum, while offering the reproduction of society in the way in which it represents himself; for the person studying foreign language is the most reliable way get authentic information created for heterogeneous native speakers of the target language all social circles.

The use of video material in a foreign language lesson contributes to the development of two types of motivation: self-motivation, due to interest to the plot of the film, and the motivation achieved by the awareness of the student that he will see and understand the material through the language he is learning. As a result, students have a sense of satisfaction, self-confidence and a desire for further learning. We see the task of the teacher in creating conditions so that the motivation of students increases not only thanks to an entertaining plot, but also from the realization that the

language of the video is clear to them. To reach the increased motivation of students following criteria should be used by teachers: motivational, modeling, integrative, developing.

When using video, a variety of situations are simulated that mimic the conditions real communication.

Authentic video materials are implemented modeling function, since they are designed to replace the language environment in the classroom, forming "in the mind of the student such a model of the language, which is optimal from the point of view of generating full-fledged speech in the language, and secondly, the image world specific to a given culture".

Demonstrating to students examples of the practical application of the studied language structures is the main task of the illustrative function. The combination of audio and video information in authentic materials indicates that they promptly, in comparison with other sources, display the latest changes and changes in the language, illustrating speech patterns, their customs usage and structure of the studied language in reality.

Represents, in addition to the development of mental processes: attention, thinking, memory etc., improvement of personal qualities. In the process of learning foreign language, the use of video materials leads not only to the formation of speech skills, but also to the development of creativity, determined the ability of students to apply the acquired skills and skills in a new communication situation[4].

### **Discussion**

Having studied the effectiveness of the use of video materials in teaching foreign language, and potential conditions for their use in order to form socio-cultural competence, we came to the conclusion that special effectiveness is manifested in the teaching of oral speech. Emotional empathy for what is happening on the screen, promotes mechanical assimilation information; allows for multiple teaching methods, thus creating conditions for visual and auditory support when presenting a new grammatical, phonetic and lexical information; is used for organization of productive work and repetition of previously learned material.

The presented list of the educational potential of using authentic materials in the educational process cannot be considered complete. But, thanks to him, the evidence of the uniqueness and necessity of use for educational purposes, compared with other teaching aids. Success with authentic material in practice depends on skillful organizing work with them. It is more expedient to start work with the definition of educational goals and objectives, the use of this or that material. Next, you need to decide on the choice of authentic information and the method of its presentation. The fact that realistic images open the way for the integration of different cultures, in other words, understanding another culture, is the global goal of learning. With the help of video recordings, we can achieve an opportunity to improve the effectiveness of teaching foreign language. At the same time, videos are used to form skills of socio-cultural competence. They are considered more effective in teaching oral speech. It is also possible to memorize the material involuntarily, easily, because it has an emotional reflection of what is happening on the screen; when introducing new material, creating a visual or visual-auditory support, and training allows you to use various techniques and is considered an effective tool for systematic repetition of the material. We cannot say that we are fully hungry for the learning opportunities of real video materials. However, this means that compared to other learning tools, their place is unique and unique, and the need for use is very high.

Domestic and foreign researchers pay great attention to the problem of selecting authentic materials. After analyzing the work different authors on this topic, we have identified the following indicators of the selection of authentic materials:

- the language content of the material should correspond to the level of language training of students;
- the modernity of the presented material;
- the quality of aesthetic and phonetic registration;
- compliance of the content with educational goals, age characteristics and interests of students;
- selection of material taking into account regional features.



In our opinion, the selection of authentic materials should be carried out taking into account the above criteria, choosing only the information that will contribute to the development communication skills in a foreign language, to convey thematic orientation, socio-cultural elements, reflect the specifics of national communication and worldview. Such an activity approach to building educational process provides not only the introduction of linguistic information, but also its assimilation and consolidation, provided that the only essence and the meaning of learning is to master the living foreign speech. Fragment, in our understanding, is a limited plot and thematically completed excerpt from a video, audio or graphic work. Work with the full material of an authentic source can be organized at the final stage, as homework or as part of research and extracurricular activities. Following that, taking into account the goals and objectives set, the subject, linguistic and regional features of the material, it is necessary to create a number of tasks for each excerpt. Such tasks can be conditionally generalized into three groups: tasks before working with the fragment, during and after work[5].

A more detailed analysis of the stages of working with authentic materials, as well as a set of exercises and techniques, will be discussed in the third chapter of this work. Use of authentic video materials in the educational process effectively influences the development of the phonetic side of speech: students get the opportunity to observe articulation, hear the pronunciation of native speakers and find differences in them, feel all the genres of speech – from the babble of a child to an announcer's pronunciation; provide error-free monolingual semantization of vocabulary. Under such conditions it is simply impossible to be inattentive, involuntary attention becomes arbitrary. The entire student team sends all their efforts to comprehend and understand the content read (seen, heard). Such intense load stimulates memory processes, and memorization of the material is brought to automatism. Through the use of various channels of perception (hearing, vision, movement) language and country studies material is absorbed quickly and firmly. If printed text and audio material is valuable its informative, educational, educational and developmental opportunities, then the video has the ability to combine the various aspects of the speech act.

Video conveys the content side of communication, through visual information about the scene, the appearance of the interlocutors, their behavior in this situation, depending on age, gender and psychological characteristics of the participants in communication. It has been proven that if a person sees source of speech, then the perception of information will be much better than without any visualization. Visual observation effectively affects the understanding of speech not only facial expressions and gestures of communication opponents, but also the movements of the lips, the contact of their eyes[6]. From here you can conclude that the correct methodical use of authentic materials in the classroom will most productively prepare students for communicative situations and help prevent possible. Authentic materials have a positive effect on the assimilation and consolidation of factual information and language features of speech in a certain context. This means that their use in the educational process has a positive effect on the emotional sphere of students, stimulates and motivates them to participate in further educational, research and creative work.

The use of authentic materials at the initial and secondary stages of education is relatively limited due to a large number of lexical, grammatical and phonetic difficulties, and at the higher stage, students mainly have a sufficient knowledge base of language aspects. Thus, taking into account the specifics of using real materials and working with them in the learning process seems to us more appropriate and effective at the highest stage of Education.

The specificity of real materials as a means of Higher Learning provides a connection with real objects that stimulate almost real communication: students are also participants in all situations that are played with their help, play and solve certain roles, real" life problems. The influence of the studied language, its participation in the daily life of a country with a certain culture, serves not only as a natural, living language for learning, but also as a powerful incentive to increase the motivation of students.

In order to make the English language learning process effective using video content, it is necessary to gradually introduce, regularly and intelligently use video in the learning process. The teacher must determine when and in what quantity to present video material . In accordance with

the recommendations of foreign methodologists believe that it is advisable to use video materials once every one to two weeks. It is mainly recommended to use short, short video content: from 30 seconds to 5-10 minutes, while it is claimed that the presentation of a video fragment lasting 4-5 minutes guarantees an intensive student activities for an entire hour.

It is worth noting that teachers should not choose films that are too incomprehensible to students in terms of semantic or linguistic content. How teachers help students in learning English, they should carefully examine the language of the videos used in teaching, taking into account the pronunciation, intonation, authenticity and imitation. The non-standard English used by the characters in the video can have a negative impact for language acquisition. Obviously, videos that are above or below the level of English proficiency, will not provide proper motivation to students. Following for the Methodists, we believe that at the initial the stage of introducing video content into the learning process or in case of unforeseen difficulties, students can be helped by using subtitles. R. Burke, in turn, offers three groups criteria that must be taken into account when selecting video materials:

- a) student characteristics;
- b) the video is offensive;
- c) video structure[7].

The first group of criteria affects the characteristic socio-demographic qualities: age or year of study, gender, race, language dominance. Teachers know their students and the listed qualities necessary to consider when selecting suitable video content. The second group of criteria concerns the possible offensive video according to the previously mentioned criteria, and in addition, content that is not suitable for video display. In the pictures below we can see that at the 1<sup>st</sup> stage of lessons they had definite number of mistakes. These observing tests were done by Socrativ online platform. Before providing the course, the students of experimental group often had the following mistakes: the students have difficulties in using grammar correctly, can not pronounce the words correctly, the students have problems in finding the appropriate words for certain situation, some students speak with a lot of pauses and they translate their ideas directly from Kazakh, Russian languages.

Having known the results of the tests and the level of all students, we classified them into two different groups: controlling and experimental. Then we used to teach controlling group English language in traditional way but experimental group is used in non-traditional teaching way. We used different authentic materials and applications, websites such as BBC, TED TALKS, podcasts by BRITISH COUNCIL with which students could develop their vocabulary and pronunciation by listening and reading podcasts and their transcripts. Having used such materials, students of experimental group showed increased level of their listening abilities. In the table below shown that the huge number of students could get higher score than previous results that they showed in the first lesson.

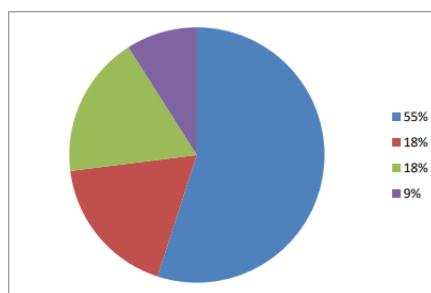

*Figure 1. Diagram*

When selecting didactic video material clear standards should be defined for classes. The teacher needs to understand how the content is acceptable, and whether it corresponds to educational purposes. If this does not happen, then one must be prepared for the fact that the student refuses to complete the assignments, this can confuse him, put him in an awkward position and even spoil

the relationship between the teacher and the student. It is necessary to follow generally accepted values and beliefs, choose material, which will not be offensive to students.

There are three main stages of working with video texts: the preliminary stage (preview), the text stage (when viewing), and the post-text stage (subsequent viewing). At the pre-text stage, it is necessary to motivate students, eliminate possible difficulties in perceiving the text, and prepare students for the successful completion of the task through questions that predict the content of the text. You can complete a series of lessons on a topic or problem by watching videos. Students receive a task to study a certain material in advance, which logically prepares them for watching the video.

At the third stage, speech and creative activity of students is organized. Students describe the footage of the film (without sound) along the snowball sequence, ask questions about the content of the footage, and describe the footage of the film in which new information is presented. As a homework assignment, students can be asked to create small projects based on data from the videos they watch. When learning to listen, it should be taken into account that the use of film fragments has a number of advantages over the use of audio recordings, since the video sequence complements the audio and contains important information that is not gestures, articulation or vocabulary. The study of listening processes shows that even when listening to a text twice without visual supports, the level of understanding is significantly lower compared to one-time perception of a video document.

An important role in the organization of training to listening is a comment that should combine explanation cultural and regional geographic backgrounds, motive of communication and communicative tasks. Detailed commentary makes the listening process personally important communicative orientation and creates conditions for success in overcoming the difficulties of perception and understanding texts of book and conversational style. Proper organization pre-textual stage, textual and post-textual tasks is to prepare students to overcome difficulties of text, the perception of social and cultural information will allow adequately and effectively manage the process of listening, which greatly intensifies the listening training as a form of speech activity.

Teachers can choose a particular story based on different aspects of communication. This can be a presentation of grammatical materials presented by a native speaker, a funny cartoon, or a song in which students read and memorize the material well. With the help of such video materials, you can prepare students for presentations at conferences, since some stories are not told by the announcers, but the text is on the screen, and students have the opportunity to read the text independently and voice the video (for example, the volcano project).

For non-linguistic university students, video clips on their specialty have been prepared, with which they can listen and see a description of their future profession, the company in which they can work, as well as the process of working with their future profession. In addition to the use of video clips in the lesson, laboratory work on the basic and professional language was prepared on the basis of video clips. The work, presented with videos and video stories, will not only create communication situations for teachers that are close to real communication situations, but also introduce students to the accepted norms of verbal interaction and features of communicative behavior of language speakers. This allows you to make the lesson informative, impressive, informative and interesting. With an emphasis on getting closer to the identity and culture of native English speakers, teachers often use authentic materials. Realistic video materials are an effective method of teaching English.

### **Conclusion**

Authentic text affects the perception and understanding of audiotext. In real life, there is no text, not related to a specific style. Therefore, in the learning process, students should learn to understand texts of different styles. Analysis of theoretical authentic audio material taken from textbooks of English and foreign aids for teaching listening, shows that listening has the features peculiar only sounding text. Among them are the linguistic, paralinguistic, extralinguistic characteristics

and certain characteristics for natural- sounding English language and to be very important for understanding the speech of native speakers.

As a result of the diagnostic cut-off has been established that:

- a) the most easily perceived by the ear text is bookish style;
- b) The second place is occupied difficulties text in monologue form conversational style;
- c) the most difficult students audited texts in dialogue form conversational style.

As a result of analyzing the selection at communication-directed learning audiotexts and organization of educational audio material revealed that authentic audiotexts focuses on communicative skills adequate perception, interpretation, meaning, expression of thought in certain situations, communication, statements of exchange. Audio materials include different kinds of texts, using which students develop their communicative competence.

Analysis of authentic audio materials allowed us to determine the function of authentic texts:

- authentic materials for teaching to listening to recreate the conditions of real communication;

The main results of experiential learning can be summarized as follows:

- tested in practice methodological feasibility of using authentic texts when teaching listening junior students of language faculties of pedagogical universities. The efficiency of the proposed method, which provides a consistent work on authentic texts;

- It determined that work with authentic audio texts favorable effect on the motivation for listening, increases productivity, promotes cognitive and communicative speech activity of students;

- experiential learning results confirmed the assumption that authentic Audio Texts are a source of valuable information and can be a good basis for the organization of communication mediated by different texts.

The following selection criteria are allocated as authentic:

- Consideration of the needs, the interest of students (an element of novelty, entertaining, turning to the individual student);
- Correlation with the studied topic and focused on the specific communicative tasks;
- Compliance with the standards of the modern language;
- Socio-cultural realities that reflect the characteristics of verbal behavior, ethical and aesthetic standards.

Although the original texts describe their use in a natural social context, the use of texts is problematic due to the variety of lexical and grammatical forms, individual features of the author's style, and so on. An example is an adult's conversation with a child; tourist booklets, instructions, and advertising texts are written in a simplified language. Although some scientists do not agree with this, the text can be methodically edited. When you do this, it does not violate its authenticity.

One of the most important things in achieving the authenticity of text perception is its design. Design means that an article or news item is presented in textbooks in the form of an excerpt from a newspaper, a greeting card or the text of a diary in handwritten form, and so on.

Real or authentic classroom tasks are almost identical to real life situations that resemble the communication experience that students receive outside of school. In real tasks, students should not only learn the grammatical structure of certain words, but also achieve a certain goal through language, through speech. For example, in a real task, students ask each other a question about how they spent the weekend. Or what he does after graduation. Here, students take advantage of the present tense and share their real life plans with each other. In the first case, students use the past tense, and in the second case, they use the future tense and express their thoughts from real life.

Teachers often focus on creating realistic speech or listening tasks for classroom practice, but they tend to ignore them without paying much attention to homework. Why is this happening? Giving or assigning original tasks to perform these extracurricular activities is not an easy task, but a complex one, because we treat "original" as interactive. In addition, it is likely that students will not be able to stay behind after class to conduct a dialogue, so they can use the most common forms of communication outside the academic environment to bring them closer to what they do in real life. For example, voice mail, pre-recorded phone surveys, and video logs. This will help you do your homework regularly.

During the work it found that the use of the proper-authentic texts (materials) to ensure the development of communicative skills provided if available texts students meet the criteria of normativity, frequency, ethical and aesthetic standards. Using the teaching and authentic texts is an effective learning tool, if the texts preserved the content, composition, register, correspondence language norms. Using the properly-authentic and educational texts authentic content that reflects the realities of life in the country of studied language, it is one of the ways of formation of speech skills; the formation of social competence; serve as a stimulus for learning communication and provide factual and speech material for the formation of the valuable relation to language as a phenomenon of culture.

An important role in the organization of training to listening is a comment that should combine explanation cultural and regional geographic backgrounds, motive of communication and communicative tasks. Detailed commentary makes the listening process is personally important communicative orientation and creates conditions for success in overcoming the difficulties of perception and understanding texts of book and conversational style. Proper organization pre-textual stage, textual and post-textual tasks is to prepare students to overcome difficulties of text, the perception of social and cultural information will allow adequately and effectively manage the process of listening, which greatly intensifies the listening training as a form of speech activity.

Through experiential learning confirmed the correctness of the hypothesis. This means that we can talk about the prospects of the proposed methodology, which aims to:

- 1) help undergraduates learn to listen and understand authentic Audio Texts;
- 2) extract from texts valuable, practically significant information and facts, accumulate knowledge, linking them with past experience;
- 3) Develop the ability to critically analyze messages, ability to eliminate the difficulties of language and content of the plan and to use new means of communication in authentic situations.

As for the duration of the video fragment being shown, as we found out, most Methodists adhere to the pointview that it is better to use short video clips lasting about five minutes. However, there are also adherents of using long video content in English lessons. An analysis of the methodological literature and our own experience indicate that such materials are a support in teaching a foreign language, as well as a colossal source of regional information. Authentic materials have a positive effect on the assimilation and fixing factual information and language units in a given context, are of great interest to students. This means that their use in the educational process will increase the motivation of students to learn a foreign language.

## References:

1. Norman Jackson “Developing and valuing students’ creativity” //International journal ofbusiness,2018
2. InternationalEncyclopediaofLinguistics.-N.Y.Oxford UniversityPress,1992
3. KobilovaN. ReadingComprehensionImprovingMethodsofStudentsonSpecialistCourses.- УченыйXXIвека,2020
4. Umirova, Z., Bektemirova, S. Linguopragmatic Features of Academic Terms.- Bulletin,2019
5. Yusupova, M. Development of Communication Competence // European Journal ofResearch,2019
6. Makhmatkulov, K. Intercultural Communication // Its Content and Meaning. Академическая наука и высшая школа: стратегия и тренды развития, 2020
7. Konysheva A.V. English language. Modern teaching methods // A.V. Konyshev. – Minsk: Tetra Systems.–2007–452с.

## ҚАЗАҚ ТІЛІНДЕ МАҚАЛАЛАР

### БӨЛІМ

#### «ПЕДАГОГИКА»

### ШЕТЕЛ ТІЛДЕРІН ОҚЫТУ БАРЫСЫНДА СОЛ ТІЛДЕ СӨЙЛЕЙТІН (NATIVE) ЖӘНЕ СӨЙЛЕМейтін (NON-NATIVE) ОҚЫТУШЫНЫҢ АРТЫҚШЫЛЫҚТАРЫ МЕН КЕМШІЛІКТЕРІ

**Темірғалиқызы Айжан**

*бакалавриат,*

*Қазақ ұлттық педагогикалық университеті,*

*Қазақстан, Алматы*

**Әкімбекова Шырын Әділқайырқызы**

*ғылыми жетекші*

*PhD, Қазақ ұлттық педагогикалық университеті,*

*Қазақстан, Алматы*

### ПРЕИМУЩЕСТВА И НЕДОСТАТКИ ПРЕПОДАВАТЕЛЕЙ-НОСИТЕЛЕЙ И НЕ-НОСИТЕЛЕЙ ПРИ ОБУЧЕНИИ ИНОСТРАННЫМ ЯЗЫКАМ

**Темірғалиқызы Айжан**

*магистрант,*

*Казахский Национальный*

*Педагогический Университет,*

*Казахстан, г. Алматы*

**Акимбекова Шырын Адилкаировна**

*научный руководитель*

*PhD, Казахский Национальный*

*Педагогический Университет,*

*Казахстан, г. Алматы*

Шетел тілін оқыту барысында сол тілде сөйлемейтін оқытушыдан қарағанда сол тілде сөйлейтін оқытушының артықшылықтары көбірек немесе керісінше, сол тілде сөйлейтін оқытушыға қарағанда сол тілде сөйлемейтін оқытушының тілді үйрету қабілеті мен икемділігі көбірек деген тақырыптар көптеген тартысулар мен зерттеулерде әлі күнге дейін актуалды болып саналады. Бұл пікірталастың пайда болғанына біраз уақыт болғанымен ешбір лингвист кесіп айтып, бір тарапқа шықпаған. Себебі, жасалынған зерттеулер әрдайым екі тарапқа да тиесілі нәтижелер беретіндігінде.

Ағылшын тілі жалпы білім беру үдерісінде міндетті пән ретінде кіріктіріліп, әлемдегі қарым – қатынас тілі болып қабылданғаннан бері ағылшын тілді оқытушылар мен ағылшын тілін екінші тілі ретінде үйренген оқытушылардың арасындағы тілдік және педагогикалық кәсібилік жақтарын салыстырулар мен бағалаушылық күннен күнге артуда. Бұл тартысулар әсіресе, ағылшын тілін екінші шетел тілі ретінде оқытатын Азия мемлекеттерінде көптеп орын алуда.

Жақсы мұғалімді анықтау әрине оңай емес. Бұл жайлы Медли өзінің еңбектерінде оқытушы өзінің жетістіктері арқылы емес, оқытқан оқушыларының жетістіктері арқылы бағаланады деп айтқан. Осылайша оқытушының тиімділігін оның өнімділігі мен құзіреттілігі арқылы салыстыруға болады. Бұл мәселелер аясында да талқыланатын теориялар мен жасалынған эксперименттер нәтижелері бар. Амин, Брейн, Рэмптон және Маум тұжырымдарында оқытушылық біліктіліктері жоқ ағылшын тілінде сөйлейтін азаматтар Америка Құрама Штаттарынан тыс жерлерде оқытушылық біліктілігі бар, тәжірибелі оқытушыларға қарағанда көбірек сұранысқа ие және жұмысқа орналасу мүмкіндіктерінің жоғары екендігі туралы көрсеткен.

Шын мәнінде сол тілде сөйлейтін оқытушы мен сол тілді екінші шет тілі ретінде үйренген оқытушының қайсысы білім беру үдерісінде көбірек нәтиже беретінін тек тіл біліміне қарап салыстыра алмаймыз. Бұл жерде толығырақ жауап беру үшін оқытушының педагогикалық қабілеттерінен бөлек адамгершілік қасиеттері, өмірге деген көзқарасы, сенімі мен мәдениеті және оқушыларға деген қарым – қатынасы мен жеке тұлғалық әрекеттері де маңызды рөл атқаратындығында.

Білім алушылардың сол тілде сөйлейтін және сол тілді екінші шет тілі ретінде үйренген оқытушыларға деген көзқарастарын анықтау үшін өткізілген арнайы эксперименттердің нәтижелері әр түрлі. Кейбір зерттеулердің жауабы бойынша сол тілде сөйлейтін оқытушылар тілді ең жақсы деңгейде үйрете алады дейді. Белгілі лингвист Мухаммад Альсевид Сауд Арабия өлкесіндегі университет студенттерінің арасында білім алушылардың сол тілде сөйлейтін оқытушылары мен сол тілді екінші шет тілі ретінде үйренген оқытушыларына деген көзқарастарын анықтау мақсатында жасаған зерттеулерінде оқытушыларды қабылдаудың арасында айтарлықтай айырмашылықтар бар екеніне көз жеткізген. Студенттер сол тілде сөйлейтін оқытушыларына позитивті көзқараста екендерін сондай – ақ, сол тілді екінші шет тілі ретінде үйренген оқытушылардың да шетел тілін үйрету процесінде қосатын үлестерінің мол екенін және олардың тек қана мұғалім емес, өз уақытында сол тілді үйренуші студент болғандарына да баса назар аударған. Респонденттердің ойынша сол тілді екінші шет тілі ретінде меңгерген оқытушылар өздерінің тіл үйрету және үйрену әдістері арқасында қазіргі тіл үйренушілерге айтарлықтай үлкен мотивация беретінін де көрсеткен. Алайда, олардың сол тілде сөйлейтін оқытушыларына деген көзқарастары сол тілді екінші тілі ретінде үйренген оқытушыларына қарағанда әлдеқайда позитивті екенін де жасырмайды. Бұл тақырып аясында өткізілген тағы бір зерттеуде Ризки білім алушылардың сол тілде сөйлейтін оқытушылардан тіл үйрену барысында айтарлықтай позитивті әсерде болғандарын айтады. Олар ауызекі тілді қолдану барысында оқытушының жіберілген қателіктерге баса назар аудармастан барынша еркін сөйлеуге ықпал еткендігін атап айтқан. Сонымен білім алушылардың тілге деген қызығушылықтары артып, тек тіл емес, тіл мәдениетін үйрену барысында да барынша ашық және белсенді бола бастаған.

Басқа тараптан дәл осындай зерттеулер барысында білім алушылардың таңдауы сол тілде сөйлейтін оқытушыға емес, сол тілді екінші шет тілі ретінде меңгерген оқытушыларға түскенін және олардың тіл үйрену барысында көбірек жетістікке жеткенін көрсетеді. Кейбір жасалынған зерттеулер барысында білім алушы сол тілде сөйлейтін оқытушының берген біліміне қанағаттана алмағанын және таңдаудың қате болғанын да жеткізген. Мысалы, Қытай мектептеріндегі ағылшын тілін оқытушы мұғалім сол тілде сөйлей алғанымен жеткілікті білім бере алмаған деп санайды оқушылар. Бұның себебі, оқушылар Шығыс мәдениетін ұстанады, ал сол тілде сөйлейтін оқытушының өмір сүру салты Батыс елінікі болғандықтан, оқытушы мен оқушылар арасында түсініспеушіліктер орын алғанын айтады.

Зерттеу нәтижелері теңдей болған эксперименттер тде баршылық. Соның бірін Браун сауалнамаға қатысушылардың көпшілігі кімнің оқытушы болатындығына баса назар аудармаған. Сол тілде сөйлейтін оқытушы немесе сол тілді екінші шет тілі ретінде меңгерген оқытушы болса да мейлі, ең бастысы, ол жақсы оқытушы болуы керек деген. Ал жақсы оқытушы болу үшін міндетті түрде сол тілде сөйлейтін оқытушы болу қажет еместігін, тек

сапалы деңгейде тіл білімі, педагогикалық қабілеттері мен мәдени қарым-қатынасының жоғары болуы өте маңызды екенін атап көрсеткен.

Кей жағдайларда шет тілін екінші тілі ретінде үйренген оқытушыларға деген білім алушылардың көз қарасы позитивті бола бермейді, бірақ олардың сол тілде сөйлейтін оқытушылардан артықшылықтары бар. Сол тілде сөйлемейтін оқытушылар ағылшын тілі шетел тілі болып саналатын білім беру жүйесінде білім алушылармен бірдей тіл, бірдей мәдениеттен шыққан азаматтар болғандары үшін өзара түсінісіп, жеңіл әрі бірқалыпты байланыс орнатулары, оларға сай келетін үйрету стилін тез таба алуы және білім алушылардың шынайы қажеттіліктерін терең түсіне алуы үлкен артықшылық болып саналады. Маумның пікірінше, сол тілде сөйлемейтін оқытушылар ағылшын тілі шетел тілі болып саналатын білім беру жүйесінде идеалды оқытушы болып саналады, өйткені олар ағылшын тілін үйрену процесінен өткен адамдар. Бір тіл үйренуші ретінде қандай қателіктер мен қиындықтар болатындығынан хабардар жандар болып табылады.

Меджбеш сол тілде сөйлейтін және сөйлемейтін оқытушылардың арасында болатын 4 негізгі ерекшелікті тұжырымдайды, атап айтқанда:

- Сол тілде сөйлейтін және сол тілде сөйлемейтін оқытушылар тілді меңгеру деңгейімен ерекшеленеді;
- Олар өздерінің оқытушылық мінез – құлықтары жағынан ерекшеленеді;
- Тілдерді меңгерудегі айырмашылықтар мен сәйкессіздіктер мұғалімдердің мінез - құлықтарындағы көптеген айырмашылықтарды айқындайтынында;
- Олар өз шарттары бойынша бірдей жақсы мұғалім бола алады.

Тіл үйрету процесінде сол тілде сөйлейтін және сөйлемейтін оқытушылардың артықшылықтары мен кемшіліктерін анықтауға тырысқан бұл мақалада негізгі көз жеткізген тұжырым: оқытушының сол тілде сөйлейтін болуы немесе сол тілді екінші шет тілі ретінде үйренген болуы маңызды нүкте емес. Әрине сол тілде сөйлейтін оқытушы тіл үйрету процесінде сол тілдің адамы болып, тілді жетік білгені үшін жақсы оқытушы болып саналады. Алайда, тілді үйренушілердің мәдениетін жетік білмейтіндігі мен сөйлеу тілдері әртүрлі болғаны үшін білім алушылардың нағыз қажеттіліктері мен қиындықтарына нақты жауап табуда қиындықтар болатындығын ескеруіміз қажет. Ал сол тілде сөйлемейтін, яғни сол тілді екінші шет тілі ретінде үйренген оқытушылардың тілдік білімі мен педагогикалық қабілеттері болып білім алушылармен ана тілі бірдей болғандықтан, оның үстіне ол оқытушының өзі де осы тіл үйрену процесінен өткендіктен білім алушыларды жақсы түсініп, назар аударуы керек жерлерде тиісті әрекеттерді жасай алғандықтан көбірек мотивация мен жетістіктерге жететіндігінде. Мәселені қай тарапқа тартсақ та, соңғы шешім мен таңдауды білім алушы жасайтындығын да ескеру қажет.

### **Қолданылған әдебиеттер тізімі:**

1. Brown, E. Native and Non-native English Speaking ESL/EFL Teachers in Sweden: A Study on Students' Attitudes and Perceptions towards the Teaching Behavior of Native and Non-native English Speaking Teachers // *English Language Teaching* – 2013.
2. Cortazzi, M., & Jin, L. Cultures of Learning: Language Classrooms in China. In H. Coleman (Ed.), *Society and the Language Classroom* // Cambridge University Press – 1996.
3. Maum, R. Nonnative-English-Speaking Teachers In The English Teaching Profession // *Jcps Adult And Continuing Education* Edo-FI- Eric Digest – 2002.
4. Medgyes, P. When the Teacher is a Non-Native Speaker. In M. Celce-Murcia (Ed.), *Teaching English as a Second or Foreign Language* // Beijing: Foreign Language Teaching and Research Press – 2006.
5. Mohammad A. Alseweed. University Students' Perceptions of the Influence of Native and Non-native Teachers // *English Language Teaching* – 2012.
6. Rizky, D.D. Students' Perspectives On Being Taught By Native English Speakers: A Case Study At A Private Local English Community // *A Thesis of Universitas Jambi* – 2013.



*Электронный научный журнал*

**СТУДЕНЧЕСКИЙ ФОРУМ**

№ 7 (230)  
Февраль 2023 г.

В авторской редакции

Свидетельство о регистрации СМИ: ЭЛ № ФС 77 – 66232 от 01.07.2016

Издательство «МЦНО»  
123098, г. Москва, ул. Маршала Василевского, дом 5, корпус 1, к. 74

E-mail: [studjournal@nauchforum.ru](mailto:studjournal@nauchforum.ru)

16+

