



НАУЧНЫЙ
ФОРУМ
nauchforum.ru

ISSN: 2542-2162

№4(55)

НАУЧНЫЙ ЖУРНАЛ

СТУДЕНЧЕСКИЙ ФОРУМ



Г. МОСКВА



Электронный научный журнал

СТУДЕНЧЕСКИЙ ФОРУМ

№ 4 (55)
Январь 2019 г.

Издается с февраля 2017 года

Москва
2019

Председатель редколлегии:

Лебедева Надежда Анатольевна – доктор философии в области культурологии, профессор философии Международной кадровой академии, г. Киев, член Евразийской Академии Телевидения и Радио.

Редакционная коллегия:

Арестова Инесса Юрьевна – канд. биол. наук, доц. кафедры биоэкологии и химии факультета естественнонаучного образования ФГБОУ ВО «Чувашский государственный педагогический университет им. И.Я. Яковлева», Россия, г. Чебоксары;

Ахмеднабиев Расул Магомедович – канд. техн. наук, доц. кафедры строительных материалов Полтавского инженерно-строительного института, Украина, г. Полтава;

Бахарева Ольга Александровна – канд. юрид. наук, доц. кафедры гражданского процесса ФГБОУ ВО «Саратовская государственная юридическая академия», Россия, г. Саратов;

Бектанова Айгуль Карибаевна – канд. полит. наук, доц. кафедры философии Кыргызско-Российского Славянского университета им. Б.Н. Ельцина, Кыргызская Республика, г. Бишкек;

Волков Владимир Петрович – канд. мед. наук, рецензент АНС «СибАК»;

Елисеев Дмитрий Викторович – кандидат технических наук, доцент, начальник методологического отдела ООО "Лаборатория институционального проектного инжиниринга";

Комарова Оксана Викторовна – канд. экон. наук, доц. доц. кафедры политической экономии ФГБОУ ВО "Уральский государственный экономический университет", Россия, г. Екатеринбург;

Лебедева Надежда Анатольевна – д-р филос. наук, проф. Международной кадровой академии, чл. Евразийской Академии Телевидения и Радио, Украина, г. Киев;

Маршалов Олег Викторович – канд. техн. наук, начальник учебного отдела филиала ФГАОУ ВО "Южно-Уральский государственный университет" (НИУ), Россия, г. Златоуст;

Орехова Татьяна Федоровна – д-р пед. наук, проф. ВАК, зав. кафедрой педагогики ФГБОУ ВО «Магнитогорский государственный технический университет им. Г.И. Носова», Россия, г. Магнитогорск;

Самойленко Ирина Сергеевна – канд. экон. наук, доц. кафедры рекламы, связей с общественностью и дизайна Российского Экономического Университета им. Г.В. Плеханова, Россия, г. Москва;

Сафонов Максим Анатольевич – д-р биол. наук, доц., зав. кафедрой общей биологии, экологии и методики обучения биологии ФГБОУ ВО "Оренбургский государственный педагогический университет", Россия, г. Оренбург;

С88 Студенческий форум: научный журнал. – № 4(55). М., Изд. «МЦНО», 2019. – 84 с. – Электрон. версия. печ. публ. – <https://nauchforum.ru/journal/stud/55>.

Электронный научный журнал «Студенческий форум» отражает результаты научных исследований, проведенных представителями различных школ и направлений современной науки.

Данное издание будет полезно магистрам, студентам, исследователям и всем интересующимся актуальным состоянием и тенденциями развития современной науки.

Оглавление

Рубрика «Культурология»	5
ВОСПРИЯТИЕ ДЕЯТЕЛЬНОСТИ УЧРЕЖДЕНИЙ В СФЕРЕ КУЛЬТУРЫ НА ПРИМЕРЕ ТКС «ОРЕХОВО» Крутякова Амалия Васильевна	5
Рубрика «Медицина и фармацевтика»	8
ВЛИЯНИЕ РЕЗЕКЦИИ ЖЕЛУДКА НА ВСАСЫВАНИЕ ЖЕЛЕЗА У БОЛЬНЫХ ЯЗВЕННОЙ БОЛЕЗНЬЮ ЖЕЛУДКА И ДВЕНАДЦАТИПЕРСТНОЙ КИШКИ Гагиев Петр Казбекович Басиева Ника Александровна	8
Рубрика «Науки о Земле»	13
РАЗВИТИЕ ЗАСТРОЕННЫХ ТЕРРИТОРИЙ Тропман Владислава Антоновна	13
Рубрика «Педагогика»	16
К ВОПРОСУ ОБ ОСОБЕННОСТЯХ ФИЗИЧЕСКОГО РАЗВИТИЯ УМСТВЕННО ОТСТАЛЫХ ДЕТЕЙ, СРЕДНЕГО ШКОЛЬНОГО ВОЗРАСТА Белова Диана Владимировна Максимихина Елена Владимировна	16
УПРАВЛЕНИЕ РАЗВИТИЕМ ПРОФЕССИОНАЛЬНЫХ КОМПЕТЕНЦИЙ МОЛОДЫХ ПЕДАГОГОВ В УСЛОВИЯХ СЕЛЬСКОЙ ШКОЛЫ Гавриш Татьяна Леонидовна Дарханова Татьяна Матвеевна	20
ФОРМЫ ДОСУГОВОЙ ДЕЯТЕЛЬНОСТИ В КОНТЕКСТЕ РЕАЛИЗАЦИИ ЭСТЕТИЧЕСКОЙ КУЛЬТУРЫ ДЕТЕЙ И МОЛОДЁЖИ В ДОПОЛНИТЕЛЬНОМ ОБРАЗОВАНИИ Лазук Нина Александровна	24
ФОРМИРОВАНИЕ ДОСТУПНОЙ СРЕДЫ ДОО ДЛЯ ДЕТЕЙ С ОГРАНИЧЕННЫМИ ВОЗМОЖНОСТЯМИ ЗДОРОВЬЯ Соломина Валерия Валерьевна	30
Рубрика «Политология»	32
УМЕРЕННЫЕ И РАДИКАЛЬНЫЕ ЭТНОНАЦИОНАЛЬНЫЕ ИДЕОЛОГИИ ПОЛИТИЧЕСКИХ ПАРТИЙ СОВРЕМЕННОЙ РОССИИ (НА РЕЗУЛЬТАТАХ ЭКСПЕРТНОГО ОПРОСА) Емельянов Даниил Евгеньевич Болотина Инна Ивановна	32
Рубрика «Психология»	37
ИССЛЕДОВАНИЕ ЦЕННОСТЕЙ ПОДРОСТКОВ С НАРУШЕНИЕМ СЛУХА Соколова Елена Александровна	37
Рубрика «Социология»	40
МЕХАНИЗМЫ ВЗАИМОДЕЙСТВИЯ ГОСУДАРСТВЕННЫХ / МУНИЦИПАЛЬНЫХ ОРГАНОВ ВЛАСТИ И БИЗНЕС-СТРУКТУР ПО РАЗВИТИЮ СОЦИАЛЬНОЙ СФЕРЫ Шахназарян Владимир Михайлович	40

Рубрика «Технические науки»	43
ОСНОВНЫЕ МЕРОПРИЯТИЯ И РЕКОМЕНДАЦИИ К ОЧИСТКЕ СТВОЛА И БУРОВОМУ РАСТВОРУ ОПТИМА Антонов Виталий Владимирович Кулябин Геннадий Андреевич	43
АВТОМАТИЗАЦИЯ МАНИПУЛИРОВАНИЯ ДАННЫМИ. ПЕРЕХОД ОТ БУМАЖНОГО ДОКУМЕНТООБОРОТА К БАЗАМ ДАННЫХ Дашибалова Лхама Баясхалановна	46
ТЕПЛОВОЙ РАСЧЕТ ЭЛЕМЕНТОВ ПЛАЗМОТРОНА Ибрагимова Инзиля Фиркатовна Закиев Ильнар Азгамович Хафизова Альбина Ринатовна	49
ИСПОЛЬЗОВАНИЕ ДИСТАНЦИОННОГО ОБУЧЕНИЯ ДЛЯ ПОДГОТОВКИ КАДРОВ ПО ВОПРОСАМ ОХРАНЫ ТРУДА Понамарев Андрей Викторович Грибков Олег Игоревич	52
Рубрика «Филология»	56
К ВОПРОСУ О СООТНОШЕНИИ ПАРЕМИОЛОГИЧЕСКИХ ЕДИНИЦ НА ТЕМУ «СЕМЬЯ» В АНГЛИЙСКОМ И АВАРСКОМ ЯЗЫКАХ Хизриева Сапият Абуязидовна	56
Рубрика «Экономика»	59
ЗНАЧЕНИЕ АНАЛИЗА ФИНАНСОВОЙ УСТОЙЧИВОСТИ ПРЕДПРИЯТИЯ Подчепаева Алина Олеговна	59
УЧЕТ ПРОЧИХ ДОХОДОВ И РАСХОДОВ И ФОРМИРОВАНИЕ НЕРАСПРЕДЕЛЕННОЙ ПРИБЫЛИ (НЕПОКРЫТОГО УБЫТКА) НА ПРИМЕРЕ ООО «ЛИПЕЦКПИВО» Садырина Мария Сергеевна	62
Рубрика «Юриспруденция»	65
ГРАЖДАНСКО-ПРАВОВЫЕ ОСОБЕННОСТИ ВОЗМЕЩЕНИЯ ВРЕДА, ПРИЧИНЕННОГО ОРГАНАМИ ГОСУДАРСТВЕННОЙ ВЛАСТИ Алёшина Екатерина Сергеевна	65
ВИДЫ ДОКАЗАТЕЛЬСТВ ПО ЖИЛИЩНЫМ СПОРАМ, ВЫТЕКАЮЩИХ ИЗ ДОГОВОРА СОЦИАЛЬНОГО НАЙМА ЖИЛОГО ПОМЕЩЕНИЯ Григорец Ирина Викторовна	68
ВНЕСУДЕБНАЯ ЭКСПЕРТИЗА КАК ВИД ДОКАЗАТЕЛЬСТВ В ГРАЖДАНСКОМ ПРОЦЕССЕ Григорец Ирина Викторовна	72
ОСНОВНЫЕ ПРОБЛЕМЫ ПРАВОВОГО РЕГУЛИРОВАНИЯ МЕЖДУНАРОДНЫХ СВЯЗЕЙ МУНИЦИПАЛЬНЫХ ОБРАЗОВАНИЙ В РОССИЙСКОЙ ФЕДЕРАЦИИ Плесунова Надежда Юрьевна	75
СУДЕБНАЯ СИСТЕМА, ОСОБЕННОСТИ ЕЕ РАЗВИТИЯ В РОССИИ Усольцев Иван Сергеевич	78

РУБРИКА «КУЛЬТУРОЛОГИЯ»

ВОСПРИЯТИЕ ДЕЯТЕЛЬНОСТИ УЧРЕЖДЕНИЙ В СФЕРЕ КУЛЬТУРЫ НА ПРИМЕРЕ ТКС «ОРЕХОВО»

Крутякова Амалия Васильевна

*магистрант, РАНХиГС при Президенте Российской Федерации
РФ, Москва.*

Аннотация. Социальное развитие молодого поколения, развитие у личности приобретенных умений и навыков в своем виде искусства, а также получение новых знаний, возрастание духовного и материального богатства общества есть приоритетное направление деятельности учреждений культуры. В связи с этим большее значение в маркетинговой стратегии приобретает событийный маркетинг, который вызывает значительное воздействие на чувства потребителя, способен донести цели и задачи организации до посетителя благодаря проведению специального мероприятия. В России Москва занимает центральное место в проведении специальных мероприятий, но статистика на окраине города иная.

Ключевые слова: культура; молодежь; восприятие; маркетинговая стратегия; событийный маркетинг.

В настоящее время наблюдается критическое состояние современного российского общества, что делает проблематичным сохранение нравственного здоровья нации, обеспечение духовной безопасности России.

Снижен уровень культуры у современной молодежи, упал ее интерес к искусству, литературе, многообразным культурным ценностям. Основная масса молодых людей не интересуется классической литературой, живописью и классической музыкой, забывая о творениях гениальных писателей и художников. Во многом этот интерес замещается потребностью в виртуальном общении в социальных сетях [5, с.15].

Сейчас именно социальное воспитание становится востребованным на всех уровнях общественной жизни, так как может и должно оказывать свое эффективное влияние на формирование у молодого поколения духовных ценностей и идеалов, индивидуального и общественного мировоззрения, поведенческих стереотипов и конкретных поступков, чему способствует социально-культурная работа [1, с.51].

Развитие сферы культуры становится такой же необходимой составляющей государственной политики, как бизнес-стратегии для любой коммерческой организации. Следовательно, все больше возрастает важность и необходимость поиска эффективных методов и инструментов осуществления инициатив по формированию и развитию сферы культуры.

В наше время потребитель обращает внимание в большей степени на те рекламные стратегии, которые могут пробудить в его душе эмоциональный отклик, затронуть внутренние мотивации личности. В связи с этим большее значение в маркетинговой стратегии приобретает событийный маркетинг, который вызывает значительное воздействие на чувства потребителя, способен донести цели и задачи организации до посетителя благодаря проведению специального мероприятия [4, с.42].

На данный момент в России, Москва занимает центральное место в проведении специальных мероприятиях. Жителям и гостям столицы предложен огромный спектр культурного досуга в центре города, в отличие от «спальных» районов Москвы, жителям которых прихо-

дится преодолевать расстояния, чтобы посещать фестивали, конкурсы, концерты и т.д. Ввиду этого одной из проблем, на наш взгляд, можно считать вопрос периферийности города.

Как уже было озвучено выше, в России Москва занимает центральное место в проведении специальных мероприятий, но так ли хороша эта статистика на окраине города? Задавшись данным вопросом, мы провели опрос среди жителей районов Орехова-Борисова.

В ходе мониторинга удовлетворенности качеством оказания услуг в сфере культуры мы опросили 100 жителей этих районов, результаты опроса представлены ниже:

- 13% опрошенных ни разу не посещали библиотеки и центры творчества, дома культуры в районе;
- 11% (из 77% посещавших библиотеки и центры творчества) не удовлетворены качеством оказания услуг в районе;
- 23% посещают специальные мероприятия, проводимые в районе (фестивали, спектакли, мастер-классы и т.д.). Из них:
 - 6 чел. оценили проведение специальных мероприятий на «отлично»;
 - 11 чел. оценили проведение специальных мероприятий на «хорошо»;
 - 4 чел. оценили проведение специальных мероприятий на «удовлетворительно»;
 - 2 чел. дали оценку проведения специальных мероприятий «плохо».
- всего лишь 57% слышали о проведении специальных мероприятий;
- 77% хотели бы увеличения количества проводимых мероприятий в районе;
- жители района, посчитали нужным: сделать информацию о проведении мероприятий более доступной; проводить больше фестивалей, танцевальных вечеров, тематических вечеров, праздников, связанные с техникой и технологиями мастер-классов, велосипедные флешмобы.

Проанализировав ответы опрошенных, невооруженным взглядом видно, что ситуация по событийным мероприятиям в районах Орехова-Борисова не такая уж оптимистичная.

Одной из немногих организаций, предоставляющих услуги в сфере культуры и организовывающих специальные мероприятия на территории районов Орехова-Борисова, является Государственное бюджетное учреждение культуры города Москвы «Территориальная клубная система «Орехово», кратко ТКС «Орехово».

Данное культурное учреждение для жителей района предлагает специальные мероприятия различных видов – это и фестивали, и праздники, всевозможные выставки, концерты, спектакли, танцевальные вечера, мастер-классы, литературно-музыкальные гостиные, что дает возможность насладиться событийными мероприятиями в полной мере жителям районов Орехова Борисова. Но проблемой является информирование граждан о проводимых мероприятиях в черте района. Жители района, хотели бы чаще посещать культурные мероприятия на территории своего района. Население отдаленных от центра районов города и Подмоскovie имеют потребность в посещении специальных мероприятий на близ лежащих территориях.

Так же первичной целью на текущий момент в ТКС «Орехово» считается PR компания, и маркетинговая стратегия, направленная на привлечение и массовое информирование жителей района, в том числе и по средствам событийного маркетинга.

Наиболее актуальным на данный момент можно считать потребность в создании нового формата детского творческого фестиваля, на природе, в отдаленном от центра города месте, отрывая детей и подростков от виртуального мира, погружая их в чистую творческую среду, а также нужду в разработке методической программы по всестороннему, социокультурному развитию детей и подростков.

Детский и подростковый возраст — это очень значимый период в жизни человека. В младшем школьном возрасте закладываются основы гармоничного развития: нравственного, умственного, физического; формируются личностные качества ребенка, а у детей более старшего возраста продолжается формирование и развитие приобретенных умений и навыков.

Список литературы:

1. Интегрированные коммуникации / под ред. О.В. Сагиновой. – М.: изд. дом Академия, 2016. – 265 с.
2. Каверина Е.А. Событийные коммуникации в культуре: философская пропедевтика и маркетинговая практика: Монография. – СПб.: Изд-во РГПУ им. А.И. Герцена, 2014. – 187 с.
3. Кетова Н.П. Отраслевой маркетинг, функции, приоритеты: учебное пособие / Н.П. Кетова. – М.: Вузовская книга, 2015. – 320 с.
4. Романцов А.Н. Event-маркетинг. Сущность и особенности организации (2-е издание): практическое пособие. — М.: Дашков и К, Ай Пи Эр Медиа, 2017. — 89 с.
5. Смирнова А.Ю. Событийные коммуникации в культуре постмодерна : культурфилософский анализ : диссертация ... кандидата философских наук: 09.00.13 / Смирнова Анастасия Юрьевна; [Место защиты: Рос. акад. нар. хоз-ва и гос. службы при Президенте РФ]. - Москва, 2016. – 180с.
6. <http://tks-orehovo.ru/>
7. <https://www.mkrf.ru/>
8. <http://sevorehovo-borisovo.mos.ru/>
9. <https://www.mos.ru/>

РУБРИКА**«МЕДИЦИНА И ФАРМАЦЕВТИКА»****ВЛИЯНИЕ РЕЗЕКЦИИ ЖЕЛУДКА НА ВСАСЫВАНИЕ ЖЕЛЕЗА У БОЛЬНЫХ
ЯЗВЕННОЙ БОЛЕЗНЬЮ ЖЕЛУДКА И ДВЕНАДАТИПЕРСТНОЙ КИШКИ****Гагиев Петр Казбекович***студент ФГБОУ ВО СОГМА Минздрава России,
РФ, г. Владикавказ***Басиева Ника Александровна***студент ФГБОУ ВО СОГМА Минздрава России,
РФ, г. Владикавказ*

Чрезвычайно важная роль железа в биологических обменных процессах животного организма неоспорима. Общеизвестно, что обмен железа начинается в желудочно-кишечном тракте. Особая роль в процессе всасывания железа принадлежит желудку, двенадцатиперстной кишке и начальному отделу тонкого кишечника. Так, например, для того чтобы железо могло всосаться, оно, прежде всего, под действием соляной кислоты и пепсина желудочного сока должно быть выделено из пищи, а затем восстановлено в двухвалентную ионизированную форму. Свойством превращать железо в ионизированную форму обладает только соляная кислота желудочного сока. Местом наибольшего всасывания железа являются двенадцатиперстная кишка и верхний отрезок тонкого кишечника, куда оно поступает после превращений в желудке.

Все известные эти положения изменяются после резекции желудка (особенно в модификации по Бильрот II), которая нарушает стройную систему обмена железа в организме человека. Большая распространенность резекции желудка в наши дни требует от клиницистов изучения этих обменных нарушений, так как они не совсем безразличны для больного с резецированным желудком и, в свою очередь, могут приводить к тяжелым последствиям.

Целью настоящего сообщения является изложение результатов по изучению всасывания железа у 59 больных язвенной болезнью желудка и двенадцатиперстной кишки до резекции желудка и в ближайший период после нее, а именно в период так называемого полного клинического выздоровления. Для исключения влияния кровопотери на всасывание железа в исследуемую группу больных не включались лица с кровоточащими язвами, а также больные, у которых имели место желудочно-кишечные кровотечения в недалеком прошлом, предшествующем обследованию больных. В основу исследования были положены так называемые функциональные нагрузки железом.

Утром, в 6—8 часов, натощак производился забор венозной крови через сухую канюлю (без шприца) в очищенную от железа сухую центрифужную пробирку емкостью 8—10 мл. Сразу же после забора крови больной принимал per os 1,0 восстановленного водородом железа и запивал 30 мл 3% раствора соляной кислоты. Через последующие 2, 4 и 6 часов (с момента приема железа) у больного производился забор венозной крови в таких же количествах (6—8 мл).

Только после последней пробы крови больной мог принимать пищу. Пробирки с кровью помещались в рефрижератор на 2—3 часа при температуре 4—6° и после свертывания и ретракции сгустка центрифугировались в течение 40—60 минут при 2000 оборотов в 1 минуту. Полученная сыворотка осторожно сливалась в другую чистую от железа пробирку и повторно центрифугировалась 15—20 минут на тех же оборотах. Только после этого сыворотка, свободная от эритроцитов, подвергалась исследованию на содержание в ней железа.

Такие функциональные нагрузки железом производились 59 больным язвенной болезнью желудка и двенадцатиперстной кишки при поступлении в стационар, еще до каких-либо терапевтических мероприятий, и, как уже упоминалось ранее, при выписке из стационара, когда наступило полное клиническое выздоровление после перенесенной резекции желудка.

Резекция желудка производилась по способу Гофмейстер—Финстерера и сопровождалась удалением примерно 2/3 желудка. Желудочно-кишечный анастомоз накладывали позадиободочный на короткой петле. Функциональная нагрузка железом, которую легко можно воспроизвести графически в виде так называемой постабсорбционной кривой, дает возможность судить, в каждом конкретном случае, как происходит всасывание принятого железа в организме больного. Сравнив между собой постабсорбционные кривые, полученные, до и после резекции желудка, легко получить представление об изменении этого процесса в ту или другую сторону. Однако одни лишь постабсорбционные кривые весьма затрудняют анализ и особенно в тех случаях, когда речь идет о сравнительных данных у группы больных. Поэтому прежде чем приступить к изложению полученных результатов исследований, остановимся на показателе, который вместе с постабсорбционными кривыми был использован для правильной оценки этих данных. Речь идет о так называемом пределе резорбции железа. Под пределом резорбции железа мы подразумеваем процентное превышение максимального уровня сывороточного железа, зарегистрированного в один из промежутков времени после нагрузки железом (2, 4 или 6 часов), над уровнем железа в сыворотке крови до нагрузки (натощак). Иначе говоря, предел резорбции показывает, на сколько процентов максимальный уровень сывороточного железа (пик) превышает исходный уровень, предшествующий нагрузке железом.

Допустим, например, что после функциональной нагрузки железом мы получили следующие концентрации сывороточного железа: до нагрузки (натощак)—100%; после нагрузки железом через 2 часа—130%; через 4 часа—160%; через 6 часов—140%.

В нашем примере исходный уровень сывороточного железа равен 100%, максимальный уровень (пик)—160%. Предел резорбции железа будет равен 60%, а именно:

$$160\% - x,$$

$$100\% - 100\%$$

$$\text{откуда } x = 160\%. \text{ Предел резорбции} = 160\% - 100\% = 60\%.$$

Предел резорбции железа может иметь свое значение как показатель только тогда, когда он выражен в процентах, а не гамма-процентах, так как только в первом случае он дает представление об исходном уровне железа. Для убедительности приведем следующие примеры. Допустим, что при исследовании у двух больных мы получили следующие концентрации сывороточного железа:

Первый больной: до нагрузки железом (натощак)—100%;

после нагрузки Железом через 2 часа —160%;

после нагрузки железом через 4 часа —250%;

после нагрузки железом через 6 часов —160%;

Второй больной: до нагрузки железом (натощак) —150%;

после нагрузки железом через 2 часа —180%;

после нагрузки железом через 4 часа —300%;

после нагрузки железом через 6 часов —200%.

У первого больного максимальная концентрация сывороточного железа зарегистрирована через 4 часа и равна 250%, у другого—300%. В обоих случаях максимальная концентрация сывороточного железа превышает исходный уровень на 150%,

Если допустить, что в обоих случаях предел резорбции равен 150%, то это означало бы, что и процесс всасывания железа у обоих больных выражен одинаково. В действительности же всасывание железа после нагрузки железом более интенсивное у первого больного, у которого предел резорбции железа больше и равен 150%. У другого больного, наоборот, всасывание железа выражено меньше и предел резорбции соответственно равен только 100%.

Этот пример наглядно показывает, что предел резорбции железа как показатель может иметь значение только в таком понятии, как мы предлагаем. Само название предел резорбции железа принято условно и, естественно, что суть его смысла не идентична смыслу и значению слова «предел». Предел резорбции железа является показателем, который упрощает и значительно облегчает анализ результатов изучения всасывания железа на больших группах людей, особенно в случаях, когда наблюдение ведется в динамике. Исследования у 20 здоровых лиц показали, что предел резорбции железа (после нагрузки железом) у них колеблется от 72% до 230%, что составляет в среднем 131%.

Настоящее исследование основывается на 59 наблюдениях. В зависимости от выявленной способности к всасыванию железа больные разделены на две группы. В первую группу (46 чел.) вошли больные, у которых всасывание железа (в сравнении с их же дооперационными данными) после резекции желудка резко. Во вторую группу (13 чел.) включены больные, у которых всасывание железа после резекции желудка было более интенсивным, чем до нее.

В зависимости от типов постабсорбционных кривых, полученных при функциональной нагрузке железом до операции, больные первой группы в свою очередь подразделены на три подгруппы:

Первая подгруппа — больные, у которых при функциональной нагрузке максимальная концентрация сывороточного железа наступила через 2 часа, то есть больные, имевшие до операции так называемый первый тип постабсорбционной кривой.

Вторая подгруппа — больные, у которых при функциональной нагрузке максимальная концентрация сывороточного железа наступила через 4 часа, то есть больные, имевшие до операции так называемый второй тип (наиболее часто встречающийся в норме) постабсорбционной кривой.

Третья подгруппа — больные, у которых при функциональной нагрузке максимальная концентрация сывороточного железа наступила через 6 часов, то есть больные, имевшие до операции так называемый третий тип постабсорбционной кривой. Данные полученные при исследовании больных первой подгруппы указывают на резкое снижение всасывания железа после резекции желудка, не смотря на то, что после нее исходный уровень сывороточного железа также значительно ниже, чем до операции. Действительно, из 7 у 4 больных предел резорбции железа до резекции желудка был равен в среднем 96%, у 2 больных - 43% и у одного больного он составлял 210%. После резекции желудка у этих же больных предел резорбции железа резко уменьшился и в среднем был равен соответственно 31, 10 и 20%. Иначе говоря, всасывание железа после операции уменьшилось в 3 раза у 4 больных, в 4 раза у 2 больных и в 7 раз у 1 больного.

Не менее наглядная картина наблюдается и у больных второй подгруппы. Предел резорбции железа, который у 21 больного до резекции желудка был равен в среднем 134%, после операции снизился у 6 больных до 30% в среднем, у 10 больных — до 26% и у 5 больных в среднем равнялся 24%. Это означает, что всасывание железа после резекции желудка уменьшилось в сравнении с дооперационными данными у 6 больных в 3,7 раза и у 5 больных — в 5 раз и даже больше. У остальных двух больных после нагрузки железом уровень сывороточного железа непрерывно снижался и через 6 часов с момента приема железа был ниже исходного на 26%. Такая парадоксальная реакция в ответ на нагрузку железом ни разу не наблюдалась нами до операции.

Наиболее иллюстративным нарушением всасывания железа после резекции желудка выглядит у 16 больных третьей подгруппы. У 9 больных этой подгруппы предел резорбции железа до операции был равен в среднем 166% и у 3 больных — 119%. После резекции желудка он снизился у первых до 57% и у последующих до 29%. Таким образом, всасывание железа после операции уменьшилось в среднем в 3 раза у 9 больных и в 4 раза у 3 больных. Остальные 4 больных (кривая 2) после нагрузки железом ответили такой же парадоксальной (для нормального всасывания железа) реакцией, как это мы видели ранее у 2 больных.

Кратко резюмируя приведенные данные, необходимо, таким образом, отметить, что у всех 46 больных 1 группы всасывание железа после операции намного хуже выражено, чем это имело место у них же до резекции желудка. У 40 из них всасывание железа уменьшилось в равнении с дооперационным в 3—5 раз. У 6 больных после операции не было выявлено никаких признаков всасывания железа и, вместо ожидаемого подъема концентрации железа в сыворотке крови, на протяжении всего периода наблюдения отмечалось непрерывное его снижение, достигшее наибольшего падения через 6 часов с момента приема железа. Уровень сывороточного железа в этот период был ниже исходного в среднем на 26—28%. Следует вспомнить, что у здорового человека всасывание железа происходит в желудке и, прежде всего, в двенадцатиперстной кишке и верхнем отделе тонкого кишечника. Главным участком всасывания железа является начальный отдел двенадцатиперстной кишки. В нижележащих отделах тонкого кишечника способность к всасыванию железа снижается и тем больше, чем дальше от двенадцатиперстной кишки находится участок тонкого кишечника. То есть по мере продвижения по кишечному тракту способность к всасыванию железа снижается. Далее, железо, принятое с пищей и которое находится в трехвалентной форме в виде окисных соединений, может всосаться лишь в том случае, когда будет превращено в двухвалентную ионизированную форму. Этот процесс может проходить только под действием соляной кислоты желудочного сока, роль которого в нем исключительна. После частичной резекции желудка способом Бильрот II, независимо от ее модификаций, помимо удаления примерно 60—75% тела желудка и снижения таким образом желудочной секреции, изменяется путь и скорость прохождения пищи из желудка в тонкий кишечник. Начальный отдел двенадцатиперстной кишки, являющийся зоной наилучшего всасывания железа, при операции погружается ушиванием и, таким образом, вместе с начальным отделом тонкого кишечника, также хорошо всасывающим железо, выключается из пути прохождения пищи. Принятая пища после операции проходит, минуя всю двенадцатиперстную кишку и небольшую часть тонкой кишки, то есть проходит мимо органов, играющих центральную роль в процессе всасывания железа. Короче говоря, после резекции желудка по Бильрот II, кроме резкого снижения кислотности, неизбежно уменьшается всасывающая поверхность активного, по отношению к всасыванию железа, участка желудочно-кишечного тракта. Помимо потери всасывающей поверхности, а также резкого снижения способности оставшейся части желудка восстанавливать пищевое железо, усугубляющими всасывание железа, являются и другие факторы, описанные Д. Девидсоном и Д. Марксоном (W. Dawidson, L. Markson, 1955). Авторы путем прижизненной биопсии слизистой желудка у лиц с железodefицитной анемией пришли к выводу, что ахлоргидрия развивается после того, как уже установилась анемия, сопровождающаяся недостатком железа. Другими словами, недостаток железа в организме человека может вызвать понижение концентрации соляной кислоты в желудочном соке либо полное ее отсутствие, что по отношению к больным с резецированным желудком представляет собой определенный порочный круг. Существует возможность того, что недостаток железа в тканях, в частности недостаток его в клетках слизистой кишечника, в значительной степени ухудшает активность мукозных клеток, что значительно ухудшает всасывание железа. У больных с резецированным желудком может наступить расстройство всасывания железа и в результате воспалительных состояний оставшейся после резекции ткани желудка, а также воспалительных состояний отводящих кишечных петель.

Полученные данные, которые полностью согласуются с данными литературы, позволяют утверждать, что резкое нарушение всасывания железа после резекции желудка, обнаруженное у 78% обследованных больных язвенной болезнью желудка, связано непосредственно с самой резекцией, как операцией, которая приводит к следующим расстраивающим обмен железа факторам:

- 1) выключение секреции соляной кислоты;
- 2) уменьшение всасывающей поверхности, наиболее активно участвующей и процессе всасывания железа;
- 3) ускорение эвакуации и изменение пути прохождения пищи из желудка в кишечник;

4) воспалительные состояния слизистой оставшейся части желудка и отводящих кишечных петель.

Таким образом, очевиден тот факт, что резекция желудка приводит к резкому расстройству всасывания железа из желудочно-кишечного тракта, в связи с чем ни одной больной с резецированным желудком не огражден от опасности развития в последующем анемии, связанной с недостатком железа. Это не означает, однако, что у больных с резецированным желудком организм навсегда лишен возможности всасывать железо в таких количествах, как это наблюдалось у них до операции, даже тогда, когда он крайне нуждается в железе. Очевидно, существуют компенсаторные возможности в организме, которые остаются еще не распознаны современными методами исследования. Об этом наглядно свидетельствуют данные полученные у 13 остальных больных, которые отнесены нами во II группу и которым была произведена такая же частичная резекция желудка, как и больным I группы. Всасывание железа в этой группе больных превышало дооперационный уровень в 1,5—2 раза в среднем. Все больные, в отличие от больных I группы, имели резко выраженный недостаток резервного железа, который у части из них имел место еще до резекции желудка, у других возник в связи с тяжелыми осложнениями после нее. Это подтверждено, как характером постабсорбционных кривых, так и тем, что уровень сывороточного железа до нагрузки во всех 13 наблюдениях был намного ниже, чем у больных I группы. Результаты исследований этих немногочисленных наблюдений свидетельствуют о том, что при наличии выраженного недостатка железа в организме всасывание железа может проходить довольно интенсивно даже у лиц с резецированным желудком.

ВЫВОДЫ

1. Резекция желудка (по способу Гофмейстер-Финстерера) у больных язвенной болезнью желудка и двенадцатиперстной кишки приводит к резкому нарушению всасывания железа из желудочно-кишечного тракта. В 78% наблюдений способность всасывать железо после операции уменьшается, в сравнении с дооперационными данными, в 3—5 и более раз в среднем.

2. Гипоферримия, предшествующая резекции желудка, равно как и тяжелые осложнения после операции, приводит к выраженному недостатку резервного железа, при котором, несмотря на резекцию желудка, препараты железа всасываются хорошо.

3. Гипоферримия, предшествующая резекции желудка, как и гипоферримия, развившаяся после резекции желудка, подлежит терапии железом с целью предупреждения перехода их в гипохромную агастрическую анемию, которая может развиваться у любого больного с резецированным желудком из-за расстройства всасывания железа.

Список литературы:

1. Аскерханов Г. Р., Загиров У. З., Гаджиев А. С. Болезни оперированного желудка. – М.: Медпрактика, 1999. – 152 с.
2. Зубарев П. Н. Пострезекционные и постгастрэктомиические болезни // Практическая онкология. – 2001. – № 3. – С. 31–34.
3. Umbreit J. Iron deficiency: a concise review. Am J Hematol 2005;78:225-31.
4. Guidi GC, Santonastaso CL. Advancements in anemias related to chronic conditions. Clin Chem Lab Med 2010;48(9):1217-26.
5. Zhu A, Kaneshiro M, Kaunitz JD. Evaluation and Treatment of Iron Deficiency Anemia: A Gastroenterological Perspective. Dig Dis Sci 2010;55:548-59.

РУБРИКА**«НАУКИ О ЗЕМЛЕ»****РАЗВИТИЕ ЗАСТРОЕННЫХ ТЕРРИТОРИЙ***Тропман Владислава Антоновна**бакалавр, Государственный университет по землеустройству,
РФ, Москва*

Комплексное развитие застроенной территории подразумевает снос или реконструкцию многоквартирных домов, признанных в установленном Правительством Российской Федерации порядке аварийными и подлежащими сносу, многоквартирных домов, снос, реконструкция которых планируются на основании муниципальных адресных программ, утвержденных представительным органом местного самоуправления, а также иных объектов капитального строительства, вид разрешенного использования и предельные параметры которых не соответствуют градостроительному регламенту, установленному для земельных участков в пределах застроенной территории, в отношении которой иницируется принятие решения о развитии.

Необходимость в комплексном развитии застроенной территории обусловлена рядом причин.

Во-первых, количество публичных земель, не обремененных правами третьих лиц, значительно уменьшилось. Ранее инвестор находил значительные по площади земельные участки в черте города или недалеко от его границ и мог арендовать их для масштабной коммерческой застройки. Сейчас же большие коммерческие проекты с застройкой значительных площадей имеют сложности в реализации.

Во-вторых, сейчас аренда публичного земельного участка не имеет инвестиционной выгоды. Ранее земельные участки предоставлялись в аренду практически на праве собственности. Юридические лица приобретали в аренду земельный участок и указывали любую цель использования, например под строительство торгового центра. Далее арендатор не застраивал участок, а искал лицо, заинтересованное в застройке данного участка. Причём это могла быть заинтересованность в строительстве автостоянки. Земельный участок сдавался в субаренду и правовой режим изменялся под нового арендатора.

С 2012 года была сформирована такая практика, которая не позволяет менять цель предоставления арендованного публичного участка. Если изначально аренда была для строительства торгового центра, то построить можно было только его, иное считается незаконным.

С 2015 года было исключено преимущественное право на заключение аренды публичного участка на новый срок — по общему правилу его нельзя сдать в аренду без торгов.

С ростом количества населения появляется необходимость в новых жилых площадях, а также увеличения доступности социально-культурных учреждений, учреждений, медицины, торговли. Развитие застроенной территории – «реанимация» территорий с ветхими домами. На месте нескольких аварийных домов располагают новый дом с большей этажностью, соответственно больше людей имеют возможность заселения на данной территории. Также строятся государственные учреждения, детские сады, школы, торговые центры.

Реорганизация ранее застроенных территорий позволяет улучшить качество жизни населения.

Развитие застроенных территорий необходимо в условиях московской агломерации. Агломерация – территория тесного скопления городов. В городах, примыкающих к Москве повышен спрос на жилье. Многие люди, работая в Москве, ищут жилье в соседних городах,

за счет более низкой стоимости. В таких городах требуется развитие существующих кварталов, увеличение жилого фонда без потери уровня комфорта.

В городах московской агломерации создаются всё новые кварталы, предлагающие жильё разных уровней достатка. Но если такой квартал создан неподалеку от ветхого жилья и окна домов выходят на старые, давно не ремонтируемые дома, то жить в таких условиях, а тем более за большую плату захочет не каждый.

Многие инвесторы вкладывают деньги не только в строительство новых домов, но и модернизацию старых. Ведь это повысит цену на квартиры в новых домах. Так же строятся множество социально значимых объектов. Таких как школы, детские сады, супермаркеты.

За счет такого масштабного строительства многие города остаются без «зеленых» участков. Поэтому в последние годы всё чаще в рекламе нового жилья используют близкое нахождение парков, скверов, озер и рек. Многие создают красивейшие зеленые зоны прямо во дворах вновь построенных домов.

Благоустройство района крайне положительно влияет не только на цену жилья для застройщика, но и на качество жизни людей.

Градостроительное законодательство разрешает развитие застроенных территорий в границах элемента планировочной структуры и его частях. Инвесторам невыгодно вкладывать деньги в развитие огромных территорий. Таким образом, они выделяют в квартале с ветхим жильём небольшой «клочок» земли и улучшают его, а рядом с ним остаются всё те же ветхие и аварийные дома.

Самым «свежим» примером развития застроенных территорий, является программа реновации в городе Москве, утвержденная 1 августа 2017 года.

Развитие застроенных территорий осуществляется по установленной законодателем процедуре, включающей следующие этапы:

- принятие решения о развитии застроенной территории;
- проведение аукциона на право заключить договор о развитии застроенной территории;
- заключение между исполнительным органом местного самоуправления и инвестором договора о развитии застроенной территории.

Поскольку вопрос о развитии застроенной территории в соответствии с градостроительным законодательством относится к вопросам компетенции органов местного самоуправления, он является вопросом местного значения. То, что данный вопрос формально не включен в перечень вопросов местного значения, предусмотренный Федеральным законом от 6 октября 2003 г. N 131-ФЗ "Об общих принципах организации местного самоуправления в Российской Федерации", скорее, техническая проблема.

Под развитием застроенных территорий также можно понимать и модернизацию существующего жилья. Со временем дома устаревают и требуют улучшений, ремонта, поддержания оптимального уровня для жизни людей.

На сегодняшний день существует два основных направления в строительстве нового жилья. Первое – развитие застроенных территорий, второе – комплексное освоение территории.

Оба направления рассчитаны на создание условий, при которых осуществляется строительство наиболее комфортного и недорогого жилья.

Сейчас уделяется большое внимание стоимости жилья за квадратный метр.

Рациональной организацией планировочных элементов городов является система жилых районов, микрорайонов и кварталов. В целях обеспечения благоприятных условий жизнедеятельности человека и установление совокупных расчетных показателей минимально допустимого уровня обеспеченности объектами местного значения городского округа и расчетными показателями максимально допустимого уровня территориальной доступности таких объектов для населения городского округа.

Из-за проблем с парковочными местами в последние годы, начали строить жилые комплексы с подземными или наземными паркингами. Учитывая высокую себестоимость под-

земных паркингов, связанную с тем, что в некоторых случаях даже для одноуровневого подземного паркинга приходится пробивать скалу, что связано с высокими затратами, которые влияют на конечную стоимость машиноместа, также есть болотистые участки, где заглубление нецелесообразно. В таких случаях рассматриваются варианты строительства наземного паркинга или установка специального подъемного механизма, позволяющего размещать два автомобиля на одном месте в подземных паркингах. Тем самым снижается себестоимость машиноместа, а соответственно и конечная цена.

Развитие застроенных территорий, направленное на использования таких практик, как комплексное освоение территории позволит повысить комфортность строящегося жилья, но стоит уделять больше внимания восстановлению благоустройства дворовых территорий многоквартирных жилых домов. При благоустройстве существующих дворовых территорий стоит сбалансировано распределить отведенную территорию между площадками различного функционального назначения (детские игровые площадки, площадки для отдыха взрослых, площадки для занятий физкультурой) и местами для хранения личного автотранспорта жителей. Данные мероприятия позволят повысить уровень комфортности жилья и процесс, включающий в себя все вышеперечисленные мероприятия, действительно можно будет назвать «Развитие застроенных территорий».

При комплексном освоении земельных участков они предоставляются только в аренду без предварительного согласования места размещения объектов строительства. Впрочем, далее возможен выкуп арендованного земельного участка.

Комплексное освоение допускается в отношении земельных участков, в том числе небольшой площади, а развитие застроенной территории - в отношении территорий квартала или микрорайона.

Выбор в пользу той или иной процедуры зависит от ряда факторов, в том числе от масштабов планируемой строительной деятельности, экономических и юридических предпочтений инвестора, а также проводимой в конкретном населенном пункте градостроительной политики местной администрации.

В рамках проведения анализа, какие из выставленных на аукцион участков подлежат комплексному освоению, а какие пригодны только для точечной застройки были выявлены несколько недостатков:

Первая проблема — доминирование точечных проектов, когда под видом аукциона в соответствии с развитием застроенных территорий реально строится одно — максимум два здания. Никакого преобразования городской среды в этом случае не происходит.

Вторая проблема — это появление так называемых неликвидных остатков. Они возникают, когда территории под застройку выделяются без учета целостности проекта. То есть одни участки включаются в границы РЗТ, а другие — нет.

Еще одна проблема связана с раздробленностью территорий, когда из-за этого невозможно осуществить комплексную застройку. Есть немало случаев, когда сама территория вполне позволяет ее комплексно осваивать, но, увы, инвестора не находится. Зато есть инвесторы, готовые построить — обычно в самом привлекательном месте — какие-то отдельные объекты. В результате большая часть участка остается не у дел, и в дальнейшем на эту площадку крайне трудно найти застройщика в силу того, что самые лакомые кусочки уже «съедены».

Институт развития застроенных территорий бесспорно интересен с той точки зрения, что способен увеличить рост объемов жилищного строительства, который сегодня зачастую существенно сдерживается отсутствием свободных и обеспеченных инфраструктурой земельных участков. Однако на практике при применении норм, регулирующих развитие застроенных территорий, встают проблемы, связанные в первую очередь с недостаточной тщательностью правового регулирования при разделении соответствующих полномочий между органами государственной власти субъекта Российской Федерации и органами местного самоуправления.

РУБРИКА

«ПЕДАГОГИКА»

**К ВОПРОСУ ОБ ОСОБЕННОСТЯХ ФИЗИЧЕСКОГО РАЗВИТИЯ
УМСТВЕННО ОТСТАЛЫХ ДЕТЕЙ, СРЕДНЕГО ШКОЛЬНОГО ВОЗРАСТА***Белова Диана Владимировна**магистрант Череповецкого государственного университета
РФ, г. Череповец**Максимихина Елена Владимировна**канд. пед. наук, доцент, Череповецкий государственный университет,
РФ, г. Череповец*

Аннотация. В данной статье представлены результаты анализа физического развития умственно отсталых школьников. Для проведения анализа были выбраны достаточно информативные и доступные методы контроля за физическим развитием умственно отсталых детей, проживающих в условиях школы-интернат с ограниченными возможностями здоровья. Выявлено, что у всех испытуемых идет отставание по всем исследуемым показателям.

Ключевые слова: физическое развитие, физическая подготовленность, умственно отсталые дети, здоровье.

Введение. В последние годы физическое развитие учащихся с ограниченными возможностями здоровья и развитие в целом, попало под особый контроль государства. Физическое развитие ребёнка является основой формирования активной личности. Вместе с тем основной дефект умственно отсталых детей оказывает влияние не только на познавательную активность, но и на двигательные возможности данной категории детей.

В исследованиях В.А. Нестеровой и других прослеживается тесная взаимосвязь между умственной отсталостью и аномальным развитием двигательной сферы, которая для данной категории детей является одним из главных средств познания окружающего мира, формирования трудовых навыков и социализации в обществе [4].

Гудков Ю.Э., Литош Н.Л., Парыгин Е.П., Дмитриев А.А. и другие отмечают, что у умственно отсталых школьников в показателях физического развития наиболее характерными являются такие нарушения, как отставание в длине и массе тела или ожирение; нарушение осанки и деформация стопы; низкие показатели жизненной ёмкости легких и окружности грудной клетки, также выраженная разнородность двигательных нарушений. К наиболее характерным можно отнести - расстройство координации движений, наиболее низкие показатели выносливости по сравнению со здоровыми сверстниками, недостаточную точность и неадекватность усилий в произвольных движениях, отставание в тонких моторных актах, гипертонус мышц и быструю утомляемость. Все данные нарушения влияют на процесс физического, психического и интеллектуального развития, социальной интеграции детей и наводят на решение специфических задач [1,2,3].

В связи с этим целью исследования явилось выявить особенности физического развития умственно отсталых детей среднего школьного возраста, проживающих в условиях школы-интернат с ограниченными возможностями здоровья.

Методы и организация исследования. Исследование проводилось на базе МОУ «Шекнинская школа-интернат для обучающихся с ограниченными возможностями здоровья». В исследовании приняли участие учащиеся 10 лет, в количестве 14 человек.

Оценка физического развития проводилась по следующим показателям:

1. Антропометрическое обследование:

-рост, вес; оценка ИМТ.

2. Оценка физической подготовленности:

- бег на 30 м, 300 м, подъем туловища, наклон из положения стоя, прыжок в длину с места;

3. Оценка функционального состояния сердечно-сосудистой и дыхательной системы:

-Проба Руфье;

-Проба Штанге;

-Проба Генчи.

Результаты исследования и их обсуждение.

Результаты проведенного исследования представлены в таблицах и на рисунках.



Рисунок 1. Оценка ИМТ испытуемых, %

Из данных представленных на рисунке 1 видно, что большинство испытуемых 28,6% имеют избыточный вес и 57,1% ожирение, лишь у 14,3% экспериментальной выборки ИМТ соответствует возрастным нормам. Можно предположить, что лишний вес является последствием медикаментозного сопровождения учащихся с умственной отсталостью. Дети имеющие избыточную массу тела как правило испытывают проблемы при выполнении физических упражнений, что в свою очередь негативно сказывается на функционировании различных систем организма и показателях физического развития.

Таблица 1.

Результаты исследования уровня развития физической подготовленности

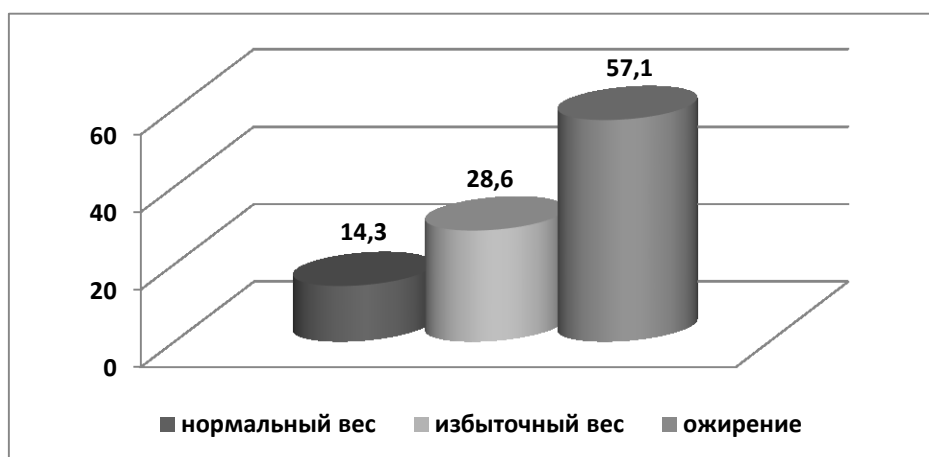
Скоростные способности (бег 30 метров)		
Уровень подготовленности	Количество учащихся, чел.	Доля учащихся от общего числа, %
Очень низкий	1	7,1%
Низкий	7	50%
Средний	1	7,1%
Выше среднего	4	28,5%
Высокий	1	7,1%
Выносливость (бег 300 метров)		
Очень низкий	4	21,4 %
Низкий	6	42,8%
Средний	3	21,4%
Выше среднего	1	7,1%
Высокий	1	7,1%

Скоростно-силовые способности (подъем туловища из положения лежа за 30 с)		
Низкий	7	50%
Средний	5	35,7%
Выше среднего	2	14,3%
Прыжок в длину с места		
Очень низкий	-	
Низкий	7	50%
Средний	4	28,5%
Выше среднего	2	14,3%
Высокий	1	7,1%
Гибкость (наклон из положения стоя)		
Очень низкий	2	14,3%
Низкий	9	64,3%
Средний	3	21,4%
Выше среднего	-	-

Результаты исследования показали, что у испытуемых отмечено отставание по всем показателям, характеризующих физическую подготовленность: так по показателям оценивающей скорости, проявляемую в целостных двигательных действиях 57% учащихся, имеют очень низкий и низкий уровень подготовленности, но в тоже время следует отметить, что 4 человека показали уровень выше среднего и высокий.

Наиболее значительные отставания наблюдаются в показателях, оценивающих общую выносливость и гибкость. Так у 10 детей (64,2 %) очень низкий и низкий уровень общей выносливости. Также это можно объяснить и ярко выраженным избыточным весом экспериментальной выборки. В показателях характеризующих гибкость: 78,6% испытуемых имеют низкий и очень низкий уровень гибкости, лишь 3 человека смогли выполнить в пределах среднего уровня.

По показателям, характеризующим скоростно-силовые способности, в контрольном упражнении - прыжок в длину с места и контрольном упражнении - подъем туловища из положения лежа у 50 % детей преобладает низкий уровень развития.

Результаты анализа функционирования состояния сердечно-сосудистой системы испытуемых можно увидеть на рисунке 2.



Рисунок 2. Оценка функционального состояния сердечно-сосудистой системы испытуемых, %

Из данных представленных на рисунке 2, можно отметить, что у большинства детей с интеллектуальными нарушениями работоспособность сердечно-сосудистой системы и тренированность организма в целом на очень низком уровне.

Результаты анализа функционирования состояния дыхательной системы испытуемых можно увидеть в таблице 2.

Таблица 2.

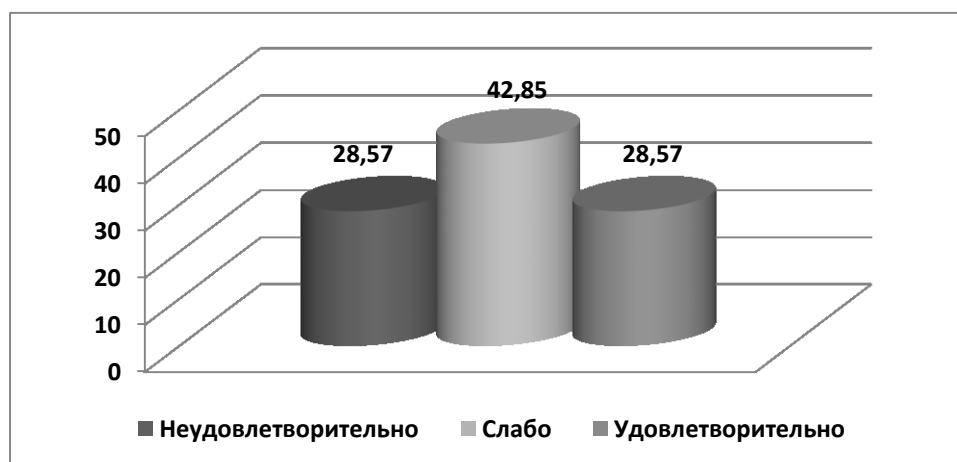
Результаты оценки функционального состояния дыхательной системы испытуемых

Уровень	Проба Штанге		Проба Генчи	
	Кол-во учащихся, чел	Доля уч-ся от общего числа, %	Кол-во учащихся, чел	Доля уч-ся от общего числа, %
Неудовл-но	6	42,85	9	64,28
Удовл-но	7	50,0	4	28,57
Хорошо	1	7,15	1	7,15

По данным таблицы мы видим, что состояние дыхательной системы по пробе Штанге у 7 детей (50%) имеет удовлетворительное состояние, 6 (42,85%) в неудовлетворительном состоянии, 1 ребенок (7,15%) имеет хорошую дыхательную систему.

Проба Генчи показала, что 9 детей (64,28%) имеют неудовлетворительный уровень дыхательной системы, у 4 детей (28,57 %) результаты находятся в зоне удовлетворительного значения, 1 ребенок имеет хорошую дыхательную систему.

Выводы. Оценка физического развития, физической подготовленности и функционального состояния сердечно-сосудистой и дыхательной системы умственно отсталых учащихся позволяют сделать следующие выводы:

- большинство умственно отсталых школьников, участвующих в исследовании имеют избыточный вес, как следствие низкие показатели физической формы. У более 50% испытуемых уровень развития физических качеств находится на низком и очень низком уровне.
- наши исследования оценки дыхательной системы подтвердили, что у детей с нарушением интеллекта низкие показатели жизненной емкости легких.

Список литературы:

1. Гудков Ю.Э. Обсуждение эффективности процесса физического воспитания младших школьников с отклонениями в поведении в условиях формирующей физкультурно-оздоровительной среды общеобразовательного учреждения школа-интернат//Адаптивная физическая культура. –2011. –№ 1 (45). –С. 20–23.
2. Дмитриев А.А. Место и роль физической культуры и спорта в комплексной реабилитации умственно отсталых детей / А.А. Дмитриев, Г.Н. Семаева, Е.В. Киселева // Материалы по физической культуре и спорту инвалидов. Махачкала, 1993. - С. 44-70.
3. Литош Н.Л., Парыгин Е.П. Возрастные закономерности развития двигательных способностей юношей 11-16 лет с нарушением интеллекта // Адаптивная физическая культура. – 2011. –№ 1. –С.26–28.
4. Оптимизация психофизического состояния детей с нарушением и отклонением в развитии и девиантным поведением /под общ. ред. В.А. Нестерова. –Хабаровск: ДВГАФК, 2009. –217 с.

УПРАВЛЕНИЕ РАЗВИТИЕМ ПРОФЕССИОНАЛЬНЫХ КОМПЕТЕНЦИЙ МОЛОДЫХ ПЕДАГОГОВ В УСЛОВИЯХ СЕЛЬСКОЙ ШКОЛЫ

Гавриш Татьяна Леонидовна

*студент Бурятского Государственного Университета, Педагогического института,
РФ, г. Улан-Удэ*

Дарханова Татьяна Матвеевна

*канд. пед. наук Бурятского Государственного Университета,
РФ, г. Улан-Удэ*

Аннотация. Проведено теоретическое и экспериментальное исследование проблемы управления развитием профессиональных компетенций молодых педагогов в условиях сельской школы.

Abstract. A theoretical and experimental study of the problem of managing the development of professional competences of young teachers in a rural school has been conducted.

Ключевые слова: компетенции, управление, модель управления развитием профессиональных компетенций молодых педагогов в условиях сельской школы.

Keywords: competences, management, model for managing the development of professional competences of young teachers in a rural school setting.

ВВЕДЕНИЕ

Актуальность проблемы развития профессиональных компетенций молодых педагогов в условиях сельской школы определяется не только сложными социально-экономическими условиями села, но и научно-техническими и инновационными изменениями, внедрением информационных и педагогических технологий. Глубинный контраст в функционировании образовательного процесса в городе и сельской местности, который прослеживается на протяжении последнего десятилетия, заставляет искать пути решения этого «гордиева узла». Выход видится в непрерывном, а не хаотичном или частичном организационно-методическом обеспечении работы с педагогическими работниками. Повышение требований к качеству образования и труда сельского педагога является насущной проблемой и условием его непрерывного педагогического образования. С позиции управления это может быть реализовано на основе внедрения инновационного подхода с педагогическими кадрами в последипломном образовании как составляющей единой системы управления непрерывным профессиональным образованием.

Определению и пониманию понятия «компетентность» в последнее время посвящено много публикаций, статей и монографий отечественных и зарубежных авторов. Профессиональная компетентность является одним из главных приоритетов заведений образования. Поэтому проблема управления развитием профессиональных компетенций находится в центре внимания многих ученых. Развитию профессиональных компетенций посвящены труды известных российских ученых А. Хуторского, И. Зимней, О.С. Зениной, И.В. Гладкой, С.И. Змеева, О.М. Бабиенко, Н.Д. Коновалова, Н.В. Кузьминой, И.О. Ланцовой, А.К. Марковой, И.Н. Мочаловой, Ю.А. Савинкова, Т. Сорокиной, В.В. Фицай и других. Однако следует признать, что целостное видение управления процессом развития профессиональных компетенций молодых педагогов в условиях сельской школы все еще формируется и требует дальнейшего изучения и совершенствования.

Многие ученые рассматривают феномен профессиональной компетентности в своих работах. Но в большинстве случаев исследователи ограничиваются изучением набора профессиональных качеств, их формирования и оценки. Современная трактовка профессиональной компетентности педагогических кадров понимается как комбинация личностных качеств и свойств, как проявление единства профессиональной и общей культуры (Т.Т. Браже, Е.А. Соколовская, Л.М. Митина); как комплекс профессиональных знаний и профессиональ-

но значимых личностных качеств (С.Г. Вершеловский и др.). Остается не вполне ясным, как должно быть организовано управление процессом развития профессиональных компетенций молодых педагогов в условиях сельской школы, и каковы ведущие тенденции и механизмы должны быть применены в управлении развитием профессиональных компетенций современного педагога.

В связи с необходимостью решения проблем сельской школы, поднятием вопросов функционирования школы на государственном уровне, демографической ситуацией, перефилированием сельских учебных заведений имеется потребность в построении гибкой системы организационно-методической работы с педагогическими работниками. Это возможно осуществить при надлежащем управлении процессом развития профессиональных компетенций молодых педагогов в условиях сельской школы, а также наличия педагогических условий эффективного управления.

Проблема исследования: каковы управленческо-педагогические условия развития профессиональных компетенций молодых педагогов в условиях сельской школы

Целью исследования является выявление управленческо- педагогических условий развития профессиональных компетенций молодых педагогов в условиях сельской школы.

Объектом исследования является процесс управления развитием профессиональных компетенций молодых педагогов.

Предмет исследования: управленческо-педагогические условия развития профессиональных компетенций молодых педагогов в условиях сельской школы.

Гипотеза исследования: процесс развития профессиональных компетенций молодых учителей школ сельской местности будет эффективным, если в сконструированной управленческой модели будут отражены следующие условия:

- в системе стратегических и тактических целей учитывается специфика внешней и внутренней среды школы; особенности и уровень подготовки специалиста ССУЗа и ВУЗа,
- определена функциональная структура управления процессом развития профессиональных компетенций молодых специалистов;
- разработана компетентностная модель специалиста как содержательная основа управленческой модели.

Для достижения поставленной цели предусмотрено решение задач:

- исследовать основные подходы к пониманию сущности профессиональных компетенций учителей сельской школы;
- составить характеристику модели управления развитием профессиональных компетенций молодых педагогов;
- выявить проблемы управления организационно-методическим обеспечением развития профессиональных компетенций молодых педагогических работников сельской школы;
- разработать модель управления развитием профессиональных компетенций молодых педагогов в условиях сельской школы.

Для решения поставленных задач использованы:

а) общенаучные **методы:**

- методы анализа и синтеза теоретических положений и концепций, научной абстракции, индукции и дедукции компонентов разрабатываемой модели;

б) специальные методы:

- наблюдение, опрос, анкетирование, бальная оценка.

Научная и практическая значимость. Систематизированы подходы к пониманию развития профессиональных компетенций. Предложена модель управления развитием профессиональных компетенций молодых педагогов в условиях сельской школы.

Базой исследования является Муниципальное общеобразовательное учреждение «Туркинская средняя общеобразовательная школа» с. Турка Прибайкальского района Республики Бурятия.

ЗАКЛЮЧЕНИЕ

В работе получены следующие результаты.

1) Обобщение определений компетентности педагога позволило сформулировать авторское определение в узком понимании этого термина: «Компетентность – это интегральная характеристика личности, которая определяет ее способность решать проблемы и типичные задачи, что возникающие в реальных жизненных ситуациях, в различных сферах деятельности на основе использования знаний, учебного и жизненного опыта и в соответствии с усвоенной системой ценностей».

Следовательно, автор считает, что педагог должен обладать компетенциями, которые формируют изменения в образовательной и социокультурной ситуации развития нашего общества. Так же важной особенностью профессиональных педагогических знаний является их комплексность, что требует от педагога умения синтезировать материал для успешного решения педагогических задач, анализа педагогических ситуаций, обуславливающих необходимость осмысления психолого-педагогической сущности явлений, выбора средств взаимодействия. Решение каждой педагогической задачи активизирует всю систему педагогических знаний педагога, которые проявляются как единое целое.

2) Для построения системы управления и обеспечения развития профессиональной компетентности педагогов только планирования работы и определения субъектов управления ею недостаточно. Для того чтобы обеспечить эффективный профессиональный рост учителя, необходимо как минимум создать следующие условия (ресурсы): научно-методические; кадровые; материально-технические; финансовые; нормативно-правовые; мотивационные; временные.

Для выявления тенденций в управлении процессом развития профессиональных компетенций молодых педагогов был проведен констатирующий эксперимент методом опроса на базе МОУ «Туркинская СОШ», где респондентами выступили 24 педагога, среди которых 10 молодых педагогов. Опрос установил недостаток свободного времени для молодого сельского педагога и источниковой базы педагогического творчества; отсутствие инновационной материальной базы школы, что непосредственно связано с географическим расположением и экономическим благополучием поселка. Данная информация воссоздает обобщенную характеристику современной сельской школы.

Существующие созданные организационно-методические условия в МОУ Туркинской СОШ не позволяет достичь оптимальных результатов в управлении развитием профессиональной компетентности молодых учителей, что лишает молодых специалистов потребности профессионального самосовершенствования и саморазвития, что является внутренней потребностью каждого педагога.

Модель управления развитием профессиональных компетенций молодых педагогов в условиях сельской школы должна быть построена на принципах андрагогического подхода. Модель должна включать такие компоненты, как: базовые профессиональные компетенции педагога, должностные требования, профессионально-квалификационный профиль, психограмму и мотивацию.

Предложено дополнить модель мотивационными мероприятиями несколькими способами поощрения молодых педагогических работников к активизации их педагогической деятельности: экономические, творческие, ресурсные, статусные. При такой модели управления развитием профессиональных компетентностей молодого учителя сельской школы можно достичь высокого качественного результата, то есть участия в саморазвитии и профессиональном совершенствовании своих знаний, умений и навыков во время осуществления их педагогической деятельности, что благотворно повлияет на развитие профессиональных компетентностей молодых педагогов в условиях сельской школы.

Нами была разработана модель управления развитием профессиональных компетенций молодых педагогов в условиях сельской школы, которая включает в себя 3 этапа:

- Целевой этап предполагает развитие профессиональных компетенций молодых педагогов, которые будут достигнуты при помощи различных технологий (Входная диагностика;

Обучение. Самообразование. Взаимообучение; Рефлексия. Выходная диагностика) и форм управления (Выявление индивидуальных и типовых затруднений педагога, проблемные педсоветы и семинары, проектные практикумы, методические разработки учителей, обмен опытом, мастер-класс, конференции, мини-проекты, конкурсы, рефлексия, круглые столы, педагогические чтения, оценка и самооценка педагогической деятельности)

• На мотивационном этапе будет формироваться психологическая готовность педагогов к развитию и саморазвитию. Можно использовать разные способы мотивации: экономические, творческие, ресурсные, статусные.

• Результативный этап предполагает развитость базовых профессиональных компетенций молодых педагогов.

Список литературы:

1. Конституция Российской Федерации: официальное издание. – М.: Юрид. лит., 2015. – 368 с.
2. Гражданский кодекс РФ: официальное издание. – М.: Юрид. лит., 2015. – 556 с.
3. Федеральный закон от 29.12.2012 № 273-ФЗ «Об образовании в Российской Федерации» (ред. от 29.12.2017 № 473-ФЗ)
4. Приказ Минобрнауки России № 1155 от 17 октября 2013 г. «Об утверждении федерального государственного образовательного стандарта дошкольного образования»
5. Приказ Министерства образования и науки Российской Федерации от 1 июля 2013 г. №499 г. Москва «Об утверждении Порядка организации и осуществления образовательной деятельности по дополнительным профессиональным программам»
6. Проект введения Профессионального стандарта педагога «Профессиональный стандарт: институциональные формы развития и фиксации новых трудовых действий педагога». – [Электронный ресурс]. – Режим доступа: https://shkola6-kansk.ucoz.ru/document/proekt_in_ploshhadka.pdf
7. Алексеева И.С. Профессиональное становление молодых специалистов в условиях сельской школы : автореф. дис. ... канд. пед. наук / И.С. Алексеева. – Якутск, 2016. – С. 21.
8. Артюхин О.И. Формирование специфических профессиональных компетенций будущего педагога сельской школы // Современные проблемы науки и образования. Режим доступа: <http://www.science-education.ru/ru/article/view?id=7048>
9. Белоусова О.С. Управление развитием профессиональной компетентности педагогов как ведущее направление кадрового менеджмента. [Электронный ресурс]. – Режим доступа: <https://nsportal.ru/shkola/administrirovanie-shkoly/library/2015/01/30/upravlenie-razvitiem-professionalnoy>
10. Бондаревская Е. В. Теория и практика личностно ориентированного образования / Е. В. Бондаревская. – Ростов-на-Дону, 2014. – С. 58.

ФОРМЫ ДОСУГОВОЙ ДЕЯТЕЛЬНОСТИ В КОНТЕКСТЕ РЕАЛИЗАЦИИ ЭСТЕТИЧЕСКОЙ КУЛЬТУРЫ ДЕТЕЙ И МОЛОДЕЖИ В ДОПОЛНИТЕЛЬНОМ ОБРАЗОВАНИИ

Лазук Нина Александровна

*магистрант, Тюменский государственный институт культуры,
РФ, г. Тюмень*

FORMS OF LEISURE ACTIVITIES IN THE CONTEXT OF REALIZATION OF AESTHETIC CULTURE OF CHILDREN AND YOUTH IN ADDITIONAL EDUCATION

Nina Lazuk

*undergraduate, Tyumen State Institute of Culture,
Russia, Tyumen*

Аннотация. В статье анализируются формы досуговой деятельности детей и молодежи в процессе реализации программы по эстетическому воспитанию культурных компетенций путем дополнительного образования.

Abstract. The article analyzes the forms of leisure activities of children and young people in the process of implementation of the program on aesthetic education of cultural competencies through additional education.

Ключевые слова: анализ, дополнительное образование, культура, досуг.

Keywords: analysis, additional education, culture, leisure.

Философия образования XXI века основана на концептуальных положениях, требующих нового мышления и деятельности специалистов-практиков: переход от «образования на всю жизнь» к «образованию в течение жизни» – непрерывного образования, самообразования и развития личности как жизнетворчества; доминирование гуманистического подхода, создающего условия для становления творческой личности с высоким уровнем знаний, воспитанности и духовности.

Вопросы воспитания эстетической культуры личности приобретают особое значение в современном развитии общества, когда обостряются общественные противоречия, теряются общечеловеческие ценности, жизненные идеалы молодежи. Эстетическое воспитание должно способствовать формированию творчески активной личности, способной полноценно воспринимать прекрасное, гармоничное, совершенное в жизни, природе и искусстве.

Поэтому сегодня приобретает важное значение проблема формирования у учащейся молодежи эстетической культуры в процессе их обучения и воспитания в учебных заведениях и в дополнительном образовании.

Сформированность эстетической культуры личности является предпосылкой объективного восприятия мира по законам красоты, обогащение на этой основе ее художественных и творческих знаний и умений, развития его природной одаренности и творчества. Особенно ощутима потребность эстетической подготовки в школьном возрасте, когда мировоззрение учеников приобретает признаки целостности, формируется система жизненных ориентиров, усиливается роль личностно-ценностного опыта, укрепляется эстетический диалог между учителем и учеником. Особенности развития детей и молодежи обуславливают необходимость создания оптимальных условий для формирования в них эстетической культуры и дальнейшего творческого использования эстетических ценностей.

Таким образом, социальная обусловленность перестройки образования, с учетом приоритетов личностно-ориентированного воспитания, необходимость дальнейшего развития

теории и практики формирования эстетической культуры у детей и молодежи, недостаточная разработанность темы, а также потребности практики обусловили выбор темы исследования.

Работая в сфере дополнительного образования специалист должен вдумчиво подбирать материал по содержанию эстетического воспитания, потому что он составляет основу формирования научного кругозора детей и молодежи, знакомит их с новыми фактами и сведениями из разных наук; раскрывает практическую силу научных знаний, возможностей применения полученных в школе знаний в решении бытовых и практических вопросов.

В контексте исследования можно выделить следующие эффективные формы дополнительного образования по формированию эстетической культуры детей и молодежи:

- информационно-массовые (дискуссии, диспуты, конференции, интеллектуальные аукционы, ринги, вечера, путешествия)
- практически групповые (экскурсии, праздники, ярмарки, народные игры, смотр-конкурсы, олимпиады)
- самодеятельно-интегративные (школьные клубы, КВН, фестивали, ассамблеи по проблемам традиций, культуры, кружки)
- творчески индивидуальные (доверенность, творческие задания, отчеты, индивидуальная работа и т.д.) [10].

Во внешкольное время создаются благоприятные условия для реализации творческого потенциала детей и молодежи и формирование их эстетической культуры в различных формах: художественных кружках и студиях, исполнительских коллективах (хоры; музыкальные, танцевальные, фольклорные ансамбли), самодеятельных театрах, временных объединениях детей и школьников, в процессе подготовки и посещения концертов, театров, музеев, выставок, вернисажей, встреч с художниками, во время просмотров телепередач, подготовки и проведения различных культурных мероприятий, праздников с использованием музыки, театрализации, кино и видео, декоративного оформления и т.д., а также в форме клубов, которые направлены на интегрирование различных направлений художественной жизни, сплочение воспитанников разного возраста [1].

Одним из ведущих задач эстетического воспитания является развитие творческих, прежде всего, художественно-творческих способностей детей и молодежи. Как известно, явление художественных способностей является комплексным и включает способности изобразительные, театральные, музыкальные; одновременно развитие одной из разновидностей способствует раскрытию остальных и комплекса в целом. Поэтому важно непосредственное или опосредованное привлечение участников любого вида художественной деятельности к другим видам искусства, по крайней мере, на уровне восприятия, что обеспечивает расширение общего художественного кругозора, способствует художественному развитию личности. Воспитательное воздействие искусства, корректировки его действия на личность также следует учитывать и использовать в других направлениях воспитательной работы, например, в организации различных спортивных праздников, интеллектуально-познавательных соревнований, поскольку именно искусство, значение которого характеризуется гармонией в человеке физического и духовного начал, единством эмоционального и рационального аспектов, может стать вспомогательным действенным каналом влияния на духовность личности [7].

Условия внеурочной деятельности значительно расширяют границы познания изобразительного искусства благодаря *экскурсиям*, во время которых происходит знакомство с памятниками архитектуры, садово-паркового искусства, посещению мастерских живописцев, скульпторов, народных мастеров и непосредственному наблюдению за творческим процессом, оптимальному использованию возможностей каникулярного периода для путешествий экспедиций и тому подобное.

Не менее важным является овладение основами дизайнерского творчества, которое по своей специфике сочетает утилитарную и художественную функции. В процессе дизайнерского творчества у школьников воспитывается художественно-образное восприятие действительности, творческий подход к оформлению предметного окружения, оригинальность ху-

дожественного мышления, конструкторские способности, формируется чувство пропорций, единства красивого и полезного.

На занятиях живописи достигается органическое сочетание восприятия и собственной практической деятельности, совершенствуется умение воплощать в конкретном материале свои жизненные впечатления, развивается чувство цвета, ритма, формы, объема, умение осмысливать окружающий мир через художественное произведение [9].

Воспитательные возможности музыкального искусства [3, 7] всегда были связаны с тем важным местом, которое занимает музыка в системе искусств, а музыкальное творчество – в контексте человеческой деятельности в целом благодаря уникальной способности музыки выражать, преобразовывать, моделировать человеческие эмоции и чувства во всей их многокрасочности и разнообразии. Это касается всех стилевых и жанровых направлений – музыки: академической, фольклора, эстрады. Особенности содержания эстетического воспитания средствами музыки во внешкольное время на современном этапе определяются высокой насыщенностью «интонационного словаря» звукового окружения школьника развлекательной музыкой, которая звучит не только в концертных залах, но и составляет постоянно влияющий на личность звуковой фон его жизни. Интенсивно растет вес стихийного вхождения подрастающего поколения в эстетическую среду, особенно в сфере досуга, которое в музыкальном искусстве все больше ориентируется на «рынок» и «коммерциализацию».

Различные виды досуга и их сочетания дают ребенку различные представления о духовном мире человека, о богатстве его творческих увлечений. Разнообразие видов досуга, по нашему мнению, активно влияет на развитие творческих задатков и способностей учащихся, определяет уровень их удовлетворения социально значимой деятельностью.

Досуг связан, прежде всего, с понятием духовной свободы. Ребенок должен быть свободным субъектом школьной жизни. Досуговую свободу ребенка можно рассматривать в следующих аспектах:

- отражение духовно-личностного потенциала;
- осознание и выражение реальных перспектив, связанных с его правами на творчество, на потребление субкультуры и проявление своих способностей;
- обеспечение диапазона форм и методов организации досугового времени, разнообразия выборов и условий досуга [6].

Возможности достижения досуговой свободы определяются:

- особенностями общественного развития;
- наличием досуговых учреждений;
- развитостью каналов средств массовой информации;
- социально-психологическими отношениями молодежи;
- традициями организации отдыха;
- национальными традициями;
- режимом жизни и обучения [12].

Категория досуга взаимосвязана с понятием «свободное время». Это часть нерабочего времени, затрачиваемая на обучение, повышение квалификации, общественную работу, отдых и т.д., то есть то время, которое люди используют вне пределов рабочего дня для своего всестороннего развития. Под свободным временем понимается также часть нерабочего времени, свободного от выполнения каких-либо обязательств.

О.С. Жамсуева в своей статье отметила: «Мы считаем, что только та часть времени, которая тратится человеком произвольно, свободно, по его желанию и настроению и есть свободное время» [2, с. 107-110].

Итак, берем за основу определения «свободное время», как части внеучебного или нерабочего времени, которое остается у человека, за исключением разного типа непредвиденных, необходимых затрат. Отсутствие свободного времени порождает отсутствие досуговой свободы. Поэтому насыщенность свободного времени – это категория и экономическая, и социальная, и моральная. Рациональное, интенсивное и эффективное использование свобод-

ного времени выступает базисом развития личности. Таким образом, досуг является также неотъемлемой частью свободного времени [3].

Таким образом, ценность времени досуга заключается в том, что он выступает индикатором результатов обучения и труда, как ведущих видов деятельности для развития личности; индикатором сферы самовоспитания, самоутверждения и самовыражения. Время досуга – личное достояние молодежи, важный фактор демократизации детей в новых условиях развития общества.

Задача нейтрализации стихийных влияний музыкальной информации возможно решить прежде всего на основе активного привлечения к классическому и народному музыкальному искусству. Музыкальное воспитание в молодежном возрасте, когда наблюдается пик погружения учащихся в развлекательную музыку, направляется на формирование оценочно-избирательного отношения.

К традиционным исполнительским формам привлечения детей и молодежи к музыкальному искусству относятся хор, ансамбль, кружок любителей музыки. Их участие в музыкально-исполнительском творчестве способствует развитию музыкальных способностей, активизирует художественное общения и самовыражения. Работа исполнительного коллектива всегда должна иметь результатом концертные выступления, которые развивают интерес к музыкальному творчеству как у исполнителей, так и слушателей, воспитывают такие личностные черты, как организованность, ответственность, аккуратность, культуру поведения на сцене и в быту, умение осознавать собственные эмоции и контролировать их проявление.

Актуальность театрального искусства в системе средств эстетического воспитания возрастает в связи с обострением проблем воспитания целостной личности детей и молодежи, поскольку театр является выражением комплексного художественного взгляда на окружающий мир. Театр выполняет интегрирующую функцию для остальных направлений художественно-эстетического воспитания, а также для познания истории, литературы и тому подобное. Включение детей и молодежи в театральную деятельность является неоценимым учитывая гражданское становление личности, эффективным путем морально-этического воспитания: театральное творчество способствует формированию наблюдательности и внимательного отношения к окружающему миру, людям, способности к сочувствию и сопереживанию, готовности совместных действий [8].

Ведущей формой театральной деятельности является самодеятельный театральный коллектив. Независимо от вида театрально-сценического творчества (драматический кружок, «детская опера», театр «пластической драмы», хореографический, кукольный и т.д.), содержание деятельности определяется необходимостью освоения его участниками таких компонентов, как творческая игра, театральная импровизация, актерское мастерство, сценическое движение, танец, сценическое речи, ритмика, музыка, основы грима, техническое конструирование. Значительную пользу приносит сценическое воплощение произведений, изучаемых и на уроках литературы, музыки, художественной культуры, устройство праздничных вечеров в форме театрализованных представлений в школе и вне ее. Хореография, которая в театральном искусстве составляет основу балетного спектакля, во внеурочной практике рассматривается как самостоятельный вид художественной деятельности. Хореографическая деятельность способствует формированию пространственных представлений, развития музыкальных и изобразительных способностей (через создание костюмов, грима, атрибутов танца), общему физическому развитию детей и молодежи, вытаскивая красоту движений, пластичность тела, правильность осанки, гармоничность жестов, культуры поведения в целом. В хореографии запрограммирована богатая структура социальной деятельности [11]. Танец, является видом искусства, в практике внеурочной деятельности целесообразно рассматривать и как специфическое средство общения, и как средство формирования общей и эстетической культуры, и как способ сплочения воспитанников в сообщество на почве интереса к танцевальному искусству [5].

Одной из распространенных форм проведения досуга, особенно среди детей и молодежи, является дискотека, использование возможностей которой может стать средством

нейтрализации негативных воздействий на личность. Учитывая место, которое занимает развлекательная музыка в запросах современных школьников, а также их потребности в реализации двигательной активности и общении, основной задачей дискотеки следует определить воспитание культуры досуга, которая помимо избирательного отношения к искусству, сложившихся музыкальных вкусов, широкого художественного кругозора, вбирает в себя и пластическую культуру движений, культуру поведения, культуру общения и тому подобное. Поэтому организаторы дискотеки при разработке ее сценариев должны обращать внимание на содержание музыкальной, двигательной, пластической составляющих [13].

Актуальность современного кинематографа связана с его особым статусом в системе эстетического воспитания. Стремительное развитие видео и телевидения (сегодня они выполняют функцию основных киноносителей) несколько «потеснил» другие классические виды искусства в плане «зрительской нужды». Активное использование средств киноискусства сегодня объективным требованием и связано с той ролью, которую играют аудиовизуальные средства в досуге молодежи [4].

Жанровый диапазон фильмов, в которых должны привлекаться школьники, достаточно велик. Отбор материала для просмотров должен осуществляться на основе его высоких художественных качеств, направление интереса школьников на познание произведений национального и зарубежного искусства, знакомство с новыми фильмами, вышедших на экран, а также с обязательным учетом индивидуальных запросов школьников. Привлечение кинематографа к воспитательному процессу требует учета такого специфического момента как гипертрофия «волны ужасов и насилия» на современном экране, что стимулирует развитие жестокости и агрессивных наклонностей.

Эффективной формой воспитания эстетической культуры детей и молодёжи может стать студия кинолюбителей, где участники на практике постигают особенности выразительных средств кино, языка киноискусства, его законов, создавая сценарии фильмов, овладевая законами операторского искусства. Деятельность детей и молодежи может направляться на создание фильмов о школьной жизни (история учебного заведения, выдающиеся люди, события года и прочее). Желательно, чтобы такие творческие работы пересматривались всеми, включая преподавателей и родителей. Сущность эстетической общей культуры заключается в реальном, положительном влиянии системы научных идей, положений, закономерностей, которые своим открытием, содержанием и методикой применения вызывают приятные переживания. Под понятием «эстетическая культура» личности мы так же понимаем целостность эстетического сознания и эстетической деятельности, основой которой является эмоционально-чувственное переживание впечатлений, знания, которые проявляются в различных формах эстетического отношения (чувства, оценки и т.д.) и является проявлением ценностной позиции личности.

Подводя итог можно прямо сказать, что приобретает актуальность проблема подготовки педагогических кадров по формированию эстетической культуры детей и молодёжи.

Список литературы:

1. Волчегорская, Е.Ю.. Художественно-эстетическое воспитание в начальной школе [Текст]: лекция / Е. Ю. Волчегорская – Челябинск : Изд-во Челябинского гос. пед. ун-та, 2010. – 53 с
2. Жамсуева О.С. Свободное время: теоретический аспект // Вестник БГУ. 2013. №14. – С.107-110
3. Иванова, Л. Н. Развитие музыкально-эстетической культуры личности подростка в процессе вокально-сценической деятельности [Текст] : учебно-методическое пособие / Л. Н. Иванов ; М-во культуры Российской Федерации, Казанский гос. ун-т культуры и искусств. – Казань : Культура, 2013. – 87 с.

4. Карелова И. М. Современные подходы к игровой досуговой программе // Вестник Костромского государственного университета. Серия: Педагогика. Психология. Социокинетика. 2010. №4. – С.107-113
5. Марченко С. Е. Формирование эстетической культуры подростков в условиях самостоятельного хореографического коллектива : диссертация ... кандидата педагогических наук: 13.00.05 / Марченко Сергей Евгеньевич; [Место защиты: Алт. гос. акад. культуры и искусств]. – Омск, 2010. – 191 с
6. Михеева Н. А. Молодежные центры как объект управления в системе организации досуга молодежи [Текст] : монография / Н. А. Михеева, О. В. Назарой ; – Санкт-Петербург : Р-Копи, 2015. – 122 с.
7. Мурзина О. Б., Апажихова Н. В. Из опыта организации оздоровительного досуга детей и подростков за рубежом // Вестник ТГУ. 2014. №6 (134). – С.105-112
8. Опарина Н.А. Театрализованный праздник как педагогическая система в организации досуга детей и молодежи// Наука и общество в современных условиях – С. 108-111.
9. Панькин А. Б. Воспитание эстетической культуры школьников в условиях этнокультурной коннотации дополнительного образования [Текст] / А. Б. Панькин, С. В. Цурюмова ; М-во образования и науки Российской Федерации, Федеральное гос. бюджетное образовательное учреждение высш. проф. образования "Калмыцкий гос. ун-т". – Элиста : Калмыцкий гос. ун-т, 2011. – 116 с.
10. Полукаров В. В. Теория и практика клубной деятельности, как основа организации досуга современных школьников // Известия ВУЗов. Поволжский регион. Гуманитарные науки. 2012. №4 (24). – С.134-138
11. Семенив Д. А. Формирование эстетической культуры младших школьников средствами хореографии на уроках физической культуры : диссертация ... кандидата педагогических наук : 13.00.01, 13.00.04 / Семенив Дарья Александровна; [Место защиты: Рос. гос. ун-т им. Иммануила Канта]. – Калининград, 2010. – 211 с.
12. Суловицкая А. В. Социальная организация досуга молодежи : регионально-муниципальный аспект: диссертация ... кандидата социологических наук : 22.00.04 / Суловицкая Анна Владимировна; [Место защиты: Морд. гос. ун-т им. Н.П. Огарева]. – Саранск, 2010. – 179 с.
13. Фришман И. И. Досуг в детском лагере как социокультурное явление // Народное образование: журнал. 2013. № 3. – С. 171-175.

ФОРМИРОВАНИЕ ДОСТУПНОЙ СРЕДЫ ДОО ДЛЯ ДЕТЕЙ С ОГРАНИЧЕННЫМИ ВОЗМОЖНОСТЯМИ ЗДОРОВЬЯ

Соломина Валерия Валерьевна

*магистрант Педагогического института, Бурятский Государственный Университет,
РФ, г. Улан-Удэ*

Модернизация российской социальной политики, требования Международной Конвенции о правах инвалидов актуализировали проблему создания доступной (безбарьерной) среды.

Доступная среда – не просто снятие архитектурных преград в передвижении, но, прежде всего, наличие условий, необходимых для удовлетворения трудовых, образовательных, культурных потребностей инвалидов в контексте обеспечения равных возможностей, что отражено в государственной программе «Доступная среда на 2011–2020гг.».

На сегодняшний день в России наблюдается интенсивное развитие практики инклюзивного образования, которая изменяет образовательные условия и образовательную среду в учреждениях общего образования так, чтобы любой ребенок с особыми образовательными потребностями мог обучаться вместе с другими детьми.

Практика инклюзии вызывает много острых споров и дискуссий в педагогических и научных кругах.

В данный момент в этой сфере возникает множество нерешённых проблем и трудностей, которые предстоит преодолеть.

В условиях модернизации дошкольного образования, реализации Федерального государственного образовательного стандарта, разнообразия программ и типов дошкольных образовательных организаций все острее встает необходимость решения проблемы целостного развития ребенка в вариативном пространстве форм, средств, способов организации его воспитания, обучения, образования.

Формирование доступной среды в условиях дошкольной образовательной организации способствует получению детьми качественного дошкольного образования и повышению уровня адаптации, и интеграции детей с ограниченными возможностями здоровья в среду здоровых сверстников.

На сегодняшний день создание доступного образовательного пространства является приоритетной задачей государственного значения.

В федеральном государственном образовательном стандарте дошкольного образования сформулированы требования к развивающей предметно-пространственной среде.

В перечне характеристик предметно-пространственной среды мы встречаем понятие доступности.

Доступность среды предполагает:

- Доступность для воспитанников, в том числе детей с ограниченными возможностями здоровья и инвалидов, всех помещений, где осуществляется образовательная деятельность;
- Свободный доступ детей, в том числе детей с ограниченными возможностями здоровья, к играм, игрушкам, материалам, пособиям, обеспечивающих все основные виды детской активности
- Исправность и сохранность материалов и оборудования.

Требования к условиям реализации основной образовательной программы дошкольного образования обеспечивают полноценное развитие личности детей во всех основных образовательных областях на фоне их эмоционального благополучия и положительного отношения к миру, к себе и другим людям.

В современных условиях в понятии «доступность» наблюдается смещение ориентиров в сторону увеличения детских мест в ДОО.

На наш взгляд, понятие доступной среды для дошкольников включает в себя **организацию специальных условий для детей с ОВЗ** – от организационного обеспечения, содержания образовательных программ до материально-технического (включая архитектурное) обеспечения, а также материалов и оборудования в группах.

Таким образом, нами выделены следующие показатели для оценки качества работы ДОО по организации доступной среды.

I. Показатели, характеризующие открытость и доступность информации о ДОО:

1. Полнота и актуальность информации об организации на информационных ресурсах.
2. Соответствие информации о деятельности ДОО реализуемым программам.
3. Наличие способов взаимодействия с ДОО (телефон, электронная почта, электронные сервисы и т.д.)

II. Показатели, характеризующие комфортность условий пребывания детей в ДОО:

1. Доступность условий беспрепятственного доступа ко всем помещениям и объектам.
2. Оборудование территории с учетом требований доступности для детей в ОВЗ.
3. Доля финансирования, направленная на обеспечение доступной среды в ДОО.

III. Показатели, характеризующие специалистов ДОО:

1. Укомплектованность дошкольной образовательной организации специалистами с базовым образованием.
2. Доля работников прошедших повышение квалификации/профессиональную переподготовку по проблемам инклюзивного образования в условиях дошкольной образовательной организации.
3. Наличие доли родительской общественности в управлении образовательной организацией.

IV. Показатель, характеризующий удовлетворенность качеством образования в ДОО.

1. Доля родителей положительно оценивающих качество образования.

Таким образом, можно провести анализ данных по организации в ДОО доступной среды.

Данный анализ направлен на:

- 1) Систематизацию выявленных проблем деятельности образовательной организации;
- 2) Сопоставление исследуемых параметров деятельности ДОО по созданию доступной среды;
- 3) Выявление особенностей исследуемых параметров деятельности ДОО;
- 4) Анализ динамики исследуемых параметров и показателей (если таковые имеются в предыдущем году);
- 5) Расчет интегральной оценки качества работы ДОО.

В итоге, собранные по описанным критериям данные позволят оценить готовность ДОО к внедрению доступной среды, дать оценку качества организации уже имеющихся специальных условий для детей с ОВЗ, а значит помочь усовершенствовать их.

Список литературы:

1. О правах инвалидов: Международная Конвенция от 13 декабря 2006 г. [Электронный ресурс] Режим доступа: <http://base.garant.ru/2565085/> (дата обращения: 25.01.2019)
2. Об утверждении государственной программы Российской Федерации "Доступная среда" на 2011 - 2020 годы: постановление от 1 декабря 2015 г. № 1297 [Электронный ресурс] Режим доступа: <http://base.garant.ru/71265834/> (дата обращения: 25.01.2019)

РУБРИКА

«ПОЛИТОЛОГИЯ»

**УМЕРЕННЫЕ И РАДИКАЛЬНЫЕ ЭТНОНАЦИОНАЛЬНЫЕ ИДЕОЛОГИИ
ПОЛИТИЧЕСКИХ ПАРТИЙ СОВРЕМЕННОЙ РОССИИ
(НА РЕЗУЛЬТАТАХ ЭКСПЕРТНОГО ОПРОСА)***Емельянов Даниил Евгеньевич**студент Тульского Государственного Университета,
РФ, г. Тула**Болотина Инна Ивановна**ассистент Тульского Государственного Университета,
РФ, г. Тула*

Аннотация. В научной статье рассматриваются политические партии как антидвижения, эксплуатирующие этнонациональные идеологии и этнический дискурс. Выявлены проблемы восприятия программ политических партий, определены экспертные оценки и тенденции этнонациональных идеологий.

Ключевые слова: этнонациональные идеологии, политические партии, этносы, радикальность, этнорегиональные партии, антидвижения.

В идеальном демократическом обществе политические партии выступают как антидвижения альтернативных ценностных ориентаций этносов, отличных запросов и требований от государства и его институтов. Используемые этнонациональные идеологии и идеологии политических партий выполняют задачи идентификации, рекрутирования, консоциации (инкорпорации) и консолидации этносов. Так как государство является центральным институтом по нормализации межэтнических отношений всех этносов, то политическим партиям свойственно отстаивать интересы отдельного этноса. Этим занимаются не только массовые, но и этнорегиональные политические партии, чья сепаратистская активность отражается на европейском политическом процессе [1].

Политические партии целесообразно рассмотреть с позиции структурно-критического подхода, как антидвижения групп этносов, где этничность может быть, как унаследована, так и поддержана аккультурацией. Структурно-критический подход позволяет обнаружить, что политические партии обладают особыми функциями в отстаивании интересов этносов, выражающимися в сопротивлении дисфункций. От классического структурно-функционального подхода данный подход отличается тем, что предусматривает вероятности, при которых выполнение или не выполнение функции может быть потенциально положительно для стабильности политической системы. Использование структурно-критического подхода в статье обосновывает существование умеренных и радикальных политических партий для сохранения этнической борьбы.

В качестве аналогии стоит привести пример с явлением аномичного самоубийства в работе Э. Дюркгейма «Самоубийство», где любое привычное явление обладает выходом из социальной нормы до крайней степени непонимания по причине резкого социального развития, коллективной переоценки ценностей и авторитетов. Э. Дюркгейм показал, что даже при существенном улучшении социального климата возможен необоснованный всплеск скрытой депрессии и потенциального насилия.

Э. Дюркгейм подчеркивал: «самоубийством называется каждый смертный случай, который непосредственно или опосредованно является результатом положительного или отри-

цательного поступка, совершенного самим пострадавшим, если этот последний знал об ожидавших его результатах.» [2, с. 7]. Разрушая старые этнические порядки и нормы, мы неизбежно создаем новые. Данное определение представляет ценность в обозначении политических партий как социальных организаций этнических общностей амбивалентных чувств (конструктивных и деструктивных), а также действий с единичными проявлениями противостояния. Подход Э. Дюркгейма к отдельным социальным явлениям предоставляет возможность не только смыслового разграничения политических партий на умеренные и радикальные, эксплуатирующих этнонациональные идеологии и идеологемы, но и подвергает сомнению встраиваемость (аккомодацию) партий в устойчивую этнополитическую систему.

Этническая нестабильность, вероятно, может быть вызвана не только нетерпимостью к этносам, но и отсутствием ярко выраженной национальной политики, не признающей этно-региональные партии, движения, общности с самопроизвольным этничным развитием. Протесты по причинам этнической нестабильности (которые могут потенциально поддерживать политические партии) могут быть вызваны кратковременными и долговременными этническим импульсами (демографическими перекосами в пользу отдельных этносов, усилением социального напряжения и т.д.).

Р. Бараш подробно рассматривает антидвижения, в частности, протестные, как аномийные с возможностями этнических всплесков (национализма и пренебрежения к национальным идентичностям) [3]. Политические партии являются яркими представителями протестных движений с непредсказуемыми, нередко стихийными последствиями.

С позицией Р. Бараш можно частично согласиться, поскольку такие антидвижения и сами политические партии создают общего этнического «врага» по мере накопления общественного недовольства. Недовольное общество способно усиливать деструктивные наклонности, которые ранее не были замечены. Отстаивая права и свободы отдельного этноса, политические партии нередко входят в этническую конфронтацию. Этнонациональные меньшинства могут требовать «выравнивающие» социальные блага для предотвращения дискриминации: квоты, льготы, пособия и т.д. Тем самым политические партии как этнонациональные антидвижения показывают себя идейными протекционистами (защитниками) как этнических прав, так и прав вообще. Перейдем к российским реалиям ниже.

Результаты пилотажного экспертного опроса

Был проведен пилотажный экспертный опрос 9 человек. Опрос состоит из 3 тематических блоков: «национальный вопрос политических партий», «этническое представительство политических партий», «этнонациональные идеологии политических партий». По социальному статусу респонденты обозначали себя студентами, преподавателями, научными сотрудниками, учеными и аспирантами. Возраст респондентов не превышал 34 лет, что может сказаться на итоговых результатах.

Первый блок «национальный вопрос в программах политических партий»:

Политические партии не должны заострять внимание на этнических причинах своих действий, как отметили 7 из 9 экспертов. Вероятно, такая однозначная позиция большинства дана в соответствии с участвовавшими уголовными разбирательствами за последние годы по статье 282 УК РФ о разжигании межнациональной розни («Возбуждение ненависти либо вражды, а равно унижение человеческого достоинства»), в соответствии с которым запрещены действия, направленные на возбуждение ненависти, либо вражды, а также на унижение достоинства человека либо группы лиц по признакам пола, расы, национальности, языка, происхождения, отношения к религии, а равно принадлежности к какой-либо социальной группе, совершенные публично с использованием СМИ либо информационно-телекоммуникационных сетей, в том числе сети «Интернет» [4].

По 1 эксперту выступают за пропорциональное распределение этносов и представительство всех этносов без ущемления прав малочисленных. Национальный вопрос политических партий, как дискуссионный, эксперты не могут определить однозначно одним из самых важных, в некоторых случаях – это разработка стратегических инициатив, направление внутренней политики для создания оптимального «климата» между этносами и просто раз-

дел программы конкретной политической партии. В других случаях - обеспечение права каждого свободно определять свою национальность и следовать ее традициям, не посягая при этом на права других, учёт мнений всех этносов, решение этнополитических проблем, сглаживание противоречий и комфортное проживание. Заметна тенденция этносов к соблюдению договоренностей и безопасности. Однако, эксперты признают национальный вопрос как один из требований соблюдения не только партийной консолидации, но и этнической.

Л. Шерстова утверждает следующее: «Этническая консолидация приводит к появлению нового этноса, он стремится утвердиться среди уже существующих, обостряя противостояние свой – чужой, используя для этого модифицированную, но принимаемую членами данной группы традиционную культуру или то, что понимается под ней.» [5, с.179]. На данный момент этническая консолидация политических партий в современной России отражается в ограниченном смешанном (полиэтничном) представительстве. В случае маргинализации отдельных политических партий, возможно, отстаивание отдельного этноса.

Второй блок «эксплуатация этнической тематики в деятельности политических партий»

Партийные предпочтения экспертов плюралистичны: от выбора «партии власти» как показательного интеграционного этнического центра до умеренных непарламентских партий.

«Единая Россия» - 3 эксперта, КПРФ – 1 эксперт, «Яблоко» – 2 эксперта, другие непарламентские партии – 3 эксперта. В эпоху массовых политических партий (catch all) с демократичным свободным членством нередко политические партии используют этнически окрашенные лозунги для привлечения этнического электората. Партия «Яблоко» по многочисленным заявлениям выглядит этнонациональной альтернативой, обозначает себя частью европейского мира, основанной на принципах этнической толерантности – многообразия культур и этносов [6]

Стоит обратить внимание на партию ЛДПР, которая выглядит многонациональной организацией, а собственный этнический потенциал посредством идеологемы «Русский мир» концентрируется в предвыборный период как технология акцентуации в пределах этнической нормы.

Идеологема «Русский мир», где в качестве идейно-ценностных ориентиров выбраны современные геополитические победы (присоединение Крыма к России), отождествление себя как части «Русского мира» – то есть русского по национальности и\ или россиянина по участию в политической жизни, лояльность к отличным национальностям, воспринята большинством политических партий как компромиссная. Можно избегать идеологеме «Русский мир» во всей российской партийной системе, но противопоставлять ей не следует. По сей день существуют трудности пространственно-временного обозначения фактических и номинальных границ «Русского мира», а сама идеологема отличается растерянностью и ностальгией по тому, чего, возможно, могло и не быть [7].

Отсюда следует, что политические партии не в пределах этнической нормы обречены стать не только радикальными, но и быть запрещены. Вероятно, что радикальные политические партии могут осуществлять борьбу за власть исключительно при разжигании межнациональных конфликтов.

Хотя экспертный опрос показал и обратную (парадоксальную) тенденцию – с поступательным воздействием на этнический электорат, политические партии тем не менее не должны выделять этносы вообще и ставить национальную политику как ведущую задачу по прохождению в парламент и тем более в борьбе за власть. Наблюдается как минимум дуализм столкновений. 4 эксперта за использование этнической риторики в соответствии с программой политической партии и 4 эксперта за неиспользование этнической риторики вообще. 1 эксперт предпочел использование этнически окрашенных конструкций лозунгов («Россия для русских» и «русский народ») во время предвыборной агитации.

Третий блок «этнонациональные идеологии политических партий»:

Обратим внимание на предлагаемые экспертам этнонациональные идеологии политических партий для оценки их радикальности. Эксперты по системе выставляли от 1 до 10 баллов каждой идеологии по отдельности:

Этнонациональная идеология (по убыванию)	Уровень радикальности (суммарно по оценке 9 экспертов)
1. Фашизм	77
2. Этнический национализм	72
3. Русский национализм	69
4. Панславизм(славянофильство)	64
5. Космополитизм	62
6. Государственный национализм	53
7. Национальный социализм	44
8. Интернационализм	31

Рисунок 1. Этнонациональные идеологии политических партий

Интернационализм был выбран как наименее радикальная этнонациональная идеология для разрешения этнических противоречий. Интернационализм эксперты определяли, как межнациональный диалог, уважение всех этносов без исключения при соблюдении идентичности и проявление заботы для малых этносов. Стоит предположить, что интернациональная модель развития межэтнических отношений используется политическими партиями в современной России как альтернативная глобализму, что порождает этноним российской общности, диссонирующей с собственной этничностью и консонирующей с социально-экономическими отношениями в этносах. В результате чего этносы адаптируются. При всем притом интернационализм претерпел изменения, став более либеральным и прозрачным. Интернационализм так же приравнивают по силе и значимости к патриотизму, не обосновывая существенных различий.

Космополитизм по уровню радикальности отличается менее чем на 10 пунктов от русского и этнического национализма, по мнению экспертов (см. рис. 1). Космополитизм выглядит идеологией противоположной патриотизму, отрицает возвышенные чувства к собственной Родине, а русский и этнический национализм, напротив, гиперболизирует чувства вплоть до этнического превосходства.

Фашизм признали самой крайней этнонациональной идеологией суммарно в 77 пунктов (см. рис. 1.). Притом фашизм эксперты отличают тотальностью от государственного национализма, апеллируя к советской ретроспективе. Следующим по радикальности следует этнический национализм, затем русский национализм. Объяснение в выборе этнического национализма как более радикального, чем русский национализм следующее: большинство экспертов неосознанно признают национализм собственного этноса, в данном случае, русского, менее радикальным, приравнивая к обособленному партийному представительству. Далее панславизм, который подразумевает господство славянского мира, родственен русскому национализму. Государственный национализм схож с пониманием «национальная экономика», «национальное достояние», где основным инструментом выступает общегосударственная нация, нежели этнос. Под понятием «национальный социализм» не обнаружили национал-социализма и нацизма, предав идеологии ошибочно умеренный характер (см. рис.1). «Национальный социализм» послужил как вопрос-фильтр для выявления заведомой ошибки. Идеология социализма сама по себе не является угрожающей и в современном российском обществе её воспринимают скорее положительно, поэтому национальный социализм, вполне возможно, ассоциировался с обыкновенным социализмом.

Границы в понимании крайностей этнонациональных идеологий политических партий экспертами оставляют множество вопросов. Стоит заметить, что высок фактор неосознанного и даже случайного выбора.

Выводы: Подводя итог вышесказанному, политические партии в современной России выглядят преимущественно ирредентистскими антидвижениями, способными к объединению огромного числа этносов в российскую общность. Борьба за власть политических партий не сводится к борьбе этносов. Заметен преобладающий экономический инструментализм, по формированию политической, экономической, нежели этнической элиты. Вероятнее всего, используется интернациональная модель нового типа развития партийной системы в современной России. Этнонациональные и этнорегиональные партии не допустимы в виду усиленного государственного вектора на борьбу с экстремизмом. Употребление этнически окрашенной риторики (регионально) приветствуется в рамках умеренности без дискредитации других этносов. Политические партии используют этноним «россияне» как до конца неопределенную, но широкую электоральную категорию. Политические партии выглядят организациями протеста социального характера, этнический протест как особая форма российской политической действительности не демонстрируется.

Были выявлены следующие тенденции политических партий современной России в использовании этнонациональных идеологий: интенсификация и расширение российской общности путем активного включения этносов, улучшение внутрипартийной дисциплины по отношению к этносам, ослабление воздействия этнонационального меньшинства (диаспор и группировок) на политический процесс.

Список литературы:

1. Кочегарова Д., Новиков А. Политические позиции региональных партий Шотландии в отношении конституционной реформы / Общество: политика, экономика, право. 2016. № 4. (46) URL.: <https://cyberleninka.ru/article/v/politicheskie-pozitsii-regionalnyh-partiy-shotlandii-v-otnoshenii-konstitutsionnoy-reformy> (дата обращения: 18.12.2018)
2. Дюркгейм Э. Самоубийство: Социологический этюд / Пер, с фр. с сокр.; Под ред. В. А. Базарова. М.: Мысль, 1994. С. 7.
3. Бараш Р. Системно-коммуникативная теория протеста: протест как "альтернатива без альтернативы" / Мониторинг общественного мнения: экономические и социальные перемены. 2018. № 3 (145). С. 125-131.
4. "Уголовный кодекс Российской Федерации" от 13.06.1996 N 63-ФЗ (ред. от 12.11.2018) / Статья 282. Возбуждение ненависти либо вражды, а равно унижение человеческого достоинства. (в ред. Федерального закона от 28.06.2014 N 179-ФЗ) URL.: http://www.consultant.ru/document/cons_doc_LAW_10699/d350878ee36f956a74c2c86830d066eafce20149/ (дата обращения: 18.12.2018)
5. Шерстова Л. Этническая консолидация или конструирование: проблема генезиса традиционных культур / Вестник Томского государственного университета. 2016. № 402. С. 179.
6. Явлинский Г. «Яблоко» — партия нравственного выбора. 2018. URL.: https://www.yabloko.ru/resheniya_politicheskogo_komiteta/2018/10/25 (дата обращения: 05.01.2019)
7. Кривопусков В. Концепт «Русский мир»: принципы и возможности методологических подходов / Вестник Адыгейского государственного университета. Серия 1: Регионоведение: философия, история, социология, юриспруденция, политология, культурология. 2016. № 1 (174). С. 111-119.

РУБРИКА «ПСИХОЛОГИЯ»

ИССЛЕДОВАНИЕ ЦЕННОСТЕЙ ПОДРОСТКОВ С НАРУШЕНИЕМ СЛУХА

Соколова Елена Александровна

*магистрант, КГУ,
РФ, г. Кострома*

Одна из методик нашего исследования посвящена выявлению ценностных ориентаций. Мы считаем, что в данной работе она уместна потому, что подростковый возраст является кризисным, отличается глубокими изменениями в сознании, деятельности, формировании межличностных отношений. Старший подростковый возраст становится переломным перед тем, как стать взрослым, самостоятельным, определиться со своими целями, жизненными планами на будущее.

Система ценностей становится определяющим фактором направленности личности, ценности в семье оказывают влияние на воспитание и т.д. Влияние ценностей в более ранние периоды обязательно оставят отпечаток на выборе жизненных планов, постановку целей на будущее. Ценностные ориентации будут задавать направленность как личности, так и деятельности в целом.

Данные семнадцати респондентов были усреднены. Они показали нам общее представление о ценностных ориентациях подростков. Проведенное нами исследование позволило установить следующие результаты, которые отражены в Таблице 1. В таблице представлены средние показатели значимости ценностей в жизни подростков с нарушением слуха и с типичным развитием.

Для подростков с нарушением слуха было трудно выполнять данную методику, так как не все предложенные противоположные пары выражений были понятны респондентам, даже после того, как выражения были переформулированы в более простом варианте.

Таблица 1.

Средние показатели значимости ценностей среди подростков с нарушением слуха и типичным развитием

Ценности: (профиль личности)	Подростки с нарушением слуха	Подростки с типичным раз- витием
Комфортность	14,1	12,8
Традиции	9,5	9,8
Доброта	11,8	11,7
Универсализм	16,2	18
Самостоятельность	10,7	10,8
Стимуляция	7,2	7,5
Гедонизм	10,8	11,7
Достижения	10,5	10,9
Власть	5,3	7,4
Безопасность	14,8	14,8

Из таблицы видно, как распределяются средние значения значимости ценностных ориентаций для подростков с нарушением слуха и подростков с типичным развитием на уровне индивидуальных приоритетов.

Наглядно результаты представлены на рис 1.



Рисунок 1. Средние показатели значимости ценности на уровне индивидуальных приоритетов

На пьедестал подростки с нарушением слуха ставят ценности, такие как комфортность, универсализм, безопасность. Следовательно, для них защищенность от опасностей, сдерживание склонностей, которые могут принести вред, благополучие, стабильность в обществе имеют высокую ценность. Подростки стремятся находится в комфортных условиях. Стоит отметить, что комфортность у подростков с нарушением слуха является более значимой, чем для нормально развивающихся сверстников, возможно это связано с тем, что в школе для детей с нарушением слуха, созданы комфортные условия для развития, проживания, обучения, а также со стилем семейного воспитания.

Низкозначимыми ценностями для подростков с нарушением слуха являются власть, стимуляция. Центральной целью власти по Шварцу является достижение социального статуса, престижа, контроля над людьми. Для подростков с нарушением слуха власть не является значимой, они не чувствуют на себе уважение со стороны социума, контроля за собственной жизнью. Стремление к новизне, познанию нового не представляет большого интереса для глухих.

Среднезначимы для подростков с нарушением слуха являются ценности – доброта, традиции, самостоятельность, гедонизм, достижения. Быть доброжелательным, уважать обычаи и традиции для подростков с нарушением слуха являются ценностями на уровне нормы социума. По данным направления в школе ведется внеклассная работа на протяжении всего обучения. Следует отметить то, что средние показатели, полученные в результате исследования, по многим ценностям находятся на одном уровне значимости для подростков обеих групп

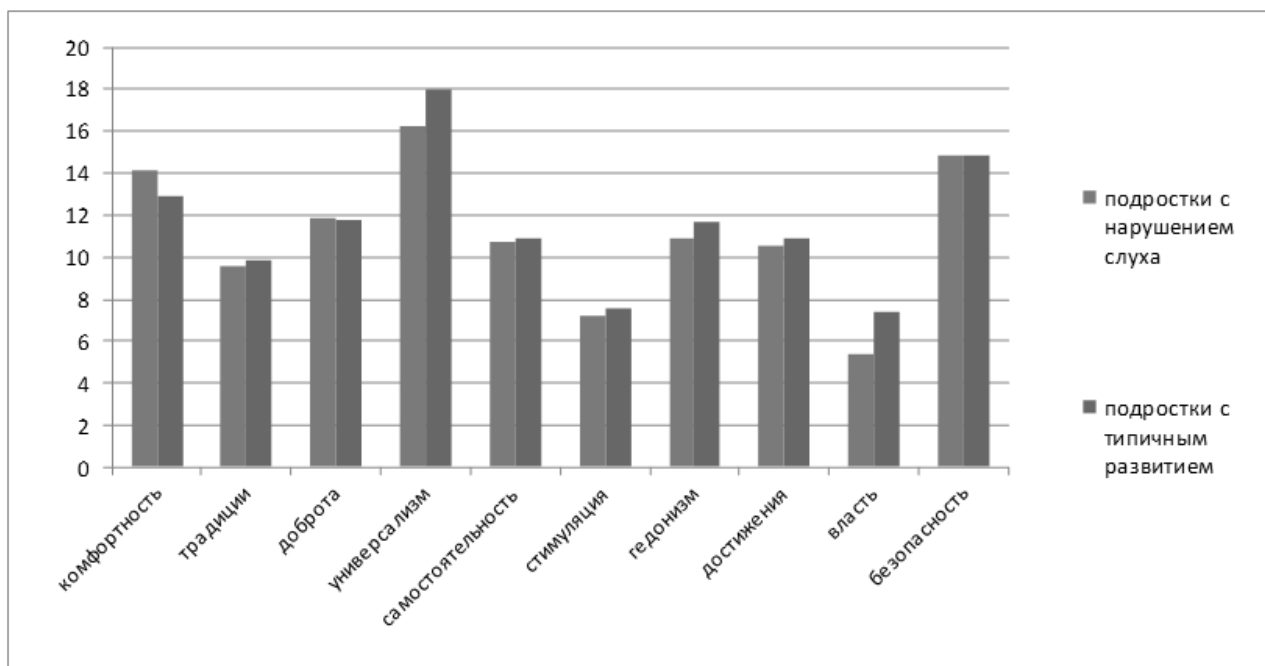
При использовании критерия Манна-Уитни среди ценностей на уровне индивидуальных приоритетов были выявлены статистически значимые различия. Результаты представлены в Таблице 2.

Таблица 2.

Статистические данные значимых типов ценностей на уровне индивидуальных приоритетов

Ценности	Дети нормы (n=17)		Дети с наруш.слуха (n=17)		U	p≤0,05
	Mean	Std.Dev	Mean	Std.Dev		
Комфортность	12,8	3,5	14,1	3	119,5	0,386
Традиции	9,8	3,7	9,5	2,6	142	0,930
Доброта	11,7	2,2	11,8	2,6	142	0,929
Универсализм	18	4	16,2	4,9	110,5	0,234
Самостоятельность	10,8	2,8	10,7	3,9	135,5	0,752
Стимуляция	7,5	2,3	7,2	2,4	129	0,584
Гедонизм	11,7	1,4	10,8	2	134,5	0,714
Достижения	10,9	2,2	10,5	3	129,5	0,599
Власть	7,4	2,4	5,3	2,2	82,5	0,027*
Безопасность	14,8	2,6	14,8	3,04	135,5	0,754

По данной таблице видно, что значимые различия в ходе математического анализа получились по одному типу ценностей – власть (p=0.027).

По Шалому Шварцу ценность «власть» - влияние посредством осуществления контроля над людьми [1, с.48]. Мотивационная цель для власти – это контроль над человеком.

Власть наиболее ярко выражена у подростков с типичным развитием, то есть самовозвышение, владение ситуацией, контроль над ситуацией наиболее значимы чем у подростков с нарушением слуха.

Мы считаем, что полученные результаты закономерны, так как подростки с нарушением слуха, обучаются и воспитываются в школе-интернате, как правило, они ограничены в контактах, в выборе профессии, мест посещения и т.д. В условиях школьного обучения они всегда находятся под контролем воспитателей, учителей.

Мы можем сделать вывод о том, что социум, родительское воспитание, образовательные учреждения влияют на подростков, закладывая и воспитывая в них ценности примерно на одном уровне.

Список литературы:

1. Уточненная теория базовых индивидуальных ценностей: применение в России/ Ш.Шварц, Т.П. Бутенко, Д.С.Седова./ Психология. Журнал Высшей школы экономики. – 2012. – №1. С.43-70

РУБРИКА

«СОЦИОЛОГИЯ»

МЕХАНИЗМЫ ВЗАИМОДЕЙСТВИЯ ГОСУДАРСТВЕННЫХ / МУНИЦИПАЛЬНЫХ ОРГАНОВ ВЛАСТИ И БИЗНЕС-СТРУКТУР ПО РАЗВИТИЮ СОЦИАЛЬНОЙ СФЕРЫ

Шахназарян Владимир Михайлович

*магистрант, Российский государственный социальный университет,
РФ, Москва*

Аннотация. В статье рассматривается развитие взаимодействия государственных/муниципальных органов власти и частного бизнеса в социальной сфере посредством механизма государственно-частного партнерства, позволяющее повысить уровень оказываемых услуг и способствующее удовлетворению существующих комплексных потребностей в социальной сфере.

Ключевые слова: государственные/ муниципальные органы власти, бизнес, партнёрство, социальная сфера.

Одно из приоритетных направлений создания институциональной среды инновационного развития, которое обозначено в «Стратегии социально-экономического развития РФ до 2020 года» является развитие механизмов частно-государственного партнерства. Частно-государственное партнерство будет способствовать преодолению различного рода ограничений экономического развития, как в инфраструктурной сфере, так и в социальной сфере, что будет способствовать выходу нашей страны на новейший уровень социально-экономического развития за счёт достижений новых черт экономического роста.

Под государственно-частным партнерством понимают институциональное и организационное объединение государственной/муниципальной власти и частного бизнеса для осуществления и реализации социально значимых проектов в различных сферах деятельности [1].

Взаимодействие государственных/муниципальных органов власти и бизнеса в социальной сфере необходимо для обеспечения сохранения и поддержания работоспособности социальных объектов, так как данные сферы сталкиваются с недостаточным финансированием расходов за счёт средств соответствующих бюджетов. Поэтому необходимо привлекать дополнительный капитал, поступающий путем реализации формы сотрудничества государства и частного бизнеса.

Социальная сфера, как и производственные предприятия, функционируют в условиях рынка, поэтому к ней предъявляются те же требования. Поэтому особое значение здесь имеет государственная поддержка, а особенно в форме государственно-частного партнёрства.

В создании механизма государственно-частного партнёрства в социальной сфере значительное влияние имеет создание институтов развития. К таким институтам относятся различного рода фонды, кластеры, технопарки и др. Как показывает зарубежный опыт перед государственно-частным партнёрством стоят непростые задачи, требующие участия специальных институтов. В итоге формируется институциональное партнёрство, включающее некоммерческие структуры. Следовательно, для того, чтобы успешно были реализованы проекты в социальной области нужно сочетать разные формы государственно-частного партнёрства, включать совместные проекты в федеральные или региональные целевые программы, принимать ведомственные программы, а также привлекать институты развития.

Немаловажным фактором, который влияет на эффективность государственно-частного партнёрства, становится хорошо развитое государственное стратегическое планирование. Это определяется как формами государственно-частного партнёрства, которые можно использовать в социальной сфере, так и его природой. Практика показывает, что в среднем срок реализации проекта может составить 5-15 лет. Так как государственно-частного партнёрства - это важный элемент инвестиционной политики, то необходимо развивать долгосрочную политику, чтобы обязательства, которые были приняты в начале осуществления проекта, были поддержаны и не менялись условия их реализации. Таким образом, государству как участнику данного соглашения необходимо принимать на себя определённые риски, к которым и относятся риски досрочного прекращения проекта. Данные риски связаны с порядком, использованием сооружённых объектов, в частности объектов социальной инфраструктуры. Более того, значительны валютные риски и риски, которые связаны с изменением условий рефинансирования проекта, не зависящие от частного инвестора. Развитие стратегического планирования позволит согласовать в долгосрочной перспективе стратегические цели государства и частного бизнеса на основе программы, в которой также описываются процедуры реализации определённых проектов.

Социальная сфера, как объект взаимодействия государственных/муниципальных органов власти и бизнеса имеет ряд специфических черт.

1. Для того, чтобы объект социальной сферы был выделен в качестве объекта управления для государственно-частного партнёрства, он должен быть экономически привлекателен для бизнеса, при этом должна сохраниться возможность обеспечить эффективный контроль и управляющее воздействие со стороны государства, что является основным условием, обеспечивающим привлечение бизнеса.

2. Объект социальной сферы должен быть приоритетом субъекта государственного или муниципального управления. Кроме того, чтобы данное партнёрство было успешным должны быть обоснованные перспективы развития социальных объектов, иначе для общества данные реформы, преобразования, программы и планы партнёрства не будут иметь положительного значения.

3. Управляемый социальный объект должен иметь определённую организационную форму, что обосновывает выбор формы взаимодействия государственных/муниципальных властей и бизнеса с максимально возможной реализацией возможностей и потенциала.

4. Социальные объекты должны иметь полное юридическое определение порядка формирования, общественного статуса, процедуры общественной подотчётности и контроля.

5. Объекты социальной сферы напрямую воспринимают культурные, естественно-природные и социально-экономические факторы внешней среды, с помощью которых разрабатывают технологии своей деятельности. Следовательно, управляемые социальные объекты неизменно будут отвергать любые модели, схемы и формы функционирования, которые по различным причинам нельзя осуществить в функционировании этих объектов.

6. Социальные объекты не имеют высокую инвестиционную привлекательность, как производственные объекты. Кроме того, формирование будущей прибыли партнёра – бизнес-структуры также ограничено социальным характером услуг, государственным регулированием цен на их оказание. Следовательно, при взаимодействии государственных/муниципальных властей и бизнеса в социальной сфере для стимулирования и мотивации последних необходимо использовать дополнительные блага. К примеру, больше 80% предприятий в нашей стране регулярно участвуют в дополнительном решении социальных проблем как на муниципальном уровне, так и уровне регионов, направляя на данные цели от 15 до 17% своей прибыли, в социальной сфере опыт реализации такого взаимодействия очень ограничен.

На сегодняшний день взаимодействие бизнеса и государственных /муниципальных органов власти при развитии социальной сферы просто необходимо. Можно выделить следующие преимущества данного вида сотрудничества:

- возможность повысить качества социальных услуг;

- участие бизнес-структур в развитии объектов, которые находятся в собственности государства/муниципалитета;
- стимулирование предпринимательского мышления среди государственных/муниципальных служащих;
- внедрение передовых методов управления в органах государственной/муниципальной власти;
- использование профессионализма и опыта бизнес-структур в развитии современных форм финансирования социальной сферы;
- помощь в развитии необходимой инфраструктуры.

Несмотря на отраслевую специфику, общей является проблема отсутствия стабильного и достаточного бюджетного финансирования, следствием чего становится ухудшение качества услуг и обслуживания, что относится практически ко всей социальной сфере. При этом растут потребности общества в данных услугах, требования к уровню обслуживания, соответственно, требования государства к уровню качества услуг и социально-экономической эффективности деятельности учреждений. Сложилось противоречие, которое может разрешиться в условиях привлечения ресурсов института предпринимательства. Поскольку прямая приватизация в социальной сфере невозможна, все вышесказанное обуславливает целесообразность и актуальность использования механизмов государственно-частного партнерства в социальной сфере.

Список литературы:

1. Зоркин Д.Ю. Государственно-частное партнерство как инструмент социально-экономического развития Российской Федерации // Современные научные исследования и инновации. 2014. № 11. Ч. 2 [Электронный ресурс]. URL: <http://web.snauka.ru/issues/2014/11/41174>
2. Кабашкин В.А. Государственно-частное партнерство: международный опыт и российские перспективы. М., 2010. С. 318-320.
3. Чубарова Т.В. Социальная ответственность в рыночной экономике: работник, бизнес, государство. – СПб.: Нестор-История, 2011. – 320 с.

РУБРИКА

«ТЕХНИЧЕСКИЕ НАУКИ»

ОСНОВНЫЕ МЕРОПРИЯТИЯ И РЕКОМЕНДАЦИИ К ОЧИСТКЕ СТВОЛА И БУРОВОМУ РАСТВОРУ ОПТИМА

Антонов Виталий Владимирович

*магистрант, Тюменский индустриальный университет,
РФ, г. Тюмень*

Кулябин Геннадий Андреевич

*д-р техн. наук, профессор, Тюменский индустриальный университет,
РФ, г. Тюмень*

THE MAIN ACTIVITIES AND RECOMMENDATIONS FOR CLEANING THE BARREL AND OPTIMA DRILLING MUD

Vitaly Antonov

*undergraduate, Tyumen industrial University,
Russia, Tyumen*

Gennady Kulyabin

*doctor of technical Sciences, Professor, Tyumen industrial University,
Russia, Tyumen*

Аннотация. Для успешной проводки осложненного участка скважины разработан ряд рекомендаций и мероприятий для предотвращения осложнений.

Abstract. For successful posting of a complicated part of the well, a number of recommendations and measures have been developed to prevent complications.

Ключевые слова: рекомендации, осложнения, предотвращения, ствола, бурильная колонна, шлам, промывка.

Keywords: recommendations, complications, prevention, stem, drill string, cuttings, flushing.

Основные рекомендации к буровому раствору для бурения скважины следующие: обеспечить полный вынос шлама и сохранить устойчивость стенок скважины, избегать проблем с наработкой раствора, предупреждать прихваты, затяжки и посадки бурильного инструмента, не вызывать гидроразрыва пласта при СПО, не вызывать коррозии и преждевременного износа оборудования и т.п. Кроме того, на Соровском месторождении к буровым работам предъявляются определенные экологические требования. В частности, буровые растворы, в т.ч. и химические реагенты в пределах применяемых концентраций, не должны вызывать отрицательного воздействия на окружающую среду (почвы, поверхностные и подземные воды, растительный и животный мир, атмосферный воздух). Таким требованиям в большей мере отвечают малоопасные (малотоксичные) буровые растворы.

Для обеспечения успешности проводки протяженных стволов в неустойчивых породах с резкоменяющимся минералогическим составом и предотвращения осложнений при бурении стволов больших диаметров в верхней части разреза предусматривается комплекс мероприятий, связанных с повышением транспортирующих, ингибирующих свойств бурового

раствора и повышением срока его «жизнедеятельности» при длительной циркуляции в стволе скважины. Обеспечение технологической эффективности бурового раствора при бурении и подготовке ствола скважины достигается применением системы бурового раствора ОПТИМА компании «M-I SWACO». Механизм работы системы ОПТИМА заключается в ингибировании и инкапсуляции выбуренной породы органическими ингибиторами и полимерами-инкапсуляторами двух видов. Это позволяет значительно улучшить эффект инкапсуляции, снизить гидрофильную коагуляцию и предотвратить разупрочнение глинистых пород слагающих стенки скважины. Полиакриламид, входящий в рецептуру бурового раствора, также увеличивает вязкость фильтрата, препятствуя его проникновению в породу и взаимодействию с глинистыми частицами, что позволяет снизить вероятность возникновения осложнений, связанных с этим.

Комплекс мероприятий по повышению качества промывок с целью улучшения очистки от шлама при бурении скважин на Соровском месторождении

1. Промывки перед наращиванием должны производиться с постоянным интенсивным расхаживанием бурильной колонны (1 расхаживание за 2-2,5 мин). Продолжительность промывок может быть увеличена при появлении признаков неудовлетворительного выноса шлама.

2. Расхаживания бурильной колонны при всех видах промывок должны производиться на полную длину хода свечи. Не допускается расхаживания на 5-8 м.

3. Вращение бурильной колонны улучшает вынос шлама. При технической возможности нужно обеспечить вращение бурильной колонны на промывках. Оптимальная частота вращения бурильной колонны – 100-120 об/мин.

4. Заметный эффект улучшения выноса шлама от вращения бурильной колонны появляется при частоте свыше 80 об/мин. Поэтому отсутствие расхаживаний бурильной колонны при промывках не может быть в полной мере компенсировано вращением бурильной колонны с частотой менее 80 об/мин.

5. Перед проведением СПО промывки должны производиться с постоянным интенсивным расхаживанием и вращением бурильной колонны.

6. На всем протяжении промывок (с колонной бурильных труб) подача буровых насосов должна быть не менее подачи, используемой при бурении интервала.

7. Продолжительность промывок перед подъемом колонны бурильных труб определяется инженером по буровым растворам, но должна быть не менее времени циркуляции 3 циклов с забоя на поверхность.

8. Время промывки может быть увеличено инженером по буровым растворам, исходя из наблюдений за выносом шлама непосредственно в ходе промывки. Разрешение на подъём даёт инженер по буровым растворам.

9. При СПО необходимость для вымыва шлама возникает при появлении затяжек (или посадок). Вымыв шлама в этом случае обязателен. Недопустимо прохождение таких интервалов «в сухую», так как первопричина затяжек и посадок не ликвидируется, происходит накопление шлама, его слёживание и ухудшение условий для его выноса на поверхность. В таких случаях промывку необходимо начинать с минимальной производительности для предотвращения перекрытия кольцевого пространства поднятым при промывке шламом, роста давления и разрыва пласта с потерей циркуляции. После стабилизации давления и выхода на рабочий режим промывки она выполняется в течение не менее 15-20 минут с расхаживанием инструмента.

В процессе спуска обсадной колонны проводятся промежуточные промывки через 250-300 м (в местах наиболее опасных для шламакопчений).



Рисунок 1. Схема общей прямой промывки скважин

Список литературы:

1. Рязанов Я.А. Энциклопедия по буровым растворам. – Оренбург: Издательство «Летопись», 2005 – 664 с.
2. Пеньков А.И. Составы буровых растворов, применяемых при бурении горизонтальных скважин и оценка соответствия их свойств требованиям бурения ГС / А.И. Пеньков, В.Н. Кошелев, С.Н. Шишков // Вопросы промывки скважин с горизонтальными участками ствола. — Краснодар, 1998. -с. 21 -37.
3. Мартель А.С. «Исследование составов буровых растворов для бурения глинистых пород и предупреждения сальникообразования» Санкт-Петербург 2010. 172 с.
4. Абрамзон А. А. Поверхностно-активные вещества: Свойства и применение/ - Л.: Химия, 1981.- 304 с.
5. Басарыгин Ю. М., Булатов А. И., Проселков Ю. М. Бурение нефтяных и газовых скважин. — Учеб. пособие для вузов — М.: ООО «Недра-Бизнесцентр», 2002. — 632с.
6. Лютиков, К.В. Повышение смазочной способности буровых растворов [Текст] / К.В. Лютиков // Труды научно-технической конференции преподавателей и сотрудников УГТУ, Ухта, 2011 г.
7. Паус К.Ф. Буровые промывочные жидкости. - М.: Недра, 1967. - 312с.
8. Кистер Э.Г. Химическая обработка буровых растворов. - М.: Недра, 1972.-397с.

АВТОМАТИЗАЦИЯ МАНИПУЛИРОВАНИЯ ДАННЫМИ. ПЕРЕХОД ОТ БУМАЖНОГО ДОКУМЕНТООБОРОТА К БАЗАМ ДАННЫХ

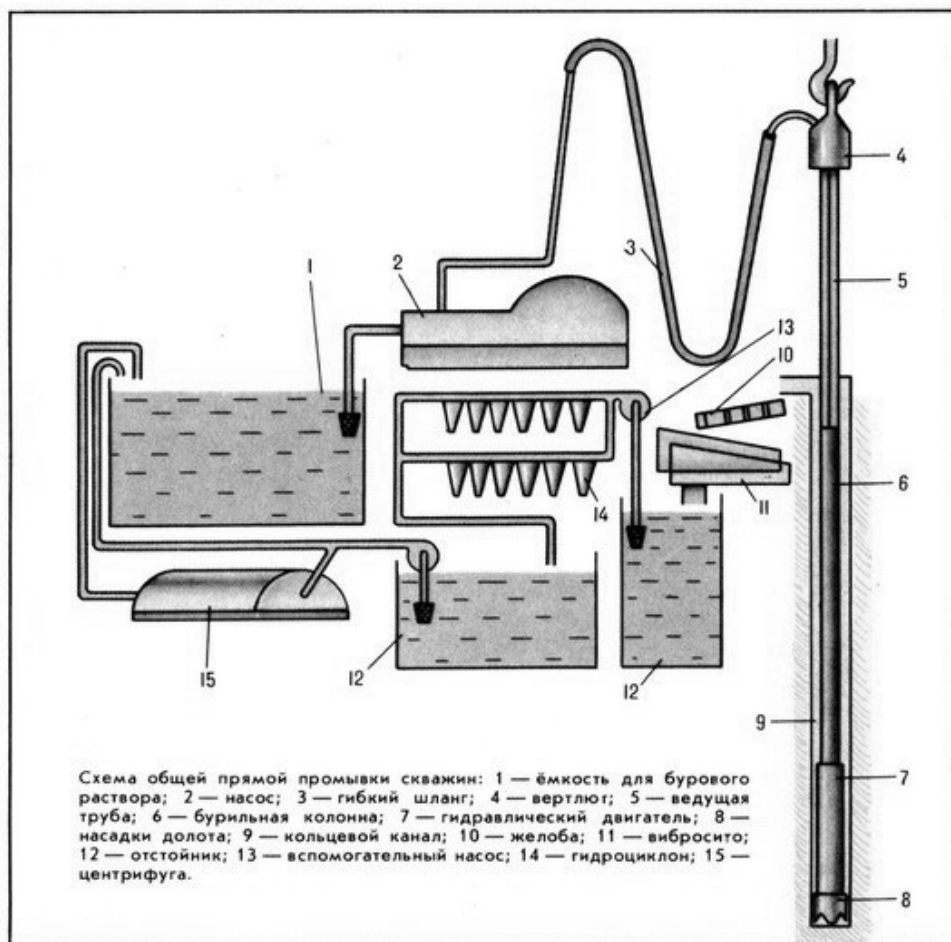
Дашибалова Лхама Баясхалановна

*магистрант, ЗабГУ
РФ, г. Чита*

Аннотация. В современном мире для каждой компании, как для системы в целом главными являются данные и способы их обработки, поэтому необходимо добиться равновесия между базой данных и приложением. База данных, разработанная без учета того, как она в дальнейшем будет использоваться, оказывается неэффективной и малопродуктивной. В свою очередь, изолированное приложение может предъявить невыполнимые требования к базе данных, что приведет к серьезным проблемам с обеспечением целостности информации.

Актуальность использования информационных систем для поддержки бизнеса состоит в том, что информационные потребности таких предприятий постоянно меняются в зависимости от внешних условий, а также от конкурентных особенностей бизнеса. Поэтому использование современных информационных технологий позволяет оперативно реагировать на такие изменения, создавая благоприятные условия для выживания и развития предприятия.

Ключевые слова: Информационная система, база данных, приложение, данные.

Раньше, когда человечество только стояло на пороге цивилизации никто и не мог подумать, что мы избавимся от груза тяжелых вычислений, бесконечного количества бумажных носителей и доставки почты голубями.

Представим ситуацию: руководитель банка просит своего сотрудника собрать годовую отчетность о финансовой информации. Сотрудник начинает поднимать документы за текущий финансовый период и производить вычисления. Как удостовериться в том, что сотрудником была учтена вся документация и расчеты были произведены верно?

Решение данного вопроса пришло не сразу, но с развитием информационных технологий начали вводиться такие понятия как «база данных» и «Система управления базами данных».

База данных (БД) — совокупность независимых данных (статей, расчётов, нормативных актов, судебных решений и иных аналогичных материалов), систематизированных таким образом, чтобы эти данные могли быть найдены и обработаны с помощью электронной вычислительной машины (ЭВМ).

Система управления базами данных (СУБД) – это совокупность языковых и программных средств, предназначенных для создания, ведения и совместного использования БД несколькими пользователями. Современная СУБД содержит в своем составе программные средства создания баз данных, средства работы с данными и сервисные средства.

Сейчас к разработке баз данных подходят с особой тщательностью, так как в дальнейшем это позволяет эффективно обрабатывать и манипулировать информацией.

Основу баз данных составляют сущности (таблицы), которые в свою очередь имеют атрибуты (столбцы), являющиеся некоторым свойством сущности. Существуют определенные правила формирования сущностей, некоторые из них:

1. Наименование атрибута должно быть выражено существительным в единственном числе

2. Наименование атрибута должно быть уникальным для конкретного типа сущности.

Одним из первых этапов является разработка логической схемы базы данных, где описываются сущности и атрибуты, которые будут составлять БД, а также их связи. Необходимость в логической модели базы данных выявляется в случае модернизации, расширения, изменения структуры существующей базы данных и конвертирования ее в систему управления базой данных. Логическая модель данных - описание объектов предметной области, их

атрибутов и взаимосвязей между ними в том объеме, в котором они подлежат непосредственному хранению в базе данных системы.

Логическая модель строится в несколько этапов с постепенным приближением к оптимальному для данных условий варианту. Эффективность такой модели зависит от того, насколько близко она отображает изучаемую предметную область.

При построении логической модели данных сначала выявляются те объекты, которые интересуют пользователей проектируемой базы данных. Затем для каждого объекта формулируются характеристики и свойства, достаточно полно описывающие данный объект. Эти характеристики в дальнейшем будут отражены в базе данных как соответствующие поля..

Она строится в терминах информационных единиц, но без привязки к конкретной СУБД. Основным средством разработки логической модели данных в настоящий момент являются различные варианты ER-диаграмм (Entity-Relationship, диаграммы сущность-связь).



Рисунок 1. Пример логической схемы базы данных

На основе логической схемы БД генерируется физическая модель БД, которую можно представить в различных СУБД.

Система управления базами данных в свою очередь способна обрабатывать целые массивы информации, на условиях, заданных пользователем, и представлять ее в форме готового продукта. В связи с этим можно сформулировать основные функции СУБД:

- определение данных;
- манипулирование данными;
- управление хранением данных и доступом к ним;
- защита и поддержка целостности данных.

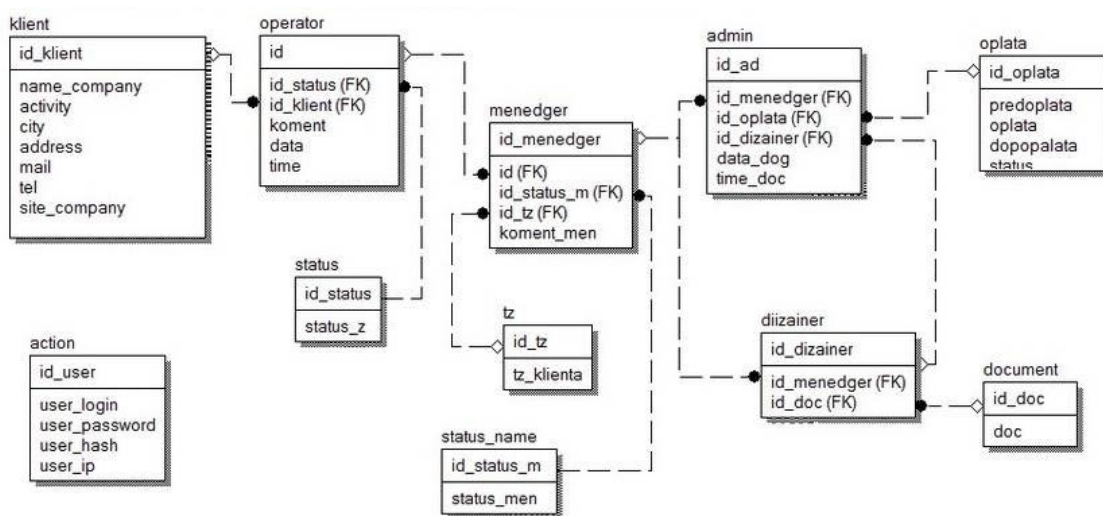
Таким образом, благодаря современным хранилищам данных информация не теряется и факт того что она может быть утрачена значительно снижается, не говоря уже о том, что мы за несколько секунд можем получить доступ к любой информации, сформировать отчет на основе запросов, сделать сложнейшие вычисления. А современные системы управления базами благодаря понятному интерфейсу позволяют скрыть сложность обработки информационных массивов и представить результат в понятном для пользователя виде.

Список литературы:

1. Стив С. PHP и MySQL. Библия программиста/ С. Стив, Т. Конверс; СПб.: «Диалектика», 2010. — 912 с. — ISBN 978-5-8459-1640-2.

2. Шуремов Е.Л. Информационные технологии управления взаимоотношениями с клиентами / Е.Шуремов, СПб.: «1С Пабблишинг», 2007. —98 с.
3. Желудев В. А. Диаграмма потоков данных (DFD) / В. А. Желудев - <http://e-educ.ru/bd14.html>(21.01.16)
4. Кузнецов М. PHP на примерах/ М. Кузнецов, И. Симдянов ; СПб.: БХВ-Петербург - 2-е издание перераб. и доп. — СПб.: «БХВ-Петербург», 2011. — 400с. — ISBN 978-5-9775-0445-4.
5. Васвани В. MySQL: использование и администрирование = MySQL Database Usage & Administration/ В. Васвани; СПб.: «Питер», 2011. — 368 с. — ISBN 978-5-459-00264-5.

ТЕПЛОВОЙ РАСЧЕТ ЭЛЕМЕНТОВ ПЛАЗМОТРОНА

Ибрагимова Инзиля Фиркатовна

студент, Набережночелнинский институт (филиал) ФГАОУ ВО К(П)ФУ,
РФ, г. Набережные Челны

Закиев Ильнар Азгамович

магистрант, Набережночелнинский институт (филиал) ФГАОУ ВО К(П)ФУ,
РФ, г. Набережные Челны

Хафизова Альбина Ринатовна

магистрант, Набережночелнинский институт (филиал) ФГАОУ ВО К(П)ФУ,
РФ, г. Набережные Челны

Плазма – это ионизованный газ, который образуется из нейтральных атомов и заряженных частиц.

Одним из важнейших свойств плазмы принято считать квазинейтральность. Квазинейтральность – это состояние плазмы, при котором объемные плотности положительных и отрицательных заряженных частиц оказываются приблизительно одинаковыми.

Газ способен переходить в состояние плазмы в том случае, если его атомы лишаются электронов, тем самым превращаясь в положительные ионы.

Для создания плазмы используют плазматроны – генераторы плазмы, в которых при протекании электрического тока образуется плазма, применяемые, в основном, для резки, пайки и сварки деталей из металлов и неметаллов.

Приведём расчёт электрических и тепловых характеристик однокамерного плазмотрона постоянного тока мощностью $N_d = 255$ кВт с гладким выходным электродом – анодом и циркониевым термокатодом, предназначенного для нагрева воздуха до температуры $T = 3000$ К при давлении газа на выходе из подогревателя $p = 5 \cdot 10^5$ Н/м².

Определению подлежат следующие значения параметров плазмотрона: рабочие значения тока I и напряжения дуги U , тепловой коэффициент полезного действия η , расход воздуха G , внутренний диаметр выходного электрода d , его длина l , геометрия катода, непрерывный ресурс работы плазматрона. Требуется также провести тепловой расчет элементов подогревателя.

При расчете вышеназванных параметров воспользуемся системой уравнений:

- вольт-амперной характеристики:

$$U = 1290 \cdot (I^2/Gd)^{-0,15} \cdot (G/d)^{0,3} \cdot (pd)^{0,25}$$

- теплового К.П.Д. плазмотрона:

$$\frac{1 - \eta}{\eta} = 5,85 \cdot 10^{-5} \cdot (I^2/Gd)^{0,27} \cdot (G/d)^{0,27} \cdot (pd)^{0,3} \cdot (\bar{l})^{0,5}$$

- мощности, вкладываемой в дугу:

$$N_d = U \cdot I$$

- энергии истекающей струи:

$$U \cdot I \cdot \eta = G(h - h_n)$$

Представленная система уравнений не замкнута, поэтому необходимо ввести еще два условия, устанавливающие взаимосвязь между искомыми параметрами. Одно из них, вытекающее из опыта работы с электродуговыми нагревателями воздуха, определяет, что при температуре истекающей струи $T = (3000 - 4000) \text{ К}$ и давлении $p = (1 - 5) \cdot 10^5 \text{ Н/м}^2$, относительно длина выходного электрода принимается равной $l = (l/d) = 20$. Второе условие определяет отсутствие теплового запираания в канале цилиндрического электрода. С этой целью внутренний диаметр электрода выбирается на 10-30% больше критического. В нашем расчете примем $d = 1,3 \cdot d_{кр} = 2,6 \cdot [G/(\pi \cdot \rho_{кр} \cdot a_{кр})]^{0,5}$; для $T = 3000 \text{ К}$, $T_n = 300 \text{ К}$, $p = 5 \cdot 10^5 \text{ Н/м}^2$, находим, используя справочные данные [5, 14-16], $\rho_{кр} = 0,63 \text{ кг/м}^3$, $a_{кр} = 980 \text{ м/с}$, $h = 3,86 \cdot 10^6 \text{ Дж/кг}$, $h_n = 3 \cdot 10^5 \text{ Дж/кг}$. Поле подстановки исходных данных приведенная система уравнений примет следующий вид:

1. $(1 - \eta)/\eta = 1,34 \cdot 10^{-2} \cdot I^{0,54} \cdot G^{-0,54} \cdot d^{0,3}$;
2. $\eta = 13,2 \cdot G$;
3. $U \cdot I = 2,68 \cdot 10^5$;
4. $d = 5,9 \cdot 10^{-2} \cdot G^{0,5}$;

В результате решения этой системы получаем:

$$I = 288 \text{ А}, U = 885,41 \text{ В}, G = 5,7 \cdot 10^{-2} \text{ кг/с}, \eta = 0,53 \quad d = 1,1 \cdot 10^{-2} \text{ м}, l = 0,22 \text{ м}.$$

Рассчитаем теперь диаметр отверстий, через которые воздух подается в вихревую камеру. Для эффективной стабилизации дугового разряда на оси канала газовым вихрем и снижении эрозии материала катода, вызванной воздействием пятна дуги, необходимо обеспечить скорость воздуха на выходе из отверстий кольца закрутки в пределах $\vartheta_\phi = 150 - 200 \text{ м/с}$.

При начальной температуре воздуха $T = 300 \text{ К}$, $p = 5 \cdot 10^5 \text{ Н/м}^2$, $\rho_{кр} = 0,63 \text{ кг/м}^3$, выбранной тангенциальной составляющей скорости $\vartheta_\phi = 175 \text{ м/с}$, суммарная площадь отверстий $F_\phi = G/(\rho \vartheta_\phi)$ составит $55,4 \cdot 10^{-6} \text{ м}^2$. При количестве отверстий равном 8, диаметр каждого из них будет $d_\phi = 2,97 \cdot 10^{-3} \text{ м}$.

Одним из самых важных параметров любой детали или системы является долговечность. Выполним расчет ресурса работы электродов плазматрона: анода и катода.

Для анода длина эрозированной зоны в гладком цилиндрическом канале определяется крупномасштабным шунтированием. При работе на воздухе в диапазоне токов от 100 до 500 А и расходов газа $(10 - 70) \cdot 10^{-3} \text{ кг/с}$ она равна $3 - 5d$. Форму эрозионной поверхности электрода для простоты расчета представим в виде разностороннего треугольника, основание которого равно размаху крупномасштабного шунтирования, а высота – допустимой (из прочностных соображений) выработке толщины стенки электрода.

Примем для рассматриваемого случая:

$$d = 1,41 \cdot 10^{-2} \text{ м}, G = 2,2 \cdot 10^{-2} \text{ кг/с}, I = 204 \text{ А},$$

длину эрозированной зоны:

$$\Delta l_{эп} = 4 \cdot d,$$

глубину допустимой выработки при $\delta = 10 \cdot 10^{-3} \text{ м}$ равной: $h_{эп} = 7 \cdot 10^{-3} \text{ м}$.

В этом случае объем эрозированного материала равен:

$$V_{эп} = 2\pi \cdot h_{эп} \cdot d(d + 2 \cdot h_{эп}/3)$$

и составит

$$V_{\text{эр}} = 1,3 \cdot 10^{-5} \text{ м}^3$$

Для медного электрода $\rho_A = 8,9 \cdot 10^{-3}$ масса уносимого материала равна:

$$m_A = \rho_A \cdot V_{\text{эр}} = 0,116 \text{ кг.}$$

При удельной эрозии медного электрода, равной

$$G_{\text{уп}} = m/(I \cdot \tau_A) = 5 \cdot 10^{-10} \text{ кг/Кл}$$

время работы электрода составит

$$\tau_k = 268 \text{ ч.}$$

Для катода, в соответствии с ранее изложенными рекомендациями принимаем диаметр циркониевой вставки:

$$d_k = 2,5 \cdot 10^{-3} \text{ м (для тока дуги } I = 204 \text{ А).}$$

Опыт работы с циркониевыми катодами показывает, что нецелесообразно допускать глубину выработки вставки более $\Delta l_k = 3 \cdot 10^{-3}$ м. При большей глубине начинается заметная эрозия уже самой медной обоймы, обусловленная усилением теплового воздействия столба дуги, углубляющегося в тело катода. В этом случае время работы катода составит

$$\tau_k = (\rho_k \cdot \pi \cdot d_k^2 \cdot \Delta l_k) / (4 \cdot G_{\text{зг}} \cdot I) = 2,43 \text{ ч.}$$

Таким образом, время непрерывной работы плазматрона определяется стойкостью (ресурсом) катода и, если данное время не удовлетворяет техническим требованиям, необходимо искать иное конструктивное решение. Одним из вариантов такого решения является, например, замена циркониевой вставки на вольфрамовую и обдув такого катодного узла защитным газом, например, азотом. В этом случае время работы катода возрастает более чем в 10 раз и при заданных токах приблизится к ресурсу непрерывной работы анода.

ИСПОЛЬЗОВАНИЕ ДИСТАНЦИОННОГО ОБУЧЕНИЯ ДЛЯ ПОДГОТОВКИ КАДРОВ ПО ВОПРОСАМ ОХРАНЫ ТРУДА

Понамарев Андрей Викторович

*студент Российского университета транспорта (МИИТ),
РФ, г. Москва*

Грибков Олег Игоревич

*канд. техн. наук, доцент Российского университета транспорта (МИИТ),
РФ, г. Москва*

USING DISTANCE LEARNING FOR TRAINING IN LABOR PROTECTION

Andrey Ponomarev

*student of the Russian university of transport (MIIT),
Russia, Moscow*

Oleg Gribkov

*candidate of Technical Sciences, associate professor of the Russian university of transport (MIIT),
Russia, Moscow*

Аннотация. Выполнен анализ дистанционного обучения работников по охране труда, рассмотрена её структура и функционирование. Приведены рекомендации по улучшению качества дистанционного обучения.

Abstract. The analysis of distance training of workers on labor protection is executed, its structure and functioning is considered. Recommendations about improvement of quality of distance learning are provided.

Ключевые слова: дистанционное обучение; охрана труда; дополнительное профессиональное образование.

Keywords: distance learning; labor protection; additional professional education.

По данным Департамента труда и социальной защиты коэффициент частоты несчастных случаев на производстве (число пострадавших на 1000 работающих) в 2017 году составил 0,79 (в 2016 году – 0,72), то есть увеличился на 8,9%. Основными причинами несчастных случаев являются нарушение трудовой дисциплины, неблагоприятное формирование рабочего места и недостаток в обучении работников безопасным выполнением работ.

Работодатель (или уполномоченное им лицо) обязан в течение месяца после приема на работу организовать обучение безопасным методам и приемам выполнения работ всех поступающих на работу лиц, а также лиц, переводимых на другую работу. Руководители же и специалисты организаций проходят специальное обучение по охране труда в объеме должностных обязанностей при поступлении на работу в течение первого месяца и далее по мере необходимости, но не реже одного раза в 3 (три) года.

Такие требования закреплены в ст. 212 Трудового кодекса РФ и в Постановлении Минтруда РФ и Минобразования РФ от 13 января 2003 г. №1/29 «Об утверждении порядка обучения по охране труда и проверке знаний требований охраны труда работников организаций».

Но сейчас дефицит времени для обучения работающего персонала – значительная проблема для подавляющего большинства работодателей, так как 40 аудиторных часов при очной форме обучения занимают 5 рабочих дней, а 72 часа - половину рабочего месяца. В таких условиях переход на инновационные образовательные технологии в обучении охране

труда становится неминуемым. И здесь «спасательным кругом» будет дистанционное обучение - дополнительное профессиональное образование при совместной работе обучающихся и преподавателей на расстоянии, перепрофилирование и повышение мастерства взрослых работающих людей, воплощаемое через всемирную сеть.

Методика дистанционного обучения регламентируется нормативно-правовыми актами Министерства труда и социальной защиты и Министерства образования и науки Российской Федерации:

1) Федеральным законом Российской Федерации от 29 декабря 2012 г. №273-ФЗ «Об образовании в Российской Федерации»;

2) Постановлением Минтруда и Минобразования Российской Федерации от 13 января 2003 г. №1/29 «Об утверждении порядка обучения по охране труда и проверки знаний требований охраны труда работников организаций»;

3) Приказом Министерства образования и науки Российской Федерации от 6 мая 2005 г. № 137 «Об использовании дистанционных образовательных технологий».

Целью применения дистанционного обучения образовательным учреждением является оказание обучающимся шанса познания образовательных программ напрямую по месту жительства обучающегося или его временного пребывания, что в связи с высокой урбанизацией очень удобно для таких мегаполисов как Москва, Санкт-Петербург, Нижний Новгород и др.

Образовательное учреждение вправе использовать обучение на расстоянии при всех предусмотренных законодательством Российской Федерации формах получения образования или при их сочетании, при проведении различных видов учебных, лабораторных и практических занятий, практик (за исключением производственной практики), текущего контроля, промежуточной аттестации обучающихся. Соотношение объема проведенных учебных, лабораторных и практических занятий с использованием обучения на расстоянии или путем непосредственного взаимодействия педагогического работника с обучающимся определяется образовательным учреждением [4].

Дополнительное профессиональное образование через дистанционное обучение нацелено на восполнение образовательных и профессиональных интересов, кадровый рост человека, обеспечение сходства его квалификации переменным условиям профессиональной деятельности и социальной среды. Категории граждан, имеющих право осваивать дополнительные профессиональные программы путем удаленного освоения вопросов охраны труда, указаны на рис.1 [2].



Рисунок 1. Условия предоставления возможности обучения на расстоянии

Наличие программы обучения, техники и программного обеспечения для образовательных учреждений дополнительного профессионального образования порой недостаточно. Огромное влияние на качество и эффективность обучения оказывает состав талантливых грамотных преподавателей и кураторов, которые обладают инновационной активностью в

области современных технологий, а также создают и удерживают на должном уровне необходимое учебно-методическое обеспечение.

В настоящее время существует большой выбор систем дистанционного обучения бесплатного и платного пользования:

1) Moodle - одна из наиболее распространенных систем дистанционного обучения, которая рекомендует пользователю разнообразные панели инструментов, право мониторить совершенствование обучающихся и поддержку мультимедиа. В данной системе можно организовать курсы, подстроенные под мобильные телефоны, к тому же она довольно мирно воспринимает интеграцию дополнений от посторонних разработчиков. Еще одним главным достоинством Moodle представляет сообщество пользователей, так как здесь можно едва ли не мгновенно получить ответы на большинство занимающих вас вопросов, прибегнув к онлайн базе технической поддержки.

2) ATutor имеет множество полезных функций: от email-уведомлений до файлового хранилища. Также Atutor предоставляет пользователю всевозможные инструменты оценки, резервное копирование файлов, ведение статистики и возможность интеграции опросов.

3) iSpring Online - это интернет-сервис, а значит нет необходимости скачивать программу, устанавливать на сервер, настраивать. Нужно просто зарегистрироваться на сайте, загрузить неограниченное количество учебных материалов и назначить сотрудникам. Управлять такой системой может один человек. Система работает даже в режиме офлайн, может контролировать успеваемость обучающихся и сохранять записи вебинаров.

4) и др.

Для лучшей заинтересованности слушателя процессом самообразования нужно наличие у обучающей программы определенных принципов (см. рис.2).



Рисунок 2. Основные принципы создания электронных учебных курсов

Немаловажную роль занимает помимо библиотеки нормативных актов, методических материалов и отслеживания успеваемости живое общение с преподавателями и другими обучающимися, которым можно задать вопрос, поделиться опытом или разъяснить более подробно интересующую тему.

Следует учесть индивидуально-психологические специфики самостоятельного обучения взрослых работающих слушателей. Итог добросовестного и успешного дистанционного обучения данной категории слушателей непосредственно зависит от их способностей к самоподготовке. Подобными умениями в большей степени располагают слушатели со средне-специальным и высшим образованием. Должно быть, именно по этой причине из-за отсут-

ствия в большинстве случаев высшего образования (а значит и способности обучаться самостоятельно) дистанционная форма является трудной для такой категории слушателей, как уполномоченные по охране труда, т.е. рабочие, поэтому процесс обучения должен обладать ещё и дополнительными принципами (см. табл.1).

Таблица 1.

Базовые принципы дистанционного обучения

Принцип дистанционного обучения	Описание
Гибкость	Отсутствие регулярных занятий в виде лекций и свободный выбор времени
Модульность	Каждая отдельная тема или ряд тем, которые освоены слушателем, создают целостное представление об определенной предметной области
Параллельность	Обучение может проводиться при совмещении с основной профессиональной деятельностью
Дальнодействие	Отсутствие препятствий в виде расстояния от места нахождения слушателя до обучающей организации
Асинхронность	Возможность реализации технологий обучения независимо от времени
Массовость	Некритичность параметра «количество слушателей»
Рентабельность	Экономическая эффективность обучения
Технологичность	Широкое применение новых информационно-коммуникационных технологий

В связи со всем этим преподаватели в учебных учреждениях должны не только актуализировать и расширять знания в области охраны труда, но и постигать передовые методики, средства и технологии обучения, улучшать общую культуру педагогического мастерства с учетом специфики работы с взрослой аудиторией.

Таким образом, можно с уверенностью сказать, что дистанционное обучение особенно востребовано для специалистов, которые проходят повторное обучение и уже имеют базовые знания в области охраны труда. А для специалистов, обучающихся первично, дистанционное обучение также возможно при условии увеличения срока обучения и назначения дополнительных консультаций с преподавателем.

Список литературы:

1. Трудовой кодекс Российской Федерации от 30.12.2001 N 197-ФЗ (ред. от 27.12.2018)
2. Федеральный закон РФ от 29 декабря 2012 г. №273-ФЗ «Об образовании в Российской Федерации»
3. Постановление Минтруда и Минобразования РФ от 13 января 2003 г. №1/29 «Об утверждении порядка обучения по охране труда и проверки знаний требований охраны труда работников организаций»
4. Приказ Минобрнауки РФ от 06.05.2005 N 137 «Об использовании дистанционных образовательных технологий» (зарегистрировано в Минюсте РФ 02.08.2005 N 6862)
5. Доклад о состоянии условий и охраны труда в городе Москве за 2017 год. Правительство Москвы. Департамент труда и социальной защиты населения города Москвы – Москва, 2018. - 104 с.

РУБРИКА

«ФИЛОЛОГИЯ»

К ВОПРОСУ О СООТНОШЕНИИ ПАРЕМИОЛОГИЧЕСКИХ ЕДИНИЦ
НА ТЕМУ «СЕМЬЯ» В АНГЛИЙСКОМ И АВАРСКОМ ЯЗЫКАХ

Хизриева Сапият Абуязидовна

студент, Дагестанский государственный университет
РФ, г. Махачкала

Значимой тематической группой при изучении ценностей английской и аварской языковой личности можно считать пословицы о семье. В английской культуре семья рассматривается как ценность, ценностное отношение к дому, семье зафиксировано во многих пословицах, передаваемые из поколения в поколение нормы семейного и брачного поведения, как и другие институционные нормы, становятся безусловными традициями. Понятие семья номинируется в английском языке лексемой «family». *Happy family is but an earlier heaven.* - Счастливая семья – досрочный рай. *The family that prays together stays together.* – Семья, которая молится вместе, держится вместе. *We are linked by blood and blood is memory without language.* - Мы связаны кровью и это память без слов. *The family is a haven in a heartless world.* – Семья – это рай в этом бессердечном мире. *The love of a family is life's greatest gift.* - Любовь семьи – величайший дар. *Other things may change us, but we start and end with family.* – Все может меняться, но семья неизменна.

Также и для горца, очаг, родной дом является основой его существования, его надеждой и крепостью, и пословицы учат хранить родной очаг, отцовский дом: *Рокъоб гьечлеб талихI къватлиб къоларо.* – Счастье, которого нет дома, и на чужбине не найдешь. *Рокъоса къватлив арав квеиш хутлула.* – Покинувшего родной дом счастье обходит. *Барщараб мехаль пихъ жибго бортулеб, вас гураб мехаль чужу ячеян чагъанаги жинцаго хъвалеб.* – Поспевший плод падает сам, выросшему сыну жену бери ты.

Большое значение в паремиях английского и аварского языков уделяется миру и любви в семье, необходимости взаимопонимания и взаимоуважения: *Рагъ бугеб рукъалдаса рукъго гьечлого къватлир лъикI* - лучше жить на улице, чем в семье, где нет взаимопонимания. *Росс лъльади цолъичIони рукъ беххе балагъула.* – Если супруги не объединятся, то дела пойдут на спад. *Лъеда тIад балеб полон Iадаб жойиля росс-лъльадиалда гьоркъоб кколеб къал.* – Спор между супругами - все равно, что пена на воде.

We don't need sugar, flour or rice or anything else we just want to see our dear ones. – Нам не нужно ничего, кроме нашей родни. *When you look at your life, the greatest happinesses are family happinesses.* – Когда ты оглядываешься на свою жизнь – самое большое счастье, семейное счастье. *Govern a family as you would cook a small fish - very gently.* – Управляй своей семьей очень мягко, *Blood is thicker than water.* – Кровь плотнее воды.

И в английских, и в аварских пословицах мы находим, что главное внимание надо обращать не на внешность, богатство, а на положительные черты невесты и ум: *Берциналъухъ хал гъабе, лъикIай тIаса йишце.* – Погляди на красивую, женись на хорошей. *БоцIи цикккаралдаса яс гакълу циккккарай лъик.* – Умная девушка лучше чем богатая. *Берцинлъгьяль хъамурай, хъахазульа йишцарай, бищун квеишай ятарай.* – Выбирал из самых красивых, оказалась самой плохой.

To marry a woman for beauty is like buying a house for its paint. - Жениться на девушке из-за красоты все равно, что купить дом из-за цвета. *Who has a fair wife needs more than two eyes.* - У кого красивая жена, должен глядеть в оба. *A fair wife and frontier castle breed quarrels.* – Красивая жена и дорожный знак – спорные вопросы.

Немаловажную роль при выборе жены в паремиях английского и аварского языка играет ее мать, поговорки советуют обращать внимание на характер самой матери: *Like mother like daughter.*- Какая мать такая дочь. *Take a vine of a good soil, and a wife of a good mother.*- Вино выбирай хорошего сорта, дочь выбирай по матери.

Эбел йихьун яс яче. – По матери суди и о дочери. *Эбелги ясги расаги глункIаги.* – Мать и дочь одно целое. *Эбел ясандухъан йигони яс къурдухъан йикIуна.* – Какая мать, такая и дочь.

При этом, некоторые паремии рекомендую не прислушиваться к мнению матери, т.к. она может быть не объективна: *It is not as the mother says but as the neighbors say.* - Выбирай не по словам матери, а по словам соседей. *He has great need of a wife that marries mamma's darling.*- Тот нуждается в жене, кто женился на маминой дочке. *He that would the daughter win must with the mother first begin.* - Кто хочет получить дочь, тот должен начать с матери.

Эбел лъикIалдаса яс лъикIай лъикI. – Хорошая дочь лучше хорошей матери. *Эбелаль еццарай ячунге авалаль еццарай яче.* – Не бери ту, которую мать хвалит, а ту, которую люди хвалят.

Одна из главных основ семейного благополучия – это отношения между мужем и женой. Пословицы, характеризующие взаимоотношения жены и мужа составляют достаточно многочисленную группу в английском языке: *Good wife and health is a man's best wealth.* - Хорошая жена и здоровье – лучшее богатство. *Smoke Rain and a very curst wife makes a man weary of house and life.* - Смог, дождь и плохая жена отворотят мужа от дома. *Marriage with peace is this world's Paradise with strife this life's purgatory.* – Женитьба с любовью – рай, с ссорой- чистилище. *A good husband makes a good wife.*- Хороший муж делает хорошую жену.

Сферы господства мужского и женского в семье таковы, что вне семьи, авторитет мужчины непререкаем, но внутри семьи главенствует хозяйка: *Man makes Houses but woman makes homes.*- Дом зависит от мужа, а уют от жены. *He that has a wife and children must not sit with his fingers in his mouth.*- Кто имеет жену и детей не может сидеть сложа руки.

Распределение мужских и женских ролей мы можем видеть также и в паремиях аварского языка: *ЧIужу йегани рукъ бегулеб.* – Дом без жены не стоит. *ЧIужу лъикаб рукъ лъикаб рукъ чIужу квешаб рукъ квешаб рукъ.* – Дом, в котором хорошая жена – хороший дом. *ЧIужу квешил гьобол вохун унаро.* – У кого жена плохая, у того и гость редкий.

В английском языке многочисленные поговорки о женщинах с отрицательной коннотацией. *The death of wives and the life of sheep make man rich.* - Смерть жены и жизнь овец делает мужчину богатым. *A woman is to be from her house three times when she is christened, married and buried.*- Женщина должна выходить из дома трижды- когда ее крестят, женят и хоронят. *Wives and wind re necessary evils.* - Жены и ветер- необходимое зло. *Women's tongues wag like lamb's tails.*- Язык женщины как хвост у ягненка.

Английские поговорки негативно отзываются об отношениях невестка - свекровь: *The mother in law remembers not that she was a daughter in law.* - Свекровь забывает, что когда то была невесткой. *There is but one good mother in law and she is dead.*- В мире только одна хорошая свекровь и та умерла. *Mother in law and the daughter in law are a tempest and hailstorm.* - Свекровь и невестка- гром и молнии.

И, конечно, очень много поговорок в обоих языках, где подчеркивается особая роль отца и матери: *A boy's best friend is his mother.*- Лучший друг мальчика- его мать. *Praise the child and you make love to the mother.*- Похвали ребенка и ты заслужишь любовь его матери.

В аварской паремиологии этой теме уделяется отдельное место, особенно подчеркивается важность хорошего, доброго отношения с родителями: *Эбел-инсуе гьабураб хьулухъ дуеги нухде бан тараб т|ех.* – Кто заботится о родителях, тот найдет заботу в старости. *Эбел инсуе къураб гIакъуба дурго нухде бан тараб заз.* – Кто плохо обращался с родителями, тот не будет счастлив от детей. *Эбел эмен хер гьарулелги лъимал бахIар гьарулелги лъимал.*- И горести и счастье родителей зависит от детей.

Таким образом, поговорки отражают укоренившуюся в семейно-бытовых отношениях народов систему идеалов, ценностей, норм поведения, обычаев, которые сложились исторически и передаются из поколения в поколение.

Рассмотренные нами пословицы и поговорки учат нас ценить семью, любить ее, быть со своей семьей мягким и любящим, проявлять терпение и уважение к старшим, ни в коем случае не пренебрегать родителями и воспитывать детей так, чтобы в будущем они стали нашей опорой и поддержкой.

Список литературы:

1. http://www.slovoevorobei.ru/poslovici/poslovica_1_1.shtml
2. <http://www.wisdoms.ru/>
3. <http://paers.ru/documents/poslovicy-frazy-na-angliyskom-yazyke-pro-semyu-s-perevodom-family-sayings>
4. <http://www.eduengl.ru/poslovicy/43-angliiskie-poslovicy-o-seme.html>

РУБРИКА

«ЭКОНОМИКА»

ЗНАЧЕНИЕ АНАЛИЗА ФИНАНСОВОЙ УСТОЙЧИВОСТИ ПРЕДПРИЯТИЯ

Подчепалева Алина Олеговна

*магистрант, ФГБОУ ВО «Воронежский государственный университет» (ВГУ)
РФ, г. Воронеж*

Аннотация. Анализ финансовой устойчивости как важнейшего из характеристик стабильности финансового положения предприятия определяется эффективным формированием, распределением и использованием финансовых ресурсов. Состояния нормируемых показателей позволят дать статическую оценку финансовой устойчивости, не зависящую от внешних и иных факторов.

Abstract. The analysis of financial stability as the most important of the characteristics of the stability of the financial position of an enterprise is determined by the effective formation, distribution and use of financial resources. The states of standardized indicators will allow to give a static assessment of financial stability, independent of external and other factors.

Ключевые слова: финансовая устойчивость, анализ, себестоимость, платежеспособность, выручка, собственные активы, материальные ресурсы.

Keywords: financial stability, analysis, cost, solvency, revenue, own assets, material resources.

Финансовая устойчивость служит ключевым параметром финансово-хозяйственной деятельности организации.

На этом параметре пересекаются интересы всех лиц, которые так или иначе связаны с конкретной компанией.

Достижение целей инвесторов, собственников, деловых партнеров, кредиторов, государства невозможно достичь без поддержания довольно высокого уровня финансовой устойчивости экономического субъекта.

То есть, оптимальный уровень финансовой устойчивости является необходимым, хотя, конечно, совсем и недостаточным условием для реализации всей широты целей деятельности каждой организации.

Финансовая устойчивость является способностью предприятия осуществлять финансирование своей деятельности.

Характеризуется она обеспеченностью финансовыми ресурсами, которые необходимы для нормальной работы организации, эффективностью их использования и целесообразностью размещения, финансовыми взаимоотношениями с физическими и юридическими лицами, платежеспособностью.

Финансовая устойчивость предприятия может быть устойчивым, неустойчивой и кризисной.

Способность организации производить своевременно платежи, свою деятельность финансировать на расширенной основе говорит о его хорошей финансовой устойчивости.

В свою очередь устойчивое финансовое состояние оказывает положительное влияние на обеспечение производственных нужд необходимыми ресурсами и выполнение производственных планов.

Анализ финансовой устойчивости играет достаточно важную роль в комплексном финансовом анализе и позволяет не только делать выводы о текущей устойчивости предприя-

тия, но и выявлять причины недостаточно устойчивого состояния, а также принимать решения по оптимизации структуры капитала и имущества хозяйственного субъекта.

В условиях макроэкономической нестабильности вопросы поддержания необходимой финансовой устойчивости предприятия являются важнейшим элементом финансового менеджмента.

Финансовая устойчивость и ее стабильность основываются на полученных результатах ее коммерческой, финансовой и производственной деятельности.

В случае если исполнение финансового и производственного планов проходит успешно, это оказывает положительное влияние на уровень финансового состояния организации [1].

В случае если наоборот происходит уменьшение объема производства продукции, что влечет за собой уменьшение объема продаж, это говорит о повышении уровня себестоимости, уменьшении объема выручки и величины прибыли, вследствие чего происходит снижение финансовой устойчивости и снижение уровня платежеспособности [4, с.49].

Исходя из этого, отметим, что устойчивое финансовое состояние является результатом работы эффективного менеджмента всеми факторами, которые оказывают влияние на хозяйственную деятельность субъекта.

Для расчета финансовой устойчивости потребуется всего два основных параметра – величина собственных активов и обязательств перед контрагентами, кредиторами.

Очевидно, что показатель будет считаться нормальным, если объем активов будет с лихвой перекрывать обязательства.

Иная ситуация грозит значительными неприятностями, например, банкротством.

Чтобы правильно определить показатель стабильности, предприниматели частенько привлекают профессиональных экономистов [3, с.55].

Существует несколько типов стабильности: абсолютная (компания вообще не привлекает средства с помощью кредитов и займов, полностью покрывает свои нужды при помощи собственных средств), нормальная (есть займы и кредиты, но их величина не критичная, а собственные активы позволяют своевременно возвращать деньги), неустойчивая (денег меньше, чем нужно, поэтому компания работает нестабильно, возможно возникновение просрочек или задержек по заработной плате) и кризисная (банкротство) [2, с.68].

Необходимо проводить оценку устойчивости как минимум раз в год, чтобы не допускать появления проблем и своевременно реагировать на снижение коэффициента.

В свою очередь, устойчивое финансовое положение положительно влияет на исполнение планов производства и обеспечение последнего нужными для него материальными ресурсами.

Значимым элементом системы управления финансовой устойчивостью предприятия является финансовый анализ в целом и анализ показателей финансовой устойчивости в частности, поскольку работа в данных направлениях позволяет оперативно выявлять негативные тенденции в финансовом состоянии компании и принимать меры по укреплению её финансовых позиций.

Финансовое состояние представляет собой экономическую категорию, отражающую состояние капитала в процессе его кругооборота и способность субъекта хозяйствования к саморазвитию на фиксированный момент времени, т.е. возможность финансировать свою деятельность.

Финансовое состояние предприятия зависит от обеспеченности финансовыми ресурсами, необходимыми для его нормального функционирования, целесообразности их размещения и эффективности использования, финансовых взаимоотношений с другими юридическими и физическими лицами, платежеспособности и финансовой устойчивости, а также от эффективности осуществления операционной, финансовой и других видов деятельности предприятия.

Список литературы:

1. Скороходова Ю.В. Меры укрепления финансовой устойчивости организации // Студенческий форум: электрон. научн. журн. 2018. № 8(29). URL: <https://nauchforum.ru/journal/stud/29/34581> (дата обращения: 25.01.2019).
2. Кучковская Н.В. Механизмы обеспечения финансовой устойчивости организаций // Форум. Серия: Гуманитарные и экономические науки. 2017. № 2 (11). С. 68-75.
3. Мотовилова И.А., Лясковская Е.А. Классификация методов управления оборотным капиталом // Управление инвестициями и инновациями. 2017. № 4. С. 55-62.
4. Хлусова О.С., Моисеева И.С. Направления повышения конкурентоспособности предприятия с целью укрепления его финансовой устойчивости // Вестник Академии знаний. 2015. № 12 (1). С. 49-58.

УЧЕТ ПРОЧИХ ДОХОДОВ И РАСХОДОВ И ФОРМИРОВАНИЕ НЕРАСПРЕДЕЛЕННОЙ ПРИБЫЛИ (НЕПОКРЫТОГО УБЫТКА) НА ПРИМЕРЕ ООО «ЛИПЕЦКПИВО»

Садырина Мария Сергеевна

*магистрант, Воронежского государственного университета
РФ, г. Воронеж*

Классификация доходов и расходов для целей бухгалтерского и налогового учета имеет определенные различия, поэтому для получения информации в налоговом учете по показателю выручки от реализации товаров, работ, услуг необходимо учесть кроме показателей счета 90 «Продажи» некоторые виды прочих доходов и расходов, отражаемых в бухгалтерском учете на счете 91 «Прочие доходы и расходы». Согласно типовому Плану счетов счет 91 «Прочие доходы и расходы» установлен для суммирования информации о прочих доходах и расходах отчетного периода. К счету 91 «Прочие доходы и расходы» могут быть открыты субсчета: 91.1 «Прочие доходы»; 91.2 «Прочие расходы»; 91.9 «Сальдо прочих доходов и расходов». Записи по субсчетам 91.1 и 91.2 производятся накопительно в течение отчетного года. Ежемесячно соотношением дебетового оборота по субсчету 91.2 и кредитового оборота по субсчету 91.1 определяется сальдо прочих доходов и расходов. Это сальдо ежемесячно (заключительными оборотами) списывается с субсчета 91.9 на счет 99 «Прибыли и убытки». Таким образом, синтетический счет 91 «Прочие доходы и расходы» сальдо на отчетную дату не имеет.

Состав прочих доходов и расходов ООО «Липецкпиво» многообразен, он включает в себя проценты к получению и уплате, списанную по истечении срока исковой давности дебиторскую и кредиторскую задолженность, расходы на оплату услуг банков и др. Как показывает содержание оборотно-сальдовой ведомости ООО «Липецкпиво» по счету 91 «Прочие доходы и расходы», в 2017г. организацией были получены прочие доходы в сумме 13267416,05 руб. и осуществлены прочие расходы на сумму 256867944,65 руб.

Кроме того, в составе прочих доходов и расходов ООО «Липецкпиво» отражаются доходы и расходы от сдачи имущества в аренду, которые по принципу существенности организация не учитывает в составе доходов и расходов по обычным видам деятельности. Например, 31.07.2017г. ООО «Липецкпиво» предоставило в аренду помещение под офис для ИП Бизин Дмитрий Евгеньевич, в результате чего была выписана счет-фактура на сумму 5760 руб., в т.ч. НДС 878,64 руб. В учет ООО «Липецкпиво» при этом были занесены следующие записи:

Дебет 62 «Расчеты с покупателями и заказчиками» - в разрезе наименования покупателя и договора;

Кредит 91.1 «Прочие доходы» - в разрезе статей прочих доходов и расходов.

Одновременно на сумму НДС, выделенную в счет-фактуре, была сделана отдельная бухгалтерская запись:

Дебет 91.2 «Прочие расходы» - в разрезе статей прочих доходов и расходов;

Кредит 68 «Расчеты по налогам и сборам» - в разрезе видов начисляемых налогов.

Как свидетельствует содержание отчета о финансовых результатах ООО «Липецкпиво» за 2017г, организация получила процентов к получению на сумму 9200 тыс. руб. и прочих доходов на сумму 98179 тыс. руб., а при этом понесла процентов к уплате на сумму 534 тыс. руб. и прочих расходов на сумму 250445 тыс. руб.

Конечный финансовый результат (прибыль или убыток до налогообложения) от деятельности организации в отчетном периоде складывается из финансовых результатов от обычных видов деятельности, а также прочих доходов и расходов. Для обобщения информации о формировании конечного финансовых результатов деятельности в ООО «Липецкпиво» используется счет 99 «Прибыли и убытки», к которому могут быть открыты следующие субсчета:

- 99-01 «Прибыль (убыток) от обычных видов деятельности»;
- 99-02 «Сальдо прочих доходов и расходов»;
- 99-03 «Налог на прибыль отчетного года»;
- 99-04 «Налог на прибыль прошлых лет»;
- 99-05 «Единый налог на вмененный доход прошлых лет»;
- 99-06 «Штрафы, пени по налогам и сборам»;
- 99-09 «Финансовый результат отчетного года».

Соотношение дебетового и кредитового оборота за отчетный период показывает конечный финансовый результат отчетного периода.

Как свидетельствует содержание оборотно-сальдовой ведомости ООО «Липецкпиво» по счету 99 «Прибыли и убытки», в учетной практике данной организации используются субсчета 99.01 «Прибыль (убыток) от обычных видов деятельности» и 99-02 «Сальдо прочих доходов и расходов», согласно данным которых была получена прибыль до налогообложения в сумме 314621 тыс. руб.

Формирование в бухгалтерском учете и бухгалтерской (финансовой) отчетности ООО «Липецкпиво» информации о финансовом результате и собственном капитале производится в соответствии с Положением по ведению бухгалтерского учета и бухгалтерской отчетности в Российской Федерации с учетом следующих особенностей.

Формирование конечных финансовых результатов – бухгалтерской прибыли (убытка) за отчетный год, включая определение прибыли (убытка) от обычных видов деятельности и финансовых результатов по прочим доходам и расходам, производится на основании бухгалтерского учета всех хозяйственных операций и оценки статей бухгалтерского баланса по правилам, указанным в нормативных правовых актах по бухгалтерскому учету и учетной политикой.

Прибыль или убыток, отображенные в отчетном году, но относящиеся к операциям прошлых лет (несущественные ошибки), включаются в финансовые результаты отчетного года.

Чистая прибыль отчетного года представляет собой конечный финансовый результат, выявленный за отчетный период, за минусом причитающихся за счет прибыли установленных в соответствии с законодательством Российской Федерации налогов и иных аналогичных платежей, включая санкции за несоблюдение правил налогообложения.

По счету 99 «Прибыли и убытки» в течение отчетного года отражаются:

- прибыль и убыток от обычных видов деятельности – в корреспонденции со счетом 90 «Продажи»;
- сальдо прочих доходов и расходов за отчетный месяц – в корреспонденции со счетом 91 «Прочие доходы и расходы»;
- суммы начисленного условного расхода по налогу на прибыль, постоянных обязательств и платежей по перерасчетам по этому налогу из фактической прибыли, а также суммы причитающихся налоговых санкций – в корреспонденции со счетом 68 «Расчеты по налогам и сборам».

После окончания отчетного года при формировании годовой бухгалтерской отчетности счет 99 «Прибыли и убытки» закрывается, формируя нераспределённую прибыль или непокрытый убыток отчетного периода.

Как видно из содержания отчета о финансовых результатах ООО «Липецкпиво», в 2017г. текущий налог на прибыль не начислялся, а его сокращение имело место за счет изменения постоянных и отложенных налоговых активов и обязательств.

По итогу учета доходов и расходов ООО «Липецкпиво» за 2017г. было получено чистой прибыли в сумме 251007 тыс. руб. Она была получена путем реформации баланса, т.е. закрытия по итогам года счета 99 «Прибыли и убытки» и переноса его сальдо на счет 84 «Нераспределенная прибыль (непокрытый убыток)». Как свидетельствует оборотно-сальдовая ведомость по этому счету, организацией была получена нераспределенная прибыль в сумме 251384600,05 руб., однако в отчете о финансовых результатах было отображено лишь 251007

тыс. руб. Такое противоречие объясняется наличием показателя «Результат от переоценки внеоборотных активов, не включаемый в чистую прибыль (убыток) периода» в сумме 378 тыс. руб., который был отображен в составе прочих доходов и расходов, но не попал в профильную строку отчета о финансовых результатах.

Дебетовые обороты по счету 84 «Нераспределенная прибыль (непокрытый убыток)» в учете ООО «Липецкпиво» за 2017г. отсутствуют, что свидетельствует о том, что организация расходование чистой прибыли на дивиденды не осуществляла, резервный капитал не создавала. Вместе с тем, как известно, чистая прибыль корпорации может расходоваться на ее развитие (например, приобретение или создание объектов основных средств), что в регламентированном учете и отчетности не отражается. Поэтому для повышения прозрачности информации об использовании нераспределенной прибыли ООО «Липецкпиво» предлагается открыть в рабочем плане счетов исследуемой организации два субсчета: 84.Нераспределенная прибыль образованная и 84.Нераспределенная прибыль использованная и внутренними записями по этим субсчетам отражать использование прибыли для внутренних целей организации. Кроме того, для повышения информативных возможностей бухгалтерской отчетности в части раскрытия информации о нераспределенной прибыли корпорации мы предлагаем дополнить бухгалтерский баланс показателями нераспределенной прибыли (непокрытого убытка) прошлых лет и нераспределенной прибыли (непокрытого убытка) отчетного года, что позволит пользователям наглядно увидеть прибыльность корпорации именно за текущий отчетный период, а не за прошлые годы.

Список литературы:

1. Бахтурина Ю.И., Дедова Т.В., Забродин И.П. и др.; под ред. Н.Г. Сапожниковой. Бухгалтерский финансовый учет: учебник – М.: Кнорус, 2015.
2. Паламарчук А.С. Оценка ликвидности и финансовой устойчивости корпорации / А.С.Паламарчук // Справочник экономиста. – 2015. - №11.

РУБРИКА

«ЮРИСПРУДЕНЦИЯ»

**ГРАЖДАНСКО-ПРАВОВЫЕ ОСОБЕННОСТИ ВОЗМЕЩЕНИЯ ВРЕДА,
ПРИЧИНЕННОГО ОРГАНАМИ ГОСУДАРСТВЕННОЙ ВЛАСТИ***Алёшина Екатерина Сергеевна**магистрант Среднерусского института управления – РАНХиГС при президенте РФ,
РФ, г. Орёл*

В настоящее время российская судебная практика часто сталкивается с делами по возмещению вреда, который обусловлен незаконными действиями (бездействием) государственных и муниципальных, а также их должностных лиц. Рост количества данных дел связан с усложнением взаимоотношений между публичными органами власти и физическими и юридическими лицами.

Гражданско-правовая ответственность органов государственной власти может быть охарактеризована как предусмотренная законодательством мера воздействия имущественного характера, опосредованная правом и направленная на восстановление нарушенных прав лица, которая применяется в отношении государства на основании положений законодательства в целях предотвращения нарушения прав граждан и юридических лиц, а также достижения стабильности в сфере гражданского оборота.

Возмещение вреда происходит за счет бюджетных средств РФ, субъекта РФ или муниципального образования[4,25].

Основанием гражданско-правовой ответственности органов государственной власти является гражданское правонарушение, то есть нарушение нормы права, влекущее за собой нарушение права субъекта и возникновение в связи с этим для него вреда.

Условием, в соответствии с которым этот факт может быть квалифицирован как правонарушение, выступает определенная в законодательстве необходимость применения мер ответственности[6,4].

Институт гражданско-правовых обязательств, которые возникают в связи с причинением вреда государственными органами, состоит из двух следующих правонарушений:

- ответственности за вред, который причинен органами государственной власти и их должностными лицами;
- ответственности за вред, который причинен незаконными действиями правоохранительных органов, в том числе суда.

Особенности гражданско-правовой ответственности органов государственной власти по возмещению вреда, причиненного изданием нормативно-правового акта, состоит в особой процедуре определения противоправности.

Противоправность нормативно-правового или ненормативного акта государственного органа является обязательным условием наступления гражданско-правовой ответственности государственных органов, при этом она устанавливается путем определения несоответствия этого акта законодательству, иными словами, путем определения признаков его недействительности. Вред, который наступает в результате принятия вышеуказанного нормативно-правового акта, является следствием вышеуказанной причины, в связи с чем в процессе искового производства о возмещении вреда решается вопрос о недействительности акта органа власти, а также последствиях его применении, выразившихся в наступлении вреда.

Гражданско-правовая ответственность за вред, причиненный неправомерными действиями публичных органов и их должностных лиц возникает при наличии общих и специальных условий.

К особенностям указанного вида ответственности относится то, что вред причиняется специальным субъектом – органом государственной власти или его должностным лицом[3,5].

Также внедоговорной вред возмещается исключительно при наличии такого условия как вина лица, причинившего вред. В анализируемых правоотношениях вина государственных органов и их должностных лиц тесно переплетается с противоправным характером их действий.

Положениями ст. 16.1 ГК РФ предусмотрена общая норма о возмещении ущерба, причиненного правомерными действиями органов государственной власти и их должностных лиц.

В законодательстве установлено правило по возмещению вреда в независимости от состава субъектов правовых отношений.

При этом наиболее спорным вопросом является возмещение морального вреда. Под ним следует понимать нравственные и физические страдания, которые испытывал человек в результате неправомерного посягательства на его права и свободы.

Моральный вред подлежит компенсации в денежном эквиваленте.

Такая компенсация очень широко применяется в судебной практике. Верховным Судом РФ неоднократно давались разъяснения по поводу применения законодательства о компенсации морального вреда.

Но, несмотря на это многие вопросы в данной области еще не до конца изучены и требуют разъяснений.

Наиболее проблемным является вопрос об определении размера такой компенсации, поскольку законодательство содержит лишь критерии, которыми можно руководствоваться при определении размера компенсации, а так же указание на усмотрение суда.

Издавна проблема морального вреда и его компенсации является спорной. Вопрос о его оценке в денежном выражении на данный момент представляется проблематичным ввиду отсутствия каких-либо четких критериев и методики определения размеров компенсации.

Как видим, фактически определение размера компенсации морального вреда полностью зависит от субъективного мнения судьи.

Указанные выше правила дают слишком большой простор для такого усмотрения.

Поэтому в абсолютном большинстве случаев суды снижают размеры компенсации морального вреда в несколько раз, указывая на то, что они сильно завышены.

Отождествлять моральный и физический вред нецелесообразно, поскольку физический вред представляет собой ограничения физического характера (например, лишение возможности двигаться вследствие потери ноги), а моральный вред проявляется как негативные изменения психики человека по поводу осознания его неполноценным в связи с физическими ограничениями.

Но, психика человека имеет свойство восстанавливаться, то есть принимать первоначальное состояние. Поэтому представляется правильным употреблять вместо термина «компенсация морального вреда» термин «возмещение психического вреда»[7,34].

Одним из наиболее спорных моментов, с которыми сталкивается судебная практика, является проблема расчета размера компенсации за моральный вред.

Законодатель закрепил за гражданином право на возмещение морального вреда, но не определил ни его минимальных, ни максимальных размеров.

Так же отсутствуют четкие критерии по определению размера компенсации и методика его определения. Все это ставит судебные органы в затруднительное положение. Указанная ситуация делается еще сложнее в отсутствие разъяснений или рекомендаций по данному поводу в постановлениях ВС РФ.

Так, в постановлении ВС РФ[2] отмечается, что нельзя ставить размер компенсации в зависимость от цены товара, работы, или услуги, а также суммы взыскиваемой неустойки, такой расчет размера должен базироваться на определении характера и объема причиненных потребителю нравственных и физических страданий в каждом определенном случае[5,397].

Специалисты считают, что такие критерии, как характер и степень физических и моральных страданий, должны быть учтены в совокупности с индивидуальными психологическими и физическими особенностями потерпевшего.

Индивидуальные особенности лица, как представляется, не являются определенными.

Нет указаний на то, какие именно особенности следует учитывать и по каким критериям, как доказать наличие тех или иных особенностей психики и физиологии человека, которые могут повлиять на размеры компенсации причиненного ему морального вреда.

В заключение хотелось бы отметить, что институт компенсации морального вреда, имеющий большое значение для защиты, в первую очередь, таких прав и благ, которые носят личный неимущественный характер, нуждается в дальнейшем правовом регулировании.

В частности, законодателю следовало бы урегулировать один из наиболее злободневных вопросов, связанных с компенсацией морального вреда, - это вопрос о размере компенсации.

До тех пор, пока суд не определит размер компенсации, этого размера не существует, поскольку законодатель не установил какого-либо денежного эквивалента «единицы страданий», оставив решение вопроса о размере компенсации на усмотрение суда. При этом следует отметить, что компенсация морального вреда, который обусловлен правомерными действиями публичных органов, не подлежит возмещению в силу иной правовой природы данного вида вреда.

Список литературы:

1. Гражданский кодекс Российской Федерации (часть первая) от 30.11.1994 № 51-ФЗ // Собрание законодательства РФ. 1994. № 32. Ст. 3301.
2. Постановление Пленума ВС РФ от 28.06.2012 N 17 «О рассмотрении судами гражданских дел по спорам о защите прав потребителей»// СПС Консультант Плюс
3. Бабаков В.А. Правосубъектность государства как участника гражданско-правовых отношений / В.А. Бабаков // Гражданское право. 2014. № 5.
4. Кабанова Е.И. Меры гражданско-правовой ответственности и их применение к публичным субъектам/ Е.И. Кабанова // власть закона. 2016. № 1 (25).
5. Пожаров И. В. Критерии определения размера компенсации морального вреда / И. В. Пожаров // Вестник ТвГУ. Серия: Право. 2014. № 3. С.397
6. Свириной Ю.А. Некоторые аспекты гражданско-правовой ответственности государства/ Ю.А. Свириной // Современное право. 2016. № 3.
7. Семькин В.В. Понятие морального вреда в теории гражданского права и в российском законодательстве / В.В. Семькин // Вестник МГОУ. 2013. №2. С. 34-38.

ВИДЫ ДОКАЗАТЕЛЬСТВ ПО ЖИЛИЩНЫМ СПОРАМ, ВЫТЕКАЮЩИХ ИЗ ДОГОВОРА СОЦИАЛЬНОГО НАЙМА ЖИЛОГО ПОМЕЩЕНИЯ

Григорец Ирина Викторовна

*магистрант ФГАОУ ВО «Санкт-Петербургский государственный университет аэрокосмического приборостроения»,
РФ, Санкт-Петербург*

TYPES OF EVIDENCE ON HOUSING DISPUTES ARISING FROM THE CONTRACT OF SOCIAL HIRING OF PREMISES

Irina Grogorets

*student of Saint-Petersburg State University of Aerospace Instrumentation
Russia, Saint-Petersburg*

Аннотация. В статье приводится классификация видов доказательств, используемых при рассмотрении жилищных споров в гражданском процессе, а также актуальные проблемы в правоприменительной практике, связанные с определением предмета доказывания и круга доказательств.

Abstract. The article provides a classification of the types of evidence used in the consideration of housing disputes in civil proceedings, as well as actual problems in law enforcement practice related to the definition of the subject of proof and the range of evidence.

Ключевые слова: виды доказательств, жилищные споры, предмет доказывания, договор социального найма, жилье, гражданский процесс.

Keywords: types of evidence, housing disputes, subject of proof, social contract of employment, housing, civil procedure.

Конституция Российской Федерации провозглашает право каждого гражданина на жилище и его неприкосновенность, при этом органам государственной власти и органам местного самоуправления предписано поощрять жилищное строительство и создавать условия для осуществления права на жилище (ст.ст. 25,40). Согласно статистике Верховного суда Российской Федерации в 2017 году суды общей юрисдикции рассмотрели 14,8 млн. гражданских дел, среди которых 5,8 млн. дел относятся к категории жилищных споров [10]. Жилищные споры – это категория гражданских дел, которая встречается в гражданском судопроизводстве чаще всего, и количество исков данной категории увеличивается с каждым годом.

Данная тема на сегодняшний день является актуальной для каждого человека в отдельности и для государства в целом, так как затрагивает взаимоотношения гражданина и государства, и требует детального изучения и глубокого анализа всех аспектов жилищных правоотношений. Как отмечает Курбанов Р.А., «особое значение придается удовлетворению потребности в жилье, поскольку оно является имущественной и духовной основой в жизни человека и необходимо для решения стоящих перед ним задач, удовлетворения иных разнообразных нужд, при этом формой реализации жилищной потребности являются жилищные правоотношения»[3]. Предметом данного исследования являются виды доказательств, используемых при рассмотрении жилищных споров, возникающих из договора социального найма.

В связи с осуществлением судопроизводства в данном вопросе на основании Жилищного кодекса, принятого еще в советское время, сегодня не существует определенного установленного единого порядка урегулирования жилищных споров. Грамотное рассмотрение дел зависит от использования нескольких источников законодательных норм Российской Федерации, регулирующих ситуации в данном виде споров в разные периоды времени как

Жилищного кодекса Российской Федерации, так и Гражданского кодекса Российской Федерации.

Классификация видов доказательств по жилищным спорам находится в прямой зависимости от видов жилищных споров. Ученые выделяют следующие виды: жилищные споры из за раздела наследства; жилищные споры по вопросу установления прав собственности на недвижимость; жилищные споры, возникающие в отношении предполагаемого сноса домов или же перевода недвижимости из жилого фонда в нежилой; жилищные споры относительно прав первоочередности получения недвижимости, ордера; жилищные споры, возникающие касательно административных решений по предоставлению жилья, и многое другое [6].

Традиционными правовыми формами владения жилой площадью являются - договор социального найма и право собственности. В соответствии с ч. 1 ст. 60 ЖК РФ по договору социального найма жилого помещения одна сторона - собственник жилого помещения государственного или муниципального жилищного фонда (действующие от его имени уполномоченный государственный орган или уполномоченный орган местного самоуправления) либо управомоченное им лицо (наймодатель) обязуется передать другой стороне - гражданину (нанимателю) жилое помещение во владение и в пользование для проживания [4].

Остановимся на спорах, связанных с договором социального найма, и рассмотрим более подробно на доказательствах, которые необходимы для вынесения законного решения. Исходя из ч. ст. ГПК РФ судебное доказательство по сути представляет собой единое понятие, включающее в себя "во-первых, содержание, то есть информацию об искомых фактах, (юридических, доказательственных), обладающую свойством относимости, во-вторых, процессуальную форму, именуемую в законе средствами доказывания, и, в-третьих, определенный процессуальный порядок получения и исследования доказательственной информации и самих средств доказывания. Эти три признака характеризуют правовую природу судебных доказательств в целом"[7].

Правильное определение предмета доказывания и круга доказательств непосредственно влияют на исход рассмотрения жилищного спора. Небольшая неточность или просчет в доказательствах могут стоить очень дорого. Так, например, в спорах о признании права собственности на жилье, полученное по договору социального найма, в надежде стать полноценным собственником заветных квадратных метров с целью последующего улучшения жилищных условий, заявитель может лишиться и права пользования данной жилой площади, если он не учтет все имеющиеся доказательства по делу, в том числе, и доказательства, опровергающие факт заключения договора социального найма или указывающие на его недействительность.

Как указывает в своей работе Невоструев А.Г., "среди всех судебных доказательств особое значение при рассмотрении и разрешении жилищных дел имеют те из них, которые являются подтверждением юридических фактов, с которыми связано возникновение, изменение или прекращение жилищных правоотношений"[6]. Крупномасштабный процесс по приватизации жилищного фонда ознаменовал момент становления права частной собственности в России в начале 90-х годов прошлого века [6]. В настоящее время большинство россиян являются собственниками принадлежащего им жилья на основании права частной собственности. На этом фоне особое значение приобретают жилищные споры, вытекающие из договоров социального найма.

В сфере жилищного права основанием для проживания в жилых помещениях выступает договор социального найма и договор поднайма жилого помещения, а так же договор найма служебного жилья, договор найма жилого помещения жилищного фонда социального использования.

В качестве доказательств по жилищным делам для установления юридически значимых обстоятельств используются: свидетельские показания, письменные доказательства, вещественные доказательства, деловая корреспонденция сторон, аудио- и видеозаписи и иные, предусмотренные законом.

К письменным доказательствам в жилищных спорах относятся прежде всего документы, свидетельствующие о возникновении у собственника, нанимателя и членов его семьи права на жилое помещение (свидетельство о государственной регистрации права собственности, на жилое помещение, выписка из Единого государственного реестра прав на недвижимое имущество и сделок с ним, решение органа местного самоуправления о предоставлении жилого помещения, договор социального найма жилого помещения, ордер на вселение, о регистрации по месту жительства (поквартирная карточка, справка о составе семьи и др.), а также финансовый лицевой счет [6].

Для фиксации факта нарушения условий договора в качестве свидетелей вызывают соседей спорящих сторон. "Свидетель - это юридически не заинтересованное в исходе дела лицо, вызываемое в суд для сообщения сведений о непосредственно им воспринятых или сообщенных ему фактах, имеющих значение для дела» [5]. Но свидетель является только носителем, источником сведений о фактах. Между тем, согласно ст. 69 Гражданского процессуального кодекса Российской Федерации, судебным доказательством служат сведения о фактах, содержащиеся в свидетельском показании [ГПК РФ]. Соседи, вызываемые в качестве свидетелей, проживающие на одной площадке или в одном подъезде с истцом и (или) ответчиком, так или иначе, вступают в общение между собой. Сведения о некоторых фактах (например, о проживании гражданина в жилом помещении) могут быть получены этими свидетелями невербальным путем, посредством простого наблюдения, о чем потом будет указано в свидетельских показаниях.

В основном свидетелями становятся работники жилищных органов и (или) организаций, уполномоченных указанными органами осуществлять функции наймодателя жилого помещения. Они могут подтвердить факты соблюдения установленной нормативными актами процедуры принятия решения о предоставлении жилого помещения. [2]

Письменными доказательствами, Согласно ч. 1 ст. 71 ГПК РФ являются содержащие сведения об обстоятельствах, имеющих значение для рассмотрения и разрешения дела, акты, договоры, справки, деловая корреспонденция, иные документы и материалы, выполненные в форме цифровой, графической записи, в том числе полученные посредством факсимильной, электронной или другой связи либо иным позволяющим установить достоверность документа способом. А так же сюда относят приговоры и решения суда, иные судебные постановления, протоколы совершения процессуальных действий, протоколы судебных заседаний, приложения к протоколам совершения процессуальных действий (схемы, карты, планы, чертежи).

В жилищных спорах документы, свидетельствующие о возникновении права пользования жилым помещением (решение органа местного самоуправления о предоставлении жилого помещения, договор социального найма жилого помещения, разрешение на вселение), а также финансовый лицевой счет, открытый на имя нанимателя, будут являться письменными доказательствами. Поскольку указанные документы свидетельствуют о наличии или отсутствии у спорящих сторон права на жилое помещение, представление данных письменных доказательств в суд требуется практически по всем категориям жилищных дел.

Исключительное значение в доказывании юридически значимых обстоятельств имеет деловая корреспонденция сторон (например, заявления, письменные ответы на него), в том числе юридическая документация (справки из различных учреждений (кадастровая палата, бюро технической документации, учреждения здравоохранения; и т.д.), также трудовые и иные договоры, содержащие гражданско-правовые обязательства по предоставлению жилого помещения; гарантийные письма, содержащие обязательства о предоставлении жилого помещения).

Подводя итог ко всему вышесказанному, мы приходим к выводу о том, что при рассмотрении жилищных споров основными доказательствами являются факты, непосредственно влияющие на возникновение, изменение или прекращение жилищных правоотношений, в частности, договор социального найма и документы, на основании которых он был заключен.

Список литературы:

1. Гражданский процессуальный кодекс Российской Федерации от 14.11.2002 N 138-ФЗ (ред. от 07.03.2018) // Собрание законодательства РФ, 18.11.2002. №46. ст.4532
2. Жилищный кодекс Российской Федерации от 29.12.2004 № 188-ФЗ // Собр. законодательства РФ. 03.01.2005. № 1 (Часть 1). Ст. 14.
3. Жилищное право: учебник/под общ. ред. Р.А. Курбанова, Е.В. Богданова — Москва: Проспект, 2016, С. 4 — 176 с.
4. Крашенинников П.В. Жилищное право. 9-е изд., перераб. и доп. М.: Статут, 2016. 384 с.
5. Логинов П.В. Свидетельские показания в советском гражданском процессе. М., 1956 С.4
6. Процессуальные особенности рассмотрения и разрешения жилищных дел: Невоструев А.Г. Учебное пособие. - М.: Статут, 2015. - 174 с. С. 115
7. Треушников М.К. Судебные доказательства. М.: Городец, 2005 г. С. 88-89
8. "Обзор судебной практики Верховного Суда Российской Федерации N 1 (2018)" (утв. Президиумом Верховного Суда РФ 28.03.2018)
9. Терехова Л. А. Специальные знания в доказательственной деятельности // Вестник Омского университета. Серия «Право». 2014. № 4 (41). С. 136-140.
10. Верховный суд подвел итоги работы судов за 2017 год // Право, 21 ФЕВРАЛЯ 2018

ВНЕСУДЕБНАЯ ЭКСПЕРТИЗА КАК ВИД ДОКАЗАТЕЛЬСТВ В ГРАЖДАНСКОМ ПРОЦЕССЕ

Григорец Ирина Викторовна

*магистрант ФГАОУ ВО «Санкт-Петербургский государственный
университет аэрокосмического приборостроения»,
РФ, Санкт-Петербург*

EXTRAJUDICIAL EXPERTISE AS A TYPE OF EVIDENCE IN CIVIL PROCEDURE

Grogorets Irina Victorovna

*student of Saint-Petersburg State University of Aerospace Instrumentation
Russia, Saint-Petersburg*

Аннотация. В статье приводится сравнительный анализ судебной и внесудебной экспертизы в гражданском процессе, классификация данных видов доказательств, а также актуальные проблемы в законодательстве, связанные с оценкой и использованием экспертиз при вынесении решения судом.

Abstract. The article provides a comparative analysis of forensic examination and extrajudicial expertise in the civil proceedings, the classification of these types of evidence, as well as the current problems in legislation related to the evaluation and use of expertise in making a decision by the court.

Ключевые слова: средства доказывания, судебная экспертиза, внесудебная экспертиза, эксперт, специалист, доказательство, гражданский процесс.

Keywords: means of proof, forensic examination, extrajudicial expertise, expert, specialist, evidence, civil procedure.

Экспертиза является одним из самых существенных и значимых средств доказывания в гражданском процессе на сегодняшний день. Даже письменные доказательства часто оспариваются сторонами, а действующим законодательством предусмотрено для сторон право подачи заявления о подложности доказательства с последующим назначением судебной технической экспертизы представленного документа, в связи с чем вопрос о правовом регулировании данного средства доказывания является актуальным и требующим особого внимания.

Нормы, регулирующие процедуру назначения и проведения судебной экспертизы, закреплены как в Гражданском процессуальном кодексе Российской Федерации, так и в Федеральном Законе от 31.05.2001 N 73-ФЗ (ред. от 08.03.2015) "О государственной судебно-экспертной деятельности в Российской Федерации", в котором указано, что данные правила распространяются также и на негосударственные экспертные учреждения [8].

Понятие судебной экспертизы подразумевает «процессуальное действие, состоящее из проведения исследований и дачи заключения экспертом по вопросам, разрешение которых требует специальных знаний в области науки, техники, искусства или ремесла и которые поставлены перед экспертом судом, судьей, органом дознания, лицом, производящим дознание, следователем, в целях установления обстоятельств, подлежащих доказыванию по конкретному делу» [8]. В законе определяются ситуации, когда суд обязан назначить судебную экспертизу, в остальных случаях данный вопрос оставляется на усмотрение суда, так как судья не лишен права назначить экспертизу как по собственной инициативе, так как и по ходатайству участников судебного процесса. «Судебная экспертиза назначается судом в слу-

чаях, когда вопросы права нельзя разрешить без оценки фактов, для установления которых требуются специальные познания» [4].

Стоит отметить, что согласно ст. 67 ГПК РФ судебную экспертизу суд обязан оценивать также, как и прочие доказательства, а именно «по своему внутреннему убеждению, основанному на всестороннем, полном, объективном и непосредственном исследовании имеющихся в деле доказательств», при этом никакие доказательства не имеют для суда заранее установленной силы [2]. То есть заключение эксперта не может быть обязательным и неопровержимым доказательством, однако «несогласие суда с заключением эксперта должно быть мотивировано в решении или определении суда» [2].

Но если вопрос о судебной экспертизе в гражданском процессе достаточно проработан законодателем, и в Гражданском процессуальном кодексе Российской Федерации имеются нормы права, непосредственно регулирующие данный вид доказательства, то независимая внесудебная экспертиза, проведенная самостоятельно по инициативе участников процесса и представленная суду в ходе рассмотрения дела, в законодательстве даже не упоминается. Чаще всего в качестве внесудебной экспертизы выступает отчет об оценке, который представляют участники процесса с целью обоснования суммы исковых требований.

На практике подобную внесудебную экспертизу скорее можно отнести к иным документам и материалам, содержащим сведения об обстоятельствах, имеющих значение для правильного рассмотрения дела [1], но данное определение дано только в Арбитражном процессуальном кодексе РФ в ст. 89, а в гражданском процессуальном кодексе подобной статьи нет. Существует мнение, что независимая внесудебная экспертиза по содержанию ближе к «письменной консультации специалиста» [5]. Однако, по мнению Черновой М.Н., данная классификация остается под сомнением «в виду несоблюдения процедуры привлечения специалиста к участию в деле» [6], в то время как процессуальный статус судебного эксперта определен изначально. Кроме того, под консультацией не подразумевается проведение исследования с получением новых сведений о предмете доказывания. К письменным доказательствам независимые экспертизы отнести невозможно, так как в законе достаточно четко перечислены документы, относящиеся к данному виду средств доказывания: «приговоры и решения суда, иные судебные постановления, протоколы совершения процессуальных действий, протоколы судебных заседаний, приложения к протоколам совершения процессуальных действий (схемы, карты, планы, чертежи)» [2].

Между тем, независимые внесудебные экспертизы имеют большое значение при рассмотрении гражданских дел некоторых категорий, например, о возмещении ущерба, причиненного в результате дорожно-транспортного происшествия, страховых выплат, о компенсации восстановительного ремонта или стоимости доли имущества и т.п. Во-первых, независимые экспертизы, проведенные стороной в досудебном порядке по собственной инициативе, чаще всего обходятся дешевле, чем экспертизы, назначенные судом, что в итоге отражается на общей сумме судебных расходов, следовательно, и на доступность правосудия для граждан. Во-вторых, внесудебные экспертизы нередко проводят те же самые специалисты, которые задействованы экспертными учреждениями для проведения судебных экспертиз, что подтверждает квалификацию и соответствующий уровень знаний, от которых зависит качество проведенного исследования. В-третьих, в некоторых категориях дел наличие отчета об оценке является необходимым условием для принятия иска к производству суда. Если же истец не представил доказательств в обоснование заявленной суммы требования, то суд может оставить данное заявление без движения до представления надлежащих доказательств.

Конечно, отчет об оценке можно оспорить путем проведения судебной экспертизы, а внесудебная независимая экспертиза уступает по силе доказательства исследованию, назначенного судом, так как считается, что экспертное учреждение имеет коммерческий интерес и может «подгонять» выводы в пользу своего клиента. Между тем, внесудебные экспертизы имеют большое влияние на сроки рассмотрения дела, особенно в случаях, когда стоимость проведения судебной экспертизы превышает потенциальную разницу относительно имею-

щегося отчета об оценке, и сторона ответчика не оспаривает иски по праву. Учитывая количество гражданских дел, внесудебные экспертные заключения являются весомым фактором повышения эффективности и оперативности рассмотрения исков.

В своей статье Воронин С.А. предполагает, что «разделение экспертиз на судебные и внесудебные, процессуальные и внепроцессуальные является не основанным на законе, а сложившимся в практике из-за предпочтения каждого из участников судебного разбирательства к той экспертизе, проведение которой, и, что особенно важно, выбор эксперта, был осуществлен им» [3]. Также автор отмечает, что «внепроцессуальные заключения экспертов отвергаются судом, как правило, по сугубо формальным основаниям, как то несоблюдение процессуального порядка назначения экспертизы и непредупреждение об уголовной ответственности за дачу заведомо ложного заключения, не входя при этом в оценку заключения на предмет его достоверности» [3].

Учитывая вышесказанное, можно сделать вывод, что внесудебная экспертиза не выделяется законодательством в отдельный вид доказательств, однако является значимым документом для рассмотрения гражданских дел наряду с такими видами доказательств, как судебная экспертиза и консультация специалиста. Для эффективного использования данного доказательства в судебной практике необходимо внести изменения в Гражданский процессуальный кодекс РФ, закрепив правило о применении данного доказательства при вынесении решений судом.

Между тем, во втором абзаце ч. 2 ст. 55 ГПК РФ в числе прочих видов доказательств указывается заключение экспертов без уточнения, судебное или внесудебное. Полагаем, необходимо внести поправку в данную статью, уточнив вид экспертизы следующим образом: «Эти сведения могут быть получены из объяснений сторон и третьих лиц, показаний свидетелей, письменных и вещественных доказательств, аудио- и видеозаписей, судебных и внесудебных заключений экспертов». А также внести в ст. 86 ГПК РФ пункт 2.1 с понятием внесудебной экспертизы, например: «Заключение эксперта, специалиста, отчет об оценке, полученные участниками процесса во внесудебном порядке, допускаются в качестве доказательства, если содержат сведения об обстоятельствах, имеющих значение для правильного рассмотрения дела, отвечают принципам относимости и допустимости доказательств, если отсутствуют обоснованные и достоверные данные, свидетельствующие о недостоверности результатов исследований, и выводы которых не оспариваются сторонами в судебном заседании». Данные изменения могут повлиять на оперативность рассмотрения гражданских дел, сократив сроки нахождения дела в производстве суда, а также снизить уровень бюрократической волокиты, уменьшив нагрузку на суды.

Список литературы:

1. Арбитражный процессуальный кодекс Российской Федерации от 24.07.2002 N 95-ФЗ (ред. от 28.12.2017)// Собрание законодательства РФ.29.07.2002. N 30. ст. 3012.
2. Гражданский процессуальный кодекс Российской Федерации от 14.11.2002 N 138-ФЗ (ред. от 07.03.2018) // Собрание законодательства РФ, 18.11.2002. №46. ст.4532
3. Воронин С. А. Судебные и внесудебные экспертизы // Журнал Бизнес в законе. Экономико-юридический журнал. 2016, №2. С. 225-227
4. "Обзор судебной практики Верховного Суда Российской Федерации N 1 (2018)" (утв. Президиумом Верховного Суда РФ 28.03.2018)
5. Терехова Л. А. Специальные знания в доказательственной деятельности // Вестник Омского университета. Серия «Право». 2014. № 4 (41). С. 136-140.
6. Чернова М. Н. Необходимости и возможности проведения судебной экспертизы в гражданском процессе.// Журнал Бизнес в законе. Экономико-юридический журнал.2015. №1 – с. 141-144
7. Федеральный закон от 31.05.2001 N 73-ФЗ (ред. от 08.03.2015) "О государственной судебно-экспертной деятельности в Российской Федерации"

ОСНОВНЫЕ ПРОБЛЕМЫ ПРАВОВОГО РЕГУЛИРОВАНИЯ МЕЖДУНАРОДНЫХ СВЯЗЕЙ МУНИЦИПАЛЬНЫХ ОБРАЗОВАНИЙ В РОССИЙСКОЙ ФЕДЕРАЦИИ

Плесунова Надежда Юрьевна

*магистрант, Волгоградский институт управления,
РФ, г. Волгоград*

Компетенция субъектов РФ в области осуществления международных связей наряду с вопросами, касающимися разграничения полномочий между РФ и ее субъектами определяются, во первых, Конституцией РФ (ст. 71, 72, 79), далее - федеральным законодательством [6], в третьих, соглашениями между Федерацией и субъектами [11] и, наконец, законами субъектов РФ [7].

Однако же не смотря на наличие данных нормативных актов существует ряд проблем правового регулирования международной деятельности субъектов РФ. Важность данной проблемы приобретает всё большую актуальность и неотложность поиска путей её разрешения.

Вопросы международной деятельности субъектов РФ и проблемы ее правового регулирования нашли своё отражение в трудах Г.В. Игнатенко [5], В.В. Пустогорова [8], В.Я. Суворовой [12], Ю.И. Федорова [14 с. 3-20] и др.

Здесь, в первую очередь, основными моментами неясности являются не освещённость ряда вопросов в федеральном законодательстве в сфере осуществления международного сотрудничества органами МСУ, а также неоднозначность понятийного аппарата, применяемого в правовых внутригосударственных актах различных уровней.

Право на осуществление международных и внешнеэкономических связей органов местного самоуправления Российской Федерации закреплено на международном и национальном уровне.

Обращаясь к Европейской хартии местного самоуправления от 15.10.1985 г. [4], видим, что в соответствии с п. 3 ст. 10 «органы местного самоуправления могут сотрудничать с органами местного самоуправления других государств на условиях, устанавливаемых законом». Следует отметить важный нюанс. Если рассматривать этот вопрос применительно к субъектам РФ, закрепленный в специальном законодательстве, в отношении муниципальных образований имеется ощутимый пробел. Так как ни один федеральный закон не урегулировал порядок и условия осуществления органами местного самоуправления международных связей.

В законодательстве имею место быть лишь определенные положения отсылочного характера. Такие отдельные положения, которые касаются внешних связей муниципальных образований, содержатся в нескольких федеральных законах. Например, ст. 17 Федерального закона «Об общих принципах организации местного самоуправления в Российской Федерации» [9] от 6 октября 2003 г. оговаривает, что органы местного самоуправления поселений, муниципальных районов и городских округов вправе самостоятельно осуществлять международные и внешнеэкономические связи в соответствии с федеральными законами. В ст. 11 Федерального закона «Об основах государственного регулирования внешнеторговой деятельности» от 8 декабря 2003 г. сказано, что «муниципальные образования осуществляют внешнеторговую деятельность только в случаях, установленных федеральными законами».

При подробном рассмотрении указанных норм, возникают вопросы, связанные с несогласованностью отдельных положений. Норма, указанная первой, носит диспозитивный характер и утверждает, что муниципальные образования имеют возможность осуществлять международные и внешнеэкономические связи в отсутствие специального федерального закона, если оно делает это не самостоятельно.

Норма, под условным номером два, имеет императивный характер и поясняет: во внешнеэкономической деятельности муниципальные образования (независимо от права на самостоятельность такой деятельности) не могут осуществлять свои действия без специального федерального закона.

Исходя из приведенных примеров, видно, что даже в рассмотренных отсылочных нормах можно наблюдать явное противоречие в вопросе о праве муниципальных образований осуществлять внешнеэкономическую деятельность.

Также требуют толкования и сами понятия «внешнеэкономические связи» и «внешнеторговая деятельность». Если конкретизировать предписания указанных законов в части прав на такую деятельность, следует, что внешнеэкономическую деятельность нельзя отнести к внешнеэкономическим связям. Это означает, что данные законы требуют изменений.

В ходе анализа нормативно-правовой базы в этой же сфере на уровне муниципальных образований, в частности Волгограда, можно констатировать, что органы местного самоуправления стараются решить эту проблему самостоятельно. К слову, в городе реализуется порядок осуществления органами местного самоуправления Волгограда международных, региональных и внешнеэкономических связей, утверждённый решением Волгоградской городской Думы от 25 сентября 2014 г. N 18/541 [3].

Порядок также определяет содержание этих связей (когда на федеральном уровне для муниципалитетов содержание не определено) и круг мероприятий по осуществлению международных и внешнеэкономических связей. Здесь возникает другой вопрос – имеют ли право муниципальные образования самостоятельно определять виды таких связей и порядок их осуществления? Законодательство на федеральном уровне весьма противоречиво в регламентации этого вопроса.

К слову, вопрос о сущности термина «осуществление международных и внешнеэкономических связей» органами МСУ остается актуальным.

Необходимо толкование не только термина «осуществление», но и формулировки «международные и внешнеэкономические связи». Эти понятия отсутствуют в федеральных законах, регламентирующих аналогичные вопросы на уровне субъектов РФ. В Федеральном законе «О координации международных и внешнеэкономических связей субъектов Российской Федерации» также нет формулировки данного понятия.

Федеральный закон от 04.01.1999 N 4-ФЗ неоднозначно толкует понятия «международные и внешнеэкономические связи субъектов Российской Федерации». Следует отметить, что термины «международные» и «внешнеэкономические» связи не разграничиваются. Отсюда вытекает предположение о наличии подмены понятий в данном толковании.

Необходимо обратить внимание на то, что термины «международные и внешнеэкономические связи» применять на уровне муниципальных образований не совсем логично. По мнению Борисова И.А., «...вряд ли осуществление международных и внешнеэкономических связей органами местного самоуправления можно отнести к решению вопросов местного значения» [1], ведь в Европейской хартии местного самоуправления речь идет о сотрудничестве органов местного самоуправления.

Данный факт не остался без внимания и Министерством юстиции РФ были предложены свои идеи по совершенствованию законодательства в этой части [2]. Речь идёт о внесении изменения в п. 8 ч. 1 ст. 17 Федерального закона «Об общих принципах организации местного самоуправления в Российской Федерации» [9] в части замены формулировки «международные и внешнеэкономические связи органов местного самоуправления» на «осуществление сотрудничества с органами местного самоуправления иностранных государств», что соответствует Европейской хартии.

Как мы видим, проблема необходимости правового регулирования данного вопроса существует и даёт о себе знать. Остаётся лишь вопрос - каким способом это делать. Либо

посредством принятия специального закона, либо же внесение изменений и дополнений в законодательство.

В заключении, отмечу, что наша страна в постсоветский период вышла на новый уровень развития – возросла роль субъектов на этапе формирования и осуществления внешней политики РФ. Был принят Указ Президента России от 15.11.1991 г. «О либерализации внешнеэкономической деятельности на территории РСФСР». Что явило собой значимый прорыв в урегулировании внешнеэкономической деятельности страны и ее регионов.

Однако существует явная проблема правового регулирования данной сферы, которая даёт о себе знать.

Список литературы:

1. Борисов И.А. Проблемы правового регулирования внешних связей муниципальных образований и органов местного самоуправления: учебник для вузов /И. А. Борисов; под ред. И. А. Борисова. — М. : Юрайт, 2013.
2. Борисова И.А Проблемы правового регулирования внешних связей муниципальных образований и органов местного самоуправления: доклад заместителя начальника отдела Министерства юстиции РФ И.А. Борисова // URL: <http://www.uncm.ru>. 22.01.2019
3. Волгоград. Администрация. Об утверждении положений об управлении зарубежных и региональных связей администрации Волгограда и его отделах: постановление от 4 августа 2015 г. N 1121./ Информационно-правовой портал : URL <http://www.garant.ru/>.
4. Европейская хартия местного самоуправления ETS № 122 (Страсбург, 15 октября 1985 г.) // Собрание законодательства Российской Федерации. — 1998. — № 36. — Ст. 4466.
5. Игнатенко Г.В. Международно-правовой статус субъектов Российской Федерации // Рос. юрид. журн. 1995. N 1.
6. О координации международных и внешнеэкономических связей субъектов Российской Федерации: Федеральный закон от 4 января 1999 г. // СЗ РФ. 1999. N 2. Ст. 231; О координирующей роли Министерства иностранных дел Российской Федерации в проведении единой внешнеполитической линии Российской Федерации: Указ Президента РФ от 12 марта 1996 г. // Там же. 1996. N 12. Ст. 1061.
7. О международных и внешнеэкономических связях Волгоградской области: Закон Волгоградской области от 4 декабря 2002 г. N 762-ОД // СПС-Консультант плюс.
8. Пустогаров В.В. Международная деятельность субъектов федерации // Московский журн. междунар. права. 1992. N 2. С. 3 – 18
9. Российская Федерация. Законы. Об общих принципах организации местного самоуправления в Российской Федерации: федеральный закон от 06.10.03 N 131-ФЗ/ Российская Федерация. Законы. 4-е изд.- М.: Ось-89, 2005. – 96 с.
10. Российская Федерация. Законы. Об общих принципах организации местного самоуправления в Российской Федерации: федеральный закон от 06.10.03 N 131-ФЗ/ Российская Федерация. Законы. 4-е изд.- М.: Ось-89, 2005. – 96 с.
11. Соглашение между Правительством Российской Федерации и Правительством Свердловской области о разграничении полномочий в области международных и внешнеэкономических связей от 12 января 1996 г. // Обл. газ. 1996. 2 февр.
12. Суворова В.Я. Международно-правовое регулирование участия субъектов РФ в международных и внешнеэкономических связях // Рос. юрид. журн. 2006. N 3. С. 28 – 36
13. Федоров Ю.И. О правосубъектности членов федерации в международном праве // Московский журн. междунар. права. 1994. N 4. С. 108 - 114

СУДЕБНАЯ СИСТЕМА, ОСОБЕННОСТИ ЕЕ РАЗВИТИЯ В РОССИИ

Усольцев Иван Сергеевич

*магистрант, Челябинский государственный университет – ЧелГУ,
РФ, г. Челябинск*

THE JUDICIAL SYSTEM, FEATURES OF ITS DEVELOPMENT IN RUSSIA

Ivan Usoltsev

*Undergraduate Chelyabinsk state University – ChelGU,
Russia, Chelyabinsk*

Аннотация. В статье рассмотрены организация судебной системы, механизм ее осуществления и особенности судебной власти в РФ. Проанализирована роль судебной системе в структуре государственной власти. Изучена структура и принципы построения судебной власти в РФ.

Abstract. The article discusses the organization of the judicial system, the mechanism for its implementation, and the specifics of the judiciary in the Russian Federation. The role of the judicial system in the structure of state power is analyzed. The structure and principles of building judicial authority in the Russian Federation are studied.

Ключевые слова: судебная система, суды, особенности системы, законность, правосудие.

Keywords: judicial system, courts, features of the system, legality, justice.

Судебная система Российской Федерации это сложный организм. В котором работают взаимосвязанные, имеющие свою определенную направленность государственные органы — суды, которые осуществляют на территории Российской Федерации правосудие. Деятельность всей судебной системы в Российской Федерации регламентируется Конституцией РФ и Федеральным конституционным законом «О судебной системе Российской Федерации». Вопросы, касающиеся судеустройства, находятся в исключительном ведении РФ.

Судебная власть может существовать только как государственно-правовой институт, призванный удовлетворять потребности граждан, общества и государства в законном, быстром, справедливом разрешении споров о праве, появляющихся в процессе реализации прав и обязанностей сторон правоотношений.

Судебная система РФ включает в себя: Конституционный суд Российской Федерации и конституционные (уставные) суды субъектов РФ; суды общей юрисдикции; арбитражные суды.

Судебная власть в Российской Федерации реализуется только судами в лице судей и привлекаемых в установленном законом порядке к осуществлению правосудия присяжных и арбитражных заседателей. Любые другие органы и лица не вправе принимать на себя реализацию правосудия.

«Одной из особенностей судебной системы РФ является то, что судебную систему России образуют 4 самостоятельных вида судов: Конституционный Суд и Уставной Суд, суды общей юрисдикции (территориальные, военные, и специализированные) Арбитражные Суды, Дисциплинарное Судебное присутствие». [1]

Основная часть судов организована с учётом федеративного устройства, и административно территориального деления Российской Федерации. Исключение являются военные суды, которые организованы в соответствии со структурой Вооруженных Сил РФ и других войск по равнозначным воинским формированиям, в исключение попадают арбитражные суды округов и арбитражные апелляционные суды организованные по судебным арбитраж-

ным округам, которые не совпадают ни с федеративным устройством, ни с административно-территориальным делением Российской Федерации.

«Еще одной особенностью судебной системы является то, что судьями являются лица, наделённые в соответствии с Конституцией Российской Федерации и настоящим Федеральным конституционным законом полномочиями осуществлять правосудие и исполняющие свои обязанности на профессиональной основе. Судья несменяем. Он не может быть назначен (избран) на другую должность или в другой суд без его согласия». [2]

«Главной особенностью судебной системы РФ является коллегиальное осуществление судебной власти по многим делам, это является гарантией справедливости, объективности принятого решения. Единолично решают два мировых судьи, но и в этом случае они действуют в рамках судебного процесса. Вне процесса судья может осуществлять иные полномочия, например, издавая судебный приказ. Такие акты могут иметь временный характер и с обращением стороны могут быть оспорены в судебном заседании». [3]

«Законность выступает в качестве универсального правила. Она относится не только напрямую к правосудию, но и к деятельности других государственных органов. Этот принцип указывает на то, что любое разбирательство в любой организации должно осуществляться в соответствии с нормами права. Согласно данному положению, судебная система РФ должна осуществлять свою деятельность с соблюдением последовательности юридических предписаний. При наличии коллизии это становится очень важно. При этом система судебных органов РФ обязана сначала руководствоваться нормами Конституции, затем предписаниями ФЗ и в последнюю очередь – прочими актами, если они не противоречат положениям, имеющим большую силу». [4]

Судебная система любого государства имеет свои особенности. Такие отличительные черты возникают с историческим развитием государства, спецификой правовой системы, формой территориального устройства, политическим режимом и т. п. Российская Федерация относится к романо-германской системе права, в отличие, например, от США, которая относится к англосаксонской. При этом, правовой статус судебной власти обеих стран закреплён в основном законе государства. В Конституции определены правовые основы судебной системы, принципы судебной деятельности и судебных органов. «Помимо Конституции деятельность судебной системы регламентируется специальными законами, в которых закреплены организационные основы судебных органов, состав и полномочия судов. Отличительной чертой Российской Федерации является наличие большого количества законов, регулирующих судебную систему: Конституция РФ 1993 года, ФКЗ-№ 1 от 31.12.1996 «О судебной системе Российской Федерации», ФКЗ-№ 3 от 05.02.2014 «О Верховном Суде Российской Федерации»; ФКЗ-№ 1 от 21.07.1994 «О Конституционном Суде Российской Федерации»; ФКЗ-№ 1 от 28.04.1995 «Об арбитражных судах в Российской Федерации», России ФЗ-№ 30 от 10.02.1999 «О финансировании судов Российской Федерации»; ФЗ-№ 30 от 14.03.2002 № 30-ФЗ «Об органах судебной системы в Российской Федерации»; ФЗ-№ 113 от 20.08.2004 «О присяжных заседателях федеральных судов общей юрисдикции в Российской Федерации»; ФЗ-№ 188 от 17.12.1998 «О мировых судьях в Российской Федерации»; закон № 3132-1 от 26.06.1992 «О статусе судей в Российской Федерации». [5]

Вопрос структуры судебной системы является спорным. До 2014 года в структуру судебной системы РФ входил орган конституционного контроля — Конституционный Суд Российской Федерации, а также два высших судебных органа — Верховный Суд Российской Федерации и Высший Арбитражный Суд Российской Федерации. После реформы была образована единая судебная система и объединены Верховный Суд Российской Федерации и Высший Арбитражный Суд Российской Федерации объединены, которую возглавляет созданный Верховный Суд Российской Федерации. [6]

Подводя итоги можно сделать следующий вывод. Судебная система – совокупность всех действующих в Российской Федерации в соответствии с её Конституцией судов, объединённая общностью задач судебной власти, принципов организации и деятельности судов. Судебную систему Российской Федерации выстраивают следующие суды: федеральные су-

ды; конституционные суды субъектов Российской Федерации, мировые судьи субъектов Российской Федерации, Конституционный Суд РФ, суды общей юрисдикции, и арбитражные суды представляют собой три абсолютно независимых друг от друга части судебной системы. Все они имеют единые задачи по охране конституционного строя, политической и экономической систем, реализации законности и правопорядка, защите прав и интересов граждан. Его основные компоненты должны быть связаны с соответствующими нормативными актами. Правосудие предполагает такую деятельность судебной системы, при которой рассмотрение дел осуществляется в соответствии с юридическими предписаниями и по справедливости.

Список литературы:

1. Федеральный конституционный закон от 31.12.1996 N 1-ФКЗ "О судебной системе Российской Федерации"
2. Федеральный конституционный закон от 03.02.2014 N 1-ФКЗ "О внесении изменений в Федеральный конституционный закон "О судебной системе Российской Федерации" и признании утратившей силу статьи 41 Федерального конституционного закона "О военных судах Российской Федерации"
3. Конституция РФ
4. Батыршина З.Р., Шорохова А.А. Формирование кадрового резерва Государственной и муниципальной службы, Экономика и социум. 2014. 661-664 с.
5. Клишас А. А., Гребенников В. В., Грудцына Л. Ю. Теория судебного права и организации судебных систем: учебник. — Москва: ИНФРА-М. 2018.-312 с.
6. Решетникова Е. В. Сравнительно-правовой анализ судоустройства России, США и Китая // Государственная власть и местное самоуправление. — М.: Юрист, 2015, № 1. — С. 56–59

ДЛЯ ЗАМЕТОК

ДЛЯ ЗАМЕТОК

ДЛЯ ЗАМЕТОК

Электронный научный журнал

СТУДЕНЧЕСКИЙ ФОРУМ:

№ 4 (55)
Январь 2019 г.

В авторской редакции

Свидетельство о регистрации СМИ: ЭЛ № ФС 77 – 66232 от 01.07.2016

Издательство «МЦНО»
125009, Москва, Георгиевский пер. 1, стр.1, оф. 5
E-mail: studjournal@nauchforum.ru

16+

