



НАУЧНЫЙ  
ФОРУМ  
nauchforum.ru

ISSN: 2542-2162

№24(160)

часть 1

НАУЧНЫЙ ЖУРНАЛ

# СТУДЕНЧЕСКИЙ ФОРУМ



Г. МОСКВА



*Электронный научный журнал*

# СТУДЕНЧЕСКИЙ ФОРУМ

№ 24 (160)  
Июнь 2021 г.

Часть 1

Издается с февраля 2017 года

Москва  
2021

УДК 08  
ББК 94  
С88

Председатель редколлегии:

**Лебедева Надежда Анатольевна** – доктор философии в области культурологии, профессор философии Международной кадровой академии, г. Киев, член Евразийской Академии Телевидения и Радио.

Редакционная коллегия:

**Арестова Инесса Юрьевна** – канд. биол. наук, доц. кафедры биоэкологии и химии факультета естественнонаучного образования ФГБОУ ВО «Чувашский государственный педагогический университет им. И.Я. Яковлева», Россия, г. Чебоксары;

**Ахмеднабиев Расул Магомедович** – канд. техн. наук, доц. кафедры строительных материалов Полтавского инженерно-строительного института, Украина, г. Полтава;

**Бахарева Ольга Александровна** – канд. юрид. наук, доц. кафедры гражданского процесса ФГБОУ ВО «Саратовская государственная юридическая академия», Россия, г. Саратов;

**Бектанова Айгуль Карибаевна** – канд. полит. наук, доц. кафедры философии Кыргызско-Российского Славянского университета им. Б.Н. Ельцина, Кыргызская Республика, г. Бишкек;

**Волков Владимир Петрович** – канд. мед. наук, рецензент АНС «СибАК»;

**Елисеев Дмитрий Викторович** – канд. техн. наук, доцент, начальник методологического отдела ООО "Лаборатория институционального проектного инжиниринга";

**Комарова Оксана Викторовна** – канд. экон. наук, доц. доц. кафедры политической экономии ФГБОУ ВО "Уральский государственный экономический университет", Россия, г. Екатеринбург;

**Лебедева Надежда Анатольевна** – д-р филос. наук, проф. Международной кадровой академии, чл. Евразийской Академии Телевидения и Радио, Украина, г. Киев;

**Маршалов Олег Викторович** – канд. техн. наук, начальник учебного отдела филиала ФГАОУ ВО "Южно-Уральский государственный университет" (НИУ), Россия, г. Златоуст;

**Орехова Татьяна Федоровна** – д-р пед. наук, проф. ВАК, зав. Кафедрой педагогики ФГБОУ ВО «Магнитогорский государственный технический университет им. Г.И. Носова», Россия, г. Магнитогорск;

**Самойленко Ирина Сергеевна** – канд. экон. наук, доц. кафедры рекламы, связей с общественностью и дизайна Российского Экономического Университета им. Г.В. Плеханова, Россия, г. Москва;

**Сафонов Максим Анатольевич** – д-р биол. наук, доц., зав. кафедрой общей биологии, экологии и методики обучения биологии ФГБОУ ВО "Оренбургский государственный педагогический университет", Россия, г. Оренбург;

**С88 Студенческий форум:** научный журнал. – № 24(160). Часть 1. М., Изд. «МЦНО», 2021. – 96 с. – Электрон. версия. печ. публ. – <https://nauchforum.ru/journal/stud/160>

Электронный научный журнал «Студенческий форум» отражает результаты научных исследований, проведенных представителями различных школ и направлений современной науки.

Данное издание будет полезно магистрам, студентам, исследователям и всем интересующимся актуальным состоянием и тенденциями развития современной науки.

ISSN 2542-2162

ББК 94  
© «МЦНО», 2021 г.

<b>Оглавление</b>	
<b>Статьи на русском языке</b>	<b>6</b>
<b>Рубрика «Медицина и фармацевтика»</b>	<b>6</b>
ГИПОДИНАМИЯ И ЕЕ ПАГУБНОЕ ВЛИЯНИЕ НА ФУНКЦИОНАЛЬНОЕ СОСТОЯНИЕ ОРГАНИЗМА У СТУДЕНТОВ АГМУ Бардакова Александра Юрьевна Тихонов Константин Константинович Кенесханова Айдана Айболкызы Найманбаев Нурсултан Русланович	6
ОБЩИЕ ОСОБЕННОСТИ СИНДРОМА АЛКОГОЛЬНОЙ АБСТИНЕНЦИИ Поносова Валентина Олеговна Пронина Ирина Владимировна	10
<b>Рубрика «Педагогика»</b>	<b>12</b>
РЕЧЬ КАК УНИВЕРСАЛЬНОЕ СРЕДСТВО ОБЩЕНИЯ МЛАДШИХ ШКОЛЬНИКОВ Золотухина Полина Васильевна Иргашева Тамара Гулямовна	12
ЭФФЕКТИВНОСТЬ ПРИМЕНЕНИЯ ТРЕНИРОВОЧНОГО БЛОКА «МИНИ-ТРЕК» ДЛЯ РАЗВИТИЯ СКОРОСТНО-СИЛОВЫХ СПОСОБНОСТЕЙ ПРЫГУНОВ В ДЛИНУ НА ЭТАПЕ СПОРТИВНОГО СОВЕРШЕНСТВОВАНИЯ Казаков Георгий Николаевич	16
<b>Рубрика «Политология»</b>	<b>19</b>
ЦЕННОСТНО-МОТИВАЦИОННЫЙ АСПЕКТ В ФОРМИРОВАНИИ И ДЕСТРУКТИВНОСТИ ЭЛИТ Пономарёв Данила Александрович Крицкая Анна Александровна	19
<b>Рубрика «Психология»</b>	<b>24</b>
ОСОБЕННОСТИ РАЗВИТИЯ ТРЕВОЖНОСТИ У ПОДРОСТКОВ С РАЗНЫМ УРОВНЕМ АГРЕССИВНОСТИ Барыбина Анастасия Максимовна	24
ВЛИЯНИЕ САМООЦЕНКИ НА РАЗВИТИЕ УЧЕБНОЙ МОТИВАЦИИ В МЛАДШЕМ ШКОЛЬНОМ ВОЗРАСТЕ Барыбина Анастасия Максимовна	26
ВЗАИМОСВЯЗЬ МАТЕМАТИЧЕСКОЙ ТРЕВОЖНОСТИ И АКАДЕМИЧЕСКОЙ УСПЕВАЕМОСТИ ШКОЛЬНИКОВ Барыбина Анастасия Максимовна	28
МОТИВАЦИЯ ВЫБОРА МЕСТА РАБОТЫ И СОДЕРЖАНИЯ ДЕЯТЕЛЬНОСТИ В СОВРЕМЕННОМ МЕГАПОЛИСЕ Калоша Евгения Андреевна	30
ОСОБЕННОСТИ РАЗВИТИЯ СОЦИАЛЬНО ОТВЕТСТВЕННОГО ПОВЕДЕНИЯ У ДЕТЕЙ ГРУППЫ РИСКА Миляева Кристина Александровна	32

<b>Рубрика «Социология»</b>	<b>39</b>
ДЕЯТЕЛЬНОСТЬ ПРОТЕСТАНТСКИХ ЦЕРКВЕЙ Г. КРАСНОДАРА В ИНТЕРНЕТ-ПРОСТРАНСТВЕ С ИСПОЛЬЗОВАНИЕМ КОНТЕНТ АНАЛИЗА Василенко Вадим Геннадиевич Ракачёв Вадим Николаевич	39
СУЩНОСТЬ МОТИВАЦИИ РАБОТНИКОВ И СТИМУЛИРОВАНИЯ ТРУДА Манакова Полина Андреевна Жилина Дарья Александровна Чепарухина Елена Алексеевна	43
<b>Рубрика «Технические науки»</b>	<b>46</b>
РАЗРАБОТКА СИСТЕМЫ УПРАВЛЕНИЯ УСТАНОВКОЙ У-1.732 В TRACE MODE 6 Поваляев Алексей Юрьевич	46
РАЗРАБОТКА АЛГОРИТМА ПО ПОВЫШЕНИЮ ЭФФЕКТИВНОСТИ ПОЛУЧЕНИЯ СТАБИЛЬНОГО КОНДЕНСАТА Поваляев Алексей Юрьевич	50
УСТРОЙСТВО ДЛЯ ДОЗАЦИИ РАБОЧЕГО ГАЗА Строев Дмитрий Юрьевич	52
ПОЖАРЫ И ВЗРЫВЫ НА НЕФТЕПЕРЕРАБАТЫВАЮЩИХ ПРЕДПРИЯТИЯХ Чернов Андрей Вячеславович Аксенов Сергей Геннадьевич	55
К ВОПРОСУ О ЛИКВИДАЦИИ ТОРФЯНЫХ ПОЖАРОВ Чернов Андрей Вячеславович Синагатуллин Фанус Канзелханович Аксенов Сергей Геннадьевич	57
К ВОПРОСУ О ЛИКВИДАЦИИ РАЗЛИВОВ НЕФТИ И НЕФТЕПРОДУКТОВ ПРИ ПОМОЩИ СОРБЕНТА Чернов Андрей Вячеславович Аксенов Сергей Геннадьевич	59
<b>Рубрика «Филология»</b>	<b>61</b>
ЯПОНСКИЕ СЛОВА В СРЕДСТВАХ МАССОВОЙ КОММУНИКАЦИИ Какорина Диана Алексеевна Кальнова Ольга Ивановна	61
СУБКод “ГЛАЗ - Б1АРГ” В ИДИОМАТИКЕ Мержоева Зарема Ахмедовна Нальгиева Хадишат Исраиловна	63
ТРАГИЗМ И ПРОТИВОРЕЧИЕ В ЛИРИКЕ А. АХМАТОВОЙ Хашиева Мадина Багаудиновна Горчханова Танзила Хассултановна	66
<b>Рубрика «Экономика»</b>	<b>69</b>
СТРАТЕГИЧЕСКИЙ АНАЛИЗ В УПРАВЛЕНИИ РАЗВИТИЕМ ПРЕДПРИЯТИЯ Байдиминова Виктория Евгеньевна	69

АКТУАЛЬНЫЕ ВОПРОСЫ АНАЛИЗА СОБСТВЕННОГО КАПИТАЛА Магомедова Хамисаба Ахмедовна Смольникова Юлия Юрьевна	72
ИЗМЕНЕНИЯ В ОТЧЕТЕ СЗВ-ТД, ПРЕДОСТАВЛЯЕМОГО В ПФ РФ, С 1 ИЮЛЯ 2021 Г. Односторонцева Дарья Юрьевна	76
<b>Рубрика «Юриспруденция»</b>	<b>81</b>
ТИПИЧНЫЕ СЛЕДСТВЕННЫЕ СИТУАЦИИ, ВОЗНИКАЮЩИЕ НА ПЕРВОНАЧАЛЬНОМ ЭТАПЕ РАССЛЕДОВАНИИ ВЗЯТОЧНИЧЕСТВА Деревина Дарья Олеговна	81
ИСТОЧНИКИ МЕЖДУНАРОДНОГО ЧАСТНОГО ПРАВА. КОНЦЕПЦИЯ ДВОЙСТВЕННОСТИ ИСТОЧНИКОВ, ЕЕ КРИТИКИ Зырянов Максим Павлович Лянгузов Максим Николаевич	85
ПРАВОВАЯ ПРИРОДА И СУЩНОСТЬ СОВРЕМЕННОГО ТРУДОВОГО ДОГОВОРА Кислицын Геннадий Александрович Кулешов Георгий Николаевич	90
НЕКОТОРЫЕ ПРОБЛЕМЫ СВЯЗАННЫЕ С ПРАВОМ НАСЛЕДОВАНИЯ: ПУТИ РЕШЕНИЯ Малиновская Анна Александровна	93

## СТАТЬИ НА РУССКОМ ЯЗЫКЕ

### РУБРИКА

#### «МЕДИЦИНА И ФАРМАЦЕВТИКА»

#### ГИПОДИНАМИЯ И ЕЕ ПАГУБНОЕ ВЛИЯНИЕ НА ФУНКЦИОНАЛЬНОЕ СОСТОЯНИЕ ОРГАНИЗМА У СТУДЕНТОВ АГМУ

**Бардакова Александра Юрьевна**

студент,  
Алтайский государственный медицинский университет  
РФ, г. Барнаул

**Тихонов Константин Константинович**

студент  
Алтайский государственный медицинский университет  
РФ, г. Барнаул

**Кенесханова Айдана Айболкызы**

студент  
Алтайский государственный медицинский университет  
РФ, г. Барнаул

**Найманбаев Нурсултан Русланович**

студент,  
Алтайский государственный медицинский университет  
РФ, г. Барнаул

**Аннотация.** В данной статье представлено исследование по изучению пагубного влияния гиподинамии студентов АГМУ на их физическое состояние. Данная проблема актуальна, так как около 75% школьников и студентов подвержены гиподинамии из-за превалирования теоретических нагрузок в учебной программе. Студенты АГМУ не становятся исключением, ведь умственная и интеллектуальная нагрузка колоссальная, что на занятия физической активностью не хватает времени и сил.

Цель данного исследования: изучение пагубного влияния гиподинамии на функциональное состояние организма у студентов АГМУ.

В исследовании приняли участие 100 студентов АГМУ 1-3 курсов без ограничения по группе здоровья и успеваемости. Единственным условием отбора было использование смарт-часов в качестве шагомера. Данное условие нам было необходимо, чтобы отследить минимальную среднюю двигательную активность студентов.

Затем мы, используя простые, доступные методы: ортостатическую пробу, клиностатическую пробу, измерение пульса после интенсивной тридцатиминутной прогулки, измерение ЖЕЛ, оценивали физическое состояние организма студентов АГМУ осенью (после активного летнего периода) и весной (после гиподинамичного зимнего периода, когда среднее количество пройденного расстояния было меньше осеннего).

Результаты работы превзошли все ожидания: количество пройденных шагов, в среднем, у девушек и юношей 9646 и 12347 соответственно. С осени до зимы объем двигательной активности сократился в среднем на 25 %. Измеряя ЖЕЛ в третьей декаде сентября, испытуемые показали результаты  $3998 \pm 0,654$ , в конце января по окончании сессии  $3.885 \pm 0,560$ . Была отмечена тенденция снижения ЖЕЛ.

Также снизилась резистентность сердечно-сосудистой системы к нагрузкам на 15% (процент учащения пульса после интенсивной тридцатиминутной прогулки осенью-52, зимой-67). Увеличилась разница ЧСС при выполнении ортостатической пробы с 13 до 16 ударов в минуту.

Результаты клиностатической пробы остались неизменными, что говорит о преобладании тонуса вегетативной нервной системы как в начале, так и в конце семестра.

Таким образом, в ходе исследования нам удалось доказать, что гиподинамия отрицательно сказывается на физическом здоровье человеческого организма. Даже незначительная, на первый взгляд, пешая прогулка может быть необходимой и крайне полезной для нашего организма. А отсутствие физической активности приводит к ухудшению резистентности организма, мы это доказали на примере двух важнейших систем: дыхательной и сердечно-сосудистой.

**Abstract.** This article presents a study on the detrimental effects of sedentary lifestyle on the physical condition of ASMU students. This problem is urgent, as about 75% of schoolchildren and students are subject to sedentary lifestyle due to the prevalence of theoretical loads in the curriculum. ASMU students are not an exception, because the mental and intellectual load is enormous, that there is not enough time and energy for physical activity.

The purpose of this research: study of detrimental influence of sedentary lifestyle on functional state of organism in students of ASMU.

100 students of ASMU 1st-3rd courses with no restrictions on health group and academic performance took part in the study. The only condition for selection was the use of a smart watch as a pedometer. We needed this condition in order to track the minimum average motor activity of the students.

Then we, using simple, accessible methods: orthostatic test, clinostatic test, pulse measurement after an intensive thirty-minute walk, measurement of GER, assessed the physical condition of students of ASMU in autumn (after active summer period) and spring (after sedentary lifestyle winter period, when the average distance walked was less than in autumn).

The results exceeded all expectations: the average number of steps walked was 9646 and 12347 for girls and boys, respectively. From autumn to winter, the amount of motor activity decreased by an average of 25%. Measuring the GEL in the third decade of September, the subjects showed  $3998 \pm 0.654$ , at the end of January at the end of the session  $3.885 \pm 0.560$ . There was a decreasing trend in GEL.

Resistance of the cardiovascular system to exercise also decreased by 15% (heart rate increased after an intensive thirty-minute walk in autumn -52, in winter -67). There was an increase in heart rate difference during orthostatic testing from 13 to 16 beats per minute.

The results of the clinostatic test remained unchanged, which indicates the predominance of the tonus of the autonomic nervous system both at the beginning and at the end of the semester.

Thus, during the study we were able to prove that hypodynamia has a negative effect on the physical health of the human body. Even a seemingly insignificant amount of walking can be necessary and extremely beneficial for our body. And the lack of physical activity leads to a decrease in the body's resistance, we have proved on the example of two important systems: the respiratory and cardiovascular systems.

**Ключевые слова:** студенты, АГМУ, спорт, гиподинамия, шагомер, активность.

**Keywords:** students, ASMU, sports, sedentary lifestyle, pedometer, activity.



**Введение.** Термин «гиподинамия» в переводе с латинского языка означает «малоподвижность». Под этим подразумевают снижение двигательной активности, малоподвижный образ жизни. Гиподинамию еще называют бичом современного века и оборотной стороной прогресса.

Гиподинамия – это достаточно распространенное состояние, которое можно наблюдать у большинства людей, населяющих нашу планету.

Поэтому во всех цивилизованных и развитых странах мира врачи и ученые, обеспокоенные ростом количества полных людей всех возрастов, включая детей и подростков, уже давно бьют тревогу. Давно доказано, что активный образ жизни, движение способствует ускорению обменных процессов, снижению массы тела и тем самым уменьшению риска сердечно-сосудистых заболеваний и их осложнений. Движение- жизнь и долголетие.

Занятия физической культурой и спортом оказывают неоспоримое значимое влияние как на общефизические, так и на морфологические признаки развития организма [3].

А уменьшение или полное отсутствие физической нагрузки приводит к утрате адаптивных способностей органов и систем. Как правило, первым реагирует опорно-двигательный аппарат, затем можно отметить изменения в работе сердечно-сосудистой и дыхательной систем. Дыхание при недостаточной двигательной активности характеризуется уменьшением ЖЕЛ, глубины дыхания, минутного объема дыхания и максимальной легочной вентиляции. Повышается частота сердечных сокращений как в покое, так и при физических нагрузках.

Функциональное состояние организма человека исследуется с помощью большого количества инструментальных медико-биологических методик. [1]

Частота сердечных сокращений (пульс) является не только наиболее доступным и информативным методом оценки реакции организма на 6 физические нагрузки, но и своеобразным интегральным показателем состояния (уровня здоровья) организма, тесно связанным с комплексом физиологических изменений, возникающих в ответ на регулярную физическую нагрузку[2].

Для нормального функционирования молодого организма необходимо в сутки преодолевать от 17 тысяч шагов и выше.

**Актуальность.** Данная проблема особо актуальна, так как около 75% школьников и студентов подвержены гиподинамии из-за превалирования теоретических нагрузок в учебной программе. Студенты АГМУ не становятся исключением.

**Цель.** Изучение пагубного влияния гиподинамии на функциональное состояние организма у студентов АГМУ.

**Материалы и методы.** В исследовании приняли участие 100 студентов I-III курсов лечебного факультета средний возраст составил  $19,0 \pm 1,5$  лет, разного уровня спортивного мастерства и успеваемости. Все студенты были уведомлены о цели исследования и приняли добровольное участие. Данное исследование было проведено январе 2021 года, с соблюдением всех требований, предъявляемых к медико-психолого-педагогическим исследованиям.

Первоначально мы выбрали группу студентов, пользующихся шагомером (в смарт-часах) дабы определить среднюю двигательную активность студентов. Затем мы, используя простые, но достаточно информативные методы: ортостатическую пробу, клинстатическую пробу, измерение пульса после интенсивной тридцатиминутной прогулки, измерение ЖЕЛ, оценили физическое состояние организма студентов АГМУ осенью (после активного летнего периода) и весной (после гиподинамичного зимнего периода, когда среднее количество пройденного расстояния было меньше осеннего).

**Результаты.** С 1 сентября по 1 октября и с 15 января по 15 февраля испытуемые измеряли шагомером количество сделанных шагов в сутки и вычисляли среднее значение. После определения длины шага, получили среднее пройденное расстояние. Цифры колебались от 9646 шагов у девушек, до и 12347 шагов у юношей. Пройденное расстояние составило в метрах от 5166 до 11000. С осени до зимы объем двигательной активности

сократился в среднем на 25 %. Измеряя ЖЕЛ в третьей декаде сентября, юноши показали результаты  $3998 \pm 0,654$ , в конце января по окончании сессии  $3.885 \pm 0,560$ . Идентичные показатели были и у девушек, отмечено снижение ЖЕЛ.

Также снизилась резистентность сердечно-сосудистой системы к нагрузкам на 15% (процент учащения пульса после интенсивной тридцатиминутной прогулки осенью-52, зимой-67).

Увеличилась разница ЧСС при выполнении ортостатической пробы с 13 до 16 ударов в минуту.

Результаты клиностатической пробы остались неизменными: 7 ударов в минуту.

**Выводы.** Таким образом, в ходе исследования нам удалось доказать, что гиподинамия отрицательно сказывается на физическом здоровье человеческого организма. Даже незначительная, на первый взгляд, пешая прогулка может быть необходимой для нашего организма. А отсутствие физической активности приводит к ухудшению резистентности организма, мы это доказали на примере двух важнейших систем: дыхательной и сердечно-сосудистой.

### Список литературы:

1. Методы контроля за функциональным состоянием организма студента: методические рекомендации / сост. В.Н. Лешко, Н.В. Карпеева; Ряз. гос. ун-т им. С.А. Есенина. — Рязань, 2006. — 20 с
2. Большев А.С. Частота сердечных сокращений. Физиолого-педагогические аспекты: учеб. пособие / А.С. Большев, Д.Г. Сидоров, С.А. Овчинников. Нижегород. гос. архитектур. - строит. ун-т: – Н.Новгород: ННГАСУ, 2017. – 76 с
3. Белоцерковский З.Б. Эргометрические и кардиологические критерии физической работоспособности у спортсменов. [Текст]: пособие / З.Б. Белоцерковский – М.: Советский спорт, 2005. – 312 с.

## ОБЩИЕ ОСОБЕННОСТИ СИНДРОМА АЛКОГОЛЬНОЙ АБСТИНЕНЦИИ

**Поносова Валентина Олеговна**

студент,  
Пермский государственный медицинский университет  
им. акад. Е.А. Вагнера,  
РФ, г. Пермь

**Пронина Ирина Владимировна**

студент,  
Пермский государственный медицинский университет  
им. акад. Е.А. Вагнера,  
РФ, г. Пермь

Ключевая социальная и медицинская проблема для нашей страны – злоупотребление алкоголем. Алкоголь является психоактивным веществом, наиболее часто используемым в современном мире, по отношению к которому сохраняется практически толерантная позиция.

Алкогольный абстинентный синдром (ААС) - симптомокомплекс соматовегетативных, неврологических и психических расстройств, развивающихся вслед за обрывом употребления пациентом алкоголя, снимается или облегчается приёмом алкоголя и олицетворяет собой физическую зависимость от него. Влечение к алкоголю входит в структуру синдрома и обуславливается отсутствием этанола в организме. Данный синдром активнее формируется у лиц, начавших пить в подростково-юношеском возрасте. [3]

Статистика. Согласно оценкам ВОЗ, приблизительно 14% населения нашей планеты страдают расстройствами, связанными с чрезмерным употреблением алкоголя. Ежегодно умирают около 2 млн человек, пристрастных к пагубному употреблению алкоголя. По данным статистиков, до половины пациентов, поступающих в стационары общего профиля, и треть пациентов, находящихся в отделениях интенсивной терапии, имеют расстройства, связанные с чрезмерным употреблением алкоголя. Более чем у половины пациентов, страдающих алкоголизмом, развивается ААС, часто требующий неотложной медицинской помощи.

Клинические проявления ААС разнообразны. Первые проявления синдрома – типичные вегетативные и астенические расстройства: тахикардия, повышение артериального давления, головные боли, потливость, или, т.н. «гидроудар», неприятные и болезненные ощущения в области сердца и за грудиной, зябкость, могут возникать миалгии и артралгии, лицо пациентов явно гиперемировано, склеры инициированы, наблюдается крупноразмашистый тремор конечностей и дрожь.

Характерны диспепсические расстройства: сухость и неприятный вкус во рту, жажда, снижение аппетита (вплоть до анорексии), тошнота и рвота, боли либо тяжесть в правом подреберье, диарея.

Постоянны жалобы на расстройства ночного сна, слабость и разбитость [1, 4, 5].

К указанным расстройствам присоединяются нарушения со стороны психики: подавленное настроение, дисфория, тревога, страх (наблюдается в вечернее и ночное время, особенно в неосвещенном помещении. К утру обычно симптоматика идет на убыль (так называемые «светлые окна»), раздражительность. На этом фоне возникают подозрительность и неправильные толкования слов и действий окружающих, депрессивная самооценка и мысли о всеобщем осуждении. Чувство вины и раскаяния овладевают пациентами, в связи с чем, некоторые пытаются совершать суицидальные попытки. Сон у пациентов поверхностный, с частыми пробуждениями и кошмарными сновидениями, зрительными галлюцинациями, часто сопровождается чувством «проваливания» как самого пациента, так и окружающих его предметов. Содержание их авантюристически-детективное; сны наполняются разнообразными громкими звуками, стуками, грохотом. Проснувшись в страхе, больные не сразу осмысливают, что с ними происходит и где они находятся. Пациентам мерещатся причудливые рожи, звери, тараканы, крысы и проч. [3, 5]

Существует несколько классификаций алкогольного абстинентного синдрома. В них учитывают степень тяжести, время появления симптомов. На второй стадии алкоголизма выделяют три степени тяжести ААС:

1 степень. Возникновение связано с переходом первой стадии алкоголизма во вторую. Клинические проявления при кратковременных запоях (2-3 дня). Отмечается астеническая симптоматика и нарушения со стороны ВНС.

2 степень. Может быть установлена в активной фазе второй стадии алкоголизма. Клинически проявляется при запоях продолжительностью 3-10 дней. Помимо вегетативных нарушений наблюдаются неврологические расстройства.

3 степень. Возникновение связывают с переходом второй стадии алкоголизма в третью. Обычно при длительных запоях, продолжающихся дольше 10 дней. Клинически преобладают психические нарушения, а вегетативные и неврологические расстройства отходят на второй план. [1,2]

Дополнительно выделяют четыре варианта течения ААС с преобладанием симптоматики со стороны различных органов и систем. Данная классификация позволяет установить, какие органы наиболее сильно пострадали в результате алкогольной абстиненции и подобрать эффективную терапию. Согласно данной классификации выделяют:

Нейровегетативный вариант. Самый распространенный вариант течения ААС, является основой, на которую наслаиваются остальные проявления. Проявляется расстройствами со стороны ВНС.

Церебральный вариант. Расстройства со стороны вегетативной нервной системы дополняются головокружениями, интенсивной кластерной головной болью, чувствительностью к свету и звукам.

Соматический (висцеральный) вариант. Клиническая картина формируется за счет патологических симптомов со стороны внутренних органов.

Психопатологический вариант. Преобладают психические нарушения. [5]

Патогенез ААС не раскрыт. Считается, что из-за длительной алкоголизации, в организме накапливаются кетоноподобные вещества с тотальным нарушением ионного равновесия (гипокалиемия, гипокальцемия и др.), водно-электролитного и кислотно-щелочного баланса, явлениями выраженного гипо- и авитаминоза и капилляротоксикоза.

Развитие ААС приводит к тому, что влечение к алкоголю начинает иметь принудительный характер, что приводит к запою. Прервать самостоятельно запойное пьянство в подавляющем большинстве случаев не удаётся, приходится прибегать к госпитализации. Однако влечение к алкоголю не всегда купируется и в условиях стационара. Зачастую больные отказываются от активной терапии алкоголизма и настаивают на выписке, чтобы удовлетворить тягу к употреблению алкоголя. Утяжеление клиники ААС выражается в нарушениях сердечного ритма, колебаниях АД, признаками дисфункции тех органов и систем, которые были неблагополучны у пациента в преморбиде. Как правило, сопутствующее хроническое соматическое заболевание обычно усиливает симптомы абстиненции.

### Список литературы:

1. Альтшулер В.Б. Патологическое влечение к алкоголю. Вопросы клиники и терапии. М.: «Имидж». 1994.
2. Кошкина Е.А., Киржанова В.В. Эпидемиология наркологических заболеваний. В кн.: Наркология: национальное руководство: под ред. Н.Н.Иванца, И.П.Анохиной, М.А.Винниковой. М.: ГЭОТАР-Медиа, 2008.
3. Лихванцев В.В. Неспецифический делирий в отделении интенсивной терапии и реанимации // Анестезиол. и реаниматол. - 2015.
4. Шувалов А.В. Справочник практического врача по психиатрии, наркологии и сексопатологии. М.2001.
5. Справочник: Болезни. Синдромы. Симптомы / В.И. Бородулин. М.: ООО «Издательство «Мир и образование», 2004.

## РУБРИКА

### «ПЕДАГОГИКА»

#### РЕЧЬ КАК УНИВЕРСАЛЬНОЕ СРЕДСТВО ОБЩЕНИЯ МЛАДШИХ ШКОЛЬНИКОВ

**Золотухина Полина Васильевна**

*студент,*

*Хакасский государственный университет им. Н.Ф. Катанова,  
РФ, г. Абакан*

**Иргашева Тамара Гулямовна**

*научный руководитель,*

*д - р пед. наук, доцент, Хакасский государственный университет,  
РФ, г. Абакан*

Развитие коммуникативной деятельности ведет к формированию коммуникативной компетентности. Коммуникативная компетентность – способность человека общаться с говорящим и способность слушать. Она предполагает овладение всеми видами речевой деятельности и основами культуры устной и письменной речи, базовыми умениями и навыками в использовании языка в жизненно важных для этого возраста сферах и ситуациях коммуникации.

Все это требует развития коммуникативных универсальных учебных действий (далее коммуникативных УУД) у младших школьников, которые обеспечивают совместную познавательную деятельность на уроке, организацию и осуществление общей деятельности на уроке, межличностное восприятие.

Как отмечает, Марина Леонидовна Мальчевская в пособии «Формирование универсальных учебных действий младшего школьника» исходя из формулировки цели современного образования основной задачей, стоящей перед школой, являются задания: формирование у ребенка умения организации своей учебной деятельности, в основе которых, лежат универсальные учебные действия (УУД) [7, с. 14].

Концепция УУД разработана на основе системно – деятельного подхода, группой авторов, среди которых А.Г. Асмолов, Г.В. Бурменская, А.И. Володарская, О.А. Карабанова.

Различают три группы коммуникативных УУД:

- 1) коммуникация как взаимодействие;
- 2) коммуникация как кооперация;
- 3) коммуникация как условие интериоризации.

Интериоризация (от лат. interioris — внутренний) — переход извне вовнутрь. В психологию понятие И. введено фр. социологом Э. Дюркгеймом, отождествляющим его с социализацией. И. — одно из основополагающих понятий культурно-исторической теории отечественного психолога

Л.С. Выготского. По его мнению, всякая форма человеческой психики первоначально складывается как внешняя, социальная форма общения между людьми, как трудовая или иная деятельность, и лишь затем в результате И. становится компонентом психики отдельного индивида. Особое место И. занимает в работах фр. психологов П.Пиаже, Ж.Пиаже [4, с. 51].

Первая группа составляет коммуникативные действия, содержащие в себе смысловой аспект коммуникации, направленные на учет позиции собеседника или партнера по деятельности:

- понимание возможности различных точек зрения;
- уважение к иной, отличной, точке зрения;
- обмен информацией, установление взаимопонимания;
- учет разных мнений и умение сформировать свое собственное.

В процессе общения является важным:

- умение слушать и слышать друг друга;
- умение с достаточной полнотой и точностью выражать свои мысли;
- умение представлять информацию, сообщая в письменной и устной форме;
- готовность интересоваться чужим мнением, высказывать свое;
- умение вступать в диалог, активно участвовать в коллективном обсуждении проблем;
- владение монологической и диалогической формами речи в соответствии с грамматическими и синтаксическими нормами родного языка.

Вторую группу УУД образуют действия, направленные на сотрудничество:

- умение договариваться, приходить к общему решению;
- умение аргументировать, убеждать и уступать;
- способность сохранять доброжелательное отношение друг к другу в ситуации конфликта интересов;
- умение осуществлять взаимоконтроль и взаимопомощь в процессе выполнения задания.

Третью группу УУД образуют коммуникативные действия, которые служат средством передачи информации другим людям:

- способность строить понятные для собеседника высказывания;
- умения с помощью вопросов получать необходимые сведения;
- речевое планирование и регулирование своих действий;
- рефлексия своих действий.

Важным критерием, который служит для усвоения коммуникативных УУД, выступает процесс интериоризации, то есть последовательного преобразования действия от внешней формы к внутренней, через речевые формы. Чем больше у детей возможности в процессе урока проговорить нужную последовательность выполнения учебных действий, тем эффективнее будет интериоризация, то есть сворачивание внешнего действия во внутреннее личностное понимание. Особое значение здесь приобретает регулирующая речь – осмысленное высказывание на основе собственного произвольного решения. Для развития регулирующей речи является необходимой организация форм совместной учебной деятельности (работа в малых и больших группах).

Речь ученика должна быть предметом внимания, осознания, контроля и оценки всех участников урока, речь должна быть произвольной и осознанной, чтобы найти свое отражение в подборе необходимых речевых средств, корректном оформлении речевого высказывания.

Отметим, как термин «речь» раскрывается в трудах ученых-словесников первой половины XIX века: «Речь есть собеседование одного лица с другим о чем-либо третьем. ...Речь можно назвать выражением внутренних совершенств говорящего или пишущего, отголоском его ума и сердца» [1, с. 780].

В общей психологии понятие речь определяется как исторически сложившаяся в процессе материальной преобразующей деятельности людей форма общения, опосредованная языком. Речь включает процессы порождения и восприятия (приема и анализа) сообщений для целей общения или (в частном случае) для целей регуляции и контроля собственной деятельности [5, с.255].

Современная психология рассматривает речь как универсальное средство общения, т. е. как сложную и специфически организованную форму сознательной деятельности, в которой участвуют два субъекта – формирующий речевое высказывание и воспринимающий его [3].

В книге «Общение и речь» Лисина М.И. раскрывает данное понятие как «средство осуществления коммуникативной деятельности, возникающее на определенном этапе ее развития» [6, с. 208]. Разрабатывая вслед за Л.С. Выготским теорию деятельности, психологи

пришли к выводу, что речь тоже является своеобразной деятельностью человека, речевой деятельностью.

«Речевая деятельность...представляет собой процесс активного, целенаправленного, опосредованного языком и обусловливаемого ситуацией общения приема или выдачи речевого общения во взаимодействии людей между собой (друг с другом)» [2, с. 219].

Из данного определения можно вывести следующие признаки речевой деятельности. Речевая деятельность характеризуется как процесс, предполагающий наличие партнеров. Сущность процесса состоит для одного в создании сообщения, для другого – в восприятии этого сообщения. Поэтому речевая деятельность – процесс активный. Целенаправленным этот процесс будет по причине того, что каждый из участников речевого общения движим определенными намерениями, стремлением это намерение реализовать. Процесс речевого общения осуществляется с помощью языковых средств, важную роль играет ситуация общения, то есть это процесс, обусловливаемый ситуацией общения.

Вот какое определение речевой деятельности дает Мария Сергеевна Соловейчик: «речевая деятельность – это активный, целенаправленный процесс создания и восприятия высказываний, осуществляемый с помощью языковых средств, в ходе взаимодействия людей в различных ситуациях общения» [8, с.383].

Уже с первых минут жизни ребенок прислушивается к звукам, наблюдает за движениями губ своих родителей, испытывает радость, узнавая знакомые голоса. С самого первого дня младенец впитывает в себя звуки речи, собирает и накапливает слова.

Процесс становления у детей первой функции речи, т.е. овладения речью как средством общения, в течение первых лет жизни проходит несколько этапов. На первом этапе ребенок еще не понимает речи окружающих взрослых и не умеет говорить сам, но здесь постепенно складываются условия, обеспечивающие овладение речью в последующем. Это довербальный этап.

На втором этапе осуществляется переход от полного отсутствия речи к ее появлению. Ребенок начинает понимать простейшие высказывания взрослых и произносит свои первые активные слова. Это этап возникновения речи. Третий этап охватывает все последующее время вплоть до семи лет, когда ребенок овладевает речью и все более совершенно и разнообразно использует ее для общения с окружающими взрослыми. Это этап развития речевого общения [6, с. 208].

С развитием речи у ребенка связано формирование как личности в целом, так и всех основных психических процессов (восприятия, мышления и др.). Исключительное значение речи в психическом становлении ребенка делает важным знание условий и факторов, способствующих ее развитию на разных этапах. Вопрос о силах, движущих развитием речи, приобретает особую остроту еще и потому, что оно совершается стремительно, скачками и как бы стихийно. Согласно многим исследованиям, к 5 годам дети практически овладевают всеми сторонами речи: почти полностью формируется звуковая система, достаточно обширный словарь и грамматический строй. Наблюдаются значительные индивидуальные различия у детей в темпах и качественных особенностях овладения разными аспектами речи [6, с.208].

Речевая деятельность в форме отдельных речевых действий обслуживает все виды деятельности человека (коммуникативную, трудовую, познавательную и др.) и реализуется в таких видах, как слушание, чтение, говорение, письмо.

Поскольку речевая деятельность представляет собой процесс создания и восприятия высказывания, она может быть охарактеризована и с точки зрения тех этапов, по которым этот процесс развертывается [8, с. 383].

В динамической структуре речевого действия, рассматриваемого в рамках деятельности общения, выделяются следующие фазы:

1) фаза мотивации и формирования речевого намерения. В качестве мотива речевой деятельности чаще всего выступает коммуникативная или коммуникативно-познавательная потребность – стремление, вступив в общение с другим человеком, что-то узнать или сообщить, каким-либо образом воздействовать на собеседника, выразить свои чувства и т. п.;

2) фаза ориентировки. На основе ориентировки в условиях деятельности определяется в самых общих чертах форма высказывания (устная или письменная), его вид (монолог или диалог) и стиль (разговорный, научный и т. д.);

3) фаза планирования, которая заключается в отборе содержания, в составлении программы высказывания во внутренней речи;

4) фаза реализации программы во внешней речи, для которой характерны операции выбора языковых средств, адекватно передающих предмет речи и соответствующих условиям и задаче общения;

5) фаза контроля, когда сопоставляется результат речевого действия с его задачей, в случае их несовпадения вносятся поправки (если есть такая возможность) до достижения удовлетворительного результатам [9, с. 18–24].

В школу приходят дети 6-7 лет, которые употребляют от 3 до 5-6 тысяч слов и практически владеют грамматикой родного языка, т.е. правильно склоняют, спрягают, строят предложения. Одаренные дети сочиняют стихи, придумывают сказки, истории.

Но вот проходят первые 3-4 года обучения в школе. Начиная постигать основы наук, дети, естественно, усваивают много специальных слов, некоторые книжные конструкции - овладевают учебно-научным стилем речи. Однако развитие их связной речи тормозится: речь детей становится менее раскованной и эмоциональной, более трафаретной, даже обедняется. И это приводит, как правило, к печальным результатам: многие выпускники школы так и не овладевают в должной мере родным языком как средством общения [6, с.208].

Проведенный анализ понятий «общение», «речь», «речевая деятельность», а также анализ характеристики коммуникативного процесса, поэтапного процесса овладения ребенком речевыми действиями позволил сделать вывод о том, что речь играет важную роль в формировании личности ребенка в ходе деятельности и общения. Совершенствование речевой деятельности предполагает оттачивание комплекса коммуникативных умений, так как для ее осуществления необходимо выполнение всех речевых действий.

### Список литературы:

1. Аннушкин В.И. История русской риторики. Риторические труды (1815 – 1825) [Текст] / В.И. Аннушкин, Я.В. Толмачев. // История русской риторики. – Флинта, 2016. – 780 с.
2. Зимняя И.А. Психология обучения неродному языку [Текст] / И.А. Зимняя. – М., 1989. 219 с.
3. Ковригина Л.В. Лекция «Понятие и структура речевой деятельности» – 2018. – НГПУ.; URL: <https://prepod.nspu.ru/mod/page/view.php?id=20178> (дата обращения: 26.06.2021).
4. Коджаспирова Г.М., Коджаспирова А.Ю. Педагогический словарь: Для студ. высш. и сред. пед. учеб. заведений. – М.: Издательский центр «Академия», 2001. – 176 с.
5. Ладыженская Т.А. Система работы по развитию связной устной речи учащихся [Текст]/ Т.А. Ладыженская. – М.: Просвещение, 1974. – 255 с.
6. Лисина М.И. Общение и речь: Развитие речи у детей в общении со взрослыми [Текст] / Под ред. М.И. Лисиной; Науч.- исслед. ин-т общей и педагогической психологии Акад. пед. наук СССР. –М.: Педагогика, 1985. – 208 с.
7. Мальчевская М.Л. Формирование универсальных учебных действий младшего школьника: учебно – методический комплекс по дисциплине: курс лекций. – Абакан: Издательство ФГБОУ ВО «Хакасский государственный институт им. Н.Ф. Катанова» 2017. –76 с.
8. Соловейчик М.С. Русский язык в начальных классах [Текст]: Теория и практика обучения: Учеб пособие для студентов пед. учеб заведений / Под ред. М.С. Соловейчик.– М.: Просвещение, 1993. – 383 с.
9. Соловейчик М.С. Формирование умений связной речи [Текст] // Начальная школа. – 2009. – №7. – С. 18-24.



## ЭФФЕКТИВНОСТЬ ПРИМЕНЕНИЯ ТРЕНИРОВОЧНОГО БЛОКА «МИНИ-ТРЕК» ДЛЯ РАЗВИТИЯ СКОРОСТНО-СИЛОВЫХ СПОСОБНОСТЕЙ ПРЫГУНОВ В ДЛИНУ НА ЭТАПЕ СПОРТИВНОГО СОВЕРШЕНСТВОВАНИЯ

*Казakov Георгий Николаевич*

*магистрант,*

*Национальный государственный университет  
физической культуры и спорта им. П.Ф. Лесгафта  
РФ, г. Санкт-Петербург*

## THE EFFECTIVENESS OF USING THE TRAINING BLOCK "MINI-TRACK" FOR THE DEVELOPMENT OF SPEED-STRENGTH ABILITIES OF LONG JUMPERS AT THE STAGE OF SPORTS IMPROVEMENT

*Georgy Kazakov*

*Master student,*

*National State University of Physical Culture and sports.P.F. Lesgaft,  
Russia, St. Petersburg*

**Аннотация.** На сегодняшний день замечено приостановление роста отечественных результатов у прыгунов в длину. Это связано в первую очередь с недостаточно высоким уровнем развития скоростно-силовых способностей спортсменов на этапе спортивного совершенствования. В данной статье рассматривается применение тренировочного блока «мини-трек», как одного из средств повышения скоростно-силовых способностей прыгунов в длину на этапе спортивного совершенствования.

**Abstract.** To date, there has been a suspension of the growth of domestic results in the long jumpers. This is primarily due to the insufficiently high level of development of speed-power abilities of athletes at the stage of sports improvement. This article examines the use of the "mini-track" training block as one of the means of increasing the speed-strength abilities of long jumpers at the stage of sports perfection.

**Ключевые слова:** легкая атлетика; тренировочный блок «мини-трек»; скоростно-силовые способности; прыжки в длину.

**Keywords:** athletics; training block "mini-track"; speed-strength abilities; long jump.

Прыжок в длину это один из самых сложных легкоатлетических видов, главной задачей которого является преодоление максимального горизонтального расстояния в фазе полета [1]. Успешность его выполнения детерминируется высоким уровнем развития у прыгунов в длину скоростно-силовых способностей. Однако, как показывает современная соревновательная практика, рост отечественных результатов в прыжках в длину остановился. Причиной этому является не соответствие уровня развития скоростно-силовых способностей спортсменов-легкоатлетов должному уровню. Данное противоречие требует методического разрешения, путем поиска новых средств тренировки, которые будут обеспечивать должное развитие скоростно-силовых способностей прыгунов в длину. По нашему мнению в качестве такого средства может выступать тренировочный блок «мини-трек».

Тренировочный блок «мини-трек» - это инновационный тренажер, направленный на развитие взрывной силы мышц, достигается при использовании спортсменами специальных сменных эспандерных шнуров, которые обеспечивают натяжение до 21 кг. Рабочее натяжение эспандерных шнуров достигает 30 метров, что обеспечивает выполнение упражнений с динамическим напряжением. Помимо этого специальное натяжение,

созданное тренировочным блоком, способствует выполнению упражнений с отягощением, тем самым развивая необходимую силу мышц для успешного выполнения прыжка в длину.

С целью выявления эффективности применения комплексов упражнений с использованием тренировочного блока «мини-трек» на развитие скоростно-силовых способностей прыгунов в длину на этапе спортивного совершенствования нами был проведен параллельный педагогический эксперимент. Данное исследование было проведено на базе СШОР № 1 Невского района г. Санкт-Петербург. В педагогическом эксперименте принимали участие 2 опытные группы: контрольная и экспериментальная. Обе группы состояли из 5 человек в каждой, имеющих спортивный разряд «КМС». Спортсмены, которые были распределены в контрольную группу, тренировались по стандартной программе, разработанной их тренером. А на спортсменах, в экспериментальной группе, был апробирован, разработанный нами специальный комплекс упражнений с применением тренировочного блока «мини-трек», который выполнялся прыгунами в длину в основной части тренировочного занятия на протяжении проведения всего эксперимента.

До начала включения в тренировочный процесс экспериментальных комплексов упражнений с применением тренировочного блока «мини-трек», спортсмены выполнили следующие тесты: тройной прыжок в длину с места, бег на 30 метров, проба «Абалакова» и RSI-тест. Согласно результатам, полученным в ходе обработки результатов тестирования спортсменов, можно сделать вывод, что уровень развития скоростно-силовых способностей как спортсменов контрольной ( $8,13 \pm 0,05$ ;  $3,56 \pm 0,05$ ;  $64,8 \pm 1,51$ ;  $211,5 \pm 7,3839$ ), так и спортсменов экспериментальной группы ( $8,14 \pm 0,03$ ;  $3,54 \pm 0,08$ ;  $65 \pm 0,89$ ;  $210,3 \pm 4,5274$ ;) является недостаточно высоким для спортсменов данной квалификационной категории.

В ходе непосредственного проведения педагогического эксперимента, который длился 3 месяца, спортсмены экспериментальной группы выполняли, разработанные нами заранее, комплексы упражнений с использованием тренажерного блока «мини-трек». Приведем пример одного из разработанных комплексов упражнений. В состав одного из них были включены следующие упражнения: выталкивание вверх со сменой ног через гимнастическую скамью (30 раз), запрыгивание на тумбу (50 см) (10 раз), прыжки через малые препятствия (20 м.), прыжки через препятствия (30 м.), бег с ускорением (30 м.). Все упражнения в комплексах располагались согласно принципу обучения «от простого к сложному». При реализации данных экспериментальных комплексов на практике мы использовали метод динамических усилий, который достаточно часто применяется с целью развития скоростно-силовых способностей легкоатлетов. При его применении в тренировке были использованы предельные для каждого спортсмена отягощения (в пределах 30-40% от максимума). Помимо этого был использован метод повторных упражнений, характеризующийся многократным выполнением упражнения через интервалы отдыха, в течение которых происходило достаточно полное восстановление работоспособности спортсменов.

С целью выявления степени эффективности использования специальных комплексов упражнений с применением тренировочного комплекса «мини-трек» на развития скоростно-силовых способностей прыгунов в длину на этапе спортивного совершенствования, после проведения эксперимента спортсмены повторно выполнили обозначенные выше тесты. По результатам тестирования, у спортсменов экспериментальной группы наблюдался значительный прирост уровня скоростно-силовых способностей в отличие от спортсменов контрольной группы, у которых прирост показателей был незначительным. Рассмотрим полученные данные подробнее. При проведении пробы Абалакова в экспериментальной группе средний прирост результатов, составил 9,4 см., а в контрольной группе прирост результатов составил 2,4 см. У спортсменов экспериментальной группы прирост результатов в тройном прыжке с места составил 0,68 м., в то время как у спортсменов контрольной группы прирост результатов был равен 0,05 м. Значительный прирост результатов спортсменов экспериментальной группы был замечен и при выполнении бега на 30 метров (0,22 с.), что значительно больше чем прирост результатов спортсменов контрольной

группы (0,08 с.). Значительный прирост в результатах спортсменов экспериментальной группы наблюдался и при обработке показателей RSI-теста, где прирост составил (48,9) в отличие от спортсменов контрольной группы (22,61).

Исходя из выше представленных данных видно, что по результатам всех четырех тестов (тест Абалакова, тройной прыжок с места, бег на 30 м., RSI-тест) уровень скоростно-силовых способностей спортсменов экспериментальной группы значительно вырос по сравнению с уровнем развития скоростно-силовых способностей спортсменов контрольной группы. Таким образом, мы можем утверждать, что применение в ходе тренировочного процесса специальных комплексов упражнений с использованием тренировочного блока «мини-трек» положительно влияет на развития скоростно-силовых способностей прыгунов в длину, на этапе спортивного совершенствования.

**Список литературы:**

1. Хоменков Л.С. Учебник тренера по легкой атлетике / Н.Г. Озолин, Л.С. Хоменков, В.В. Петровский, И.Г. Чевычалов. — 2-е. — Москва: Физкультура и спорт, 1982. — 42 с.

**РУБРИКА****«ПОЛИТОЛОГИЯ»****ЦЕННОСТНО-МОТИВАЦИОННЫЙ АСПЕКТ  
В ФОРМИРОВАНИИ И ДЕСТРУКТИВНОСТИ ЭЛИТ*****Пономарёв Данила Александрович****студент,**Южно-Российский институт управления – филиал РАНХиГС,**РФ, г. Ростов-на-Дону****Крицкая Анна Александровна****научный руководитель,**канд. полит. наук, доцент,**Южно-Российский институт управления – филиал РАНХиГС,**РФ, г. Ростов-на-Дону*

Одним из наиболее изучаемых видов пространства является политическое. Политическое пространство состоит из социальных полей, в рамках которых взаимодействуют субъекты, характеризующиеся наличием устойчивых или изменчивых взаимосвязей. Необходимо отметить, что на развитие и формирование социального поля оказывают воздействие структуры, процессы и институты, функционирующие внутри него. В процессе своего формирования они оказывают влияние на индивида. Совокупности таких индивидов и составляют социальное поле, а совокупность социальных полей образуют политическое пространство.

В этом пространстве особую роль занимают элиты. Однако понятие «элита» до сих пор является предметом постоянных теоретических споров. Дело в том, что на определенном историческом этапе исследователями рассматривалась та или иная грань данного явления. Следовательно, перед определением понятия управленческой элиты необходимо рассмотреть научные подходы к изучению данного явления, так как в зависимости от подхода и само понятие «элита» может дифференцироваться [1].

Несомненно, следует указать на то, что в основе определения элит лежит понятие стратификации. Учеными во все времена рассматривались условия социальных диспропорций, а также принимались попытки рассмотреть это понятие и его природу. Основа существования элитарных групп – наличие власти. Однако в какой степени представители элиты обладают властью? [2].

Прежде чем ответить на данный вопрос, следует учесть процесс формирования элиты. Его основа схожа с основой самого понятия элиты и заключается в системе социальной стратификации. Данная система подразделяет общество на социальные слои, выделяя в них иерархическую последовательность и устанавливая взаимосвязи между разными социальными слоями. Основным вектор влияния высших слоёв на нижестоящие – это власть, благодаря которой реализуется социально-политическое мировоззрение высших слоёв. Однако более интересным феноменом является ценностно-мотивационный аспект формирования элитарных слоёв общества, ставящий следующий вопрос: что выступает в роли мотивации индивидов, формирующих элитарный слой в системе социальной стратификации, и почему в дальнейшем это приводит к социальной деструктивности?

Проводя самую простую причинно-следственную связь, можно предположить, что следствие деструктивности элит исходит изначально из негативных причин, которые формируют социально-опасную мотивацию элит, но это будет весьма поспешным выводом.

Действительно, существуют такие индивиды, которые изначально мотивированы личными корыстными целями и вносят свой вклад в деструктивность элит. Но данные социальные элементы лишь дополняют уже сформированную систему элит, а значит личная выгода не является первопричиной, ведь как индивид может хотеть реализовать власть в личных целях, когда слои, осуществляющие власть, ещё не сформированы?

Стоит также отметить, что для понимания данного вопроса следует обратить внимание на общие социально-личностные тенденции, с помощью которых можно сделать вывод, что основная масса нашего общества стремится к позитивным и полезным для общества явлениям при условии, что общество сможет гарантировать реализацию потребностей. Из этого можно выделить, что негативно настроенная часть общества, которая начинает стремиться к деструкции, задаёт подобную динамику социального движения из-за неудовлетворенных потребностей, которые общество по разным причинам не смогло реализовать, что настраивает ущемлённые социальные кластеры в различных слоях общества негативно по отношению к общей массе.

Параллельно с этими процессами, у другой части общества продолжают формироваться положительные тенденции, но и потребности начинают возрастать, контролировать их реализацию становится всё сложнее. У небольшой, особой группы населения, которая сумела заметить данные процессы, начинает формироваться ещё одна потребность – в структуризации общественных слоёв для дальнейшей управленческой деятельности, которая поможет обществу избежать кризисы различного характера, или как минимум минимизировать урон от них, а также вести общество к процветанию. Именно это и является основой ценностно-мотивационного аспекта формирования элит – управление обществом для достижения общего блага и процветания.

Помимо данной основы, ценностно-мотивационный аспект раскрывается через ценности и мотивацию, которые являются причиной и следствием соответственно. Когда определён целевой ориентир – общее благо и процветание общества, в формировании данного аспекта начинают участвовать исторические и региональные особенности. Исторический аспект более глобален и формирует основные ценности социальной группы, которые сопряжены с опытом индивидов, который они извлекли за время своего исторического существования. Региональный аспект является дополняющим территориальные особенности, который играет завершающую роль в формировании мотивации социальной группы. Стоит отметить, что данные аспекты сильно различаются на различных территориях и в разных народах, поэтому их анализ необходимо вести с учётом их уникальности. Таким образом, при совмещении исторического и регионального аспектов формируется ценности и мотивация целой социальной группы, в том числе элитарного слоя. Однако в случае с элитой накладывается вышеописанная целевая основа – движение общества к процветанию и укреплению своего статуса в различных сферах деятельности, что мотивирует контролировать ход развития общества и оптимизировать его, а также стабилизировать социальные кластеры, которые имеют дополнительные историко-региональные особенности. Эффективная элита должна разделять данные особенности чтобы сохранить эффективную связь с обществом, и только тогда будет реализована глобальная цель – процветание общества.

Однако в таком случае возникает закономерный вопрос – почему при такой благой цели и мирной мотивации возникает деструктивность? Всё сводится к системе социальной стратификации. Дело в том, что, когда политико-административная элита выделяется в отдельный слой, она постепенно начинает терять связь с нижними слоями общества. Как следствие, элита начинает всё хуже и хуже понимать потребности общества или почему эти потребности у общества возникают. Из-за социального дисбаланса возникает разрыв здоровой коммуникации между социальными слоями, что ведёт к нарушениям восприятия общества элитой.

Стоит отметить и иную причину деструктивности элит, которая зависит от их вида, ведь помимо политико-административной элиты существует множество других видов, такие

как интеллектуальная элита, торговая, силовая, религиозная, финансовая и так далее.[2]. Из них можно выделить вид, который изначально несет в себе деструктивную функцию. Таковой можно назвать криминальную элиту. К сожалению, фактическое существование связей между верхними слоями криминального мира и правоохранительными органами отрицать нельзя, ведь именно поэтому появилось такое понятие как «вор в законе». Однако и у данного вида элит ценностно-мотивационный аспект схож с тем, что и у политико-административной элиты – укрепление и процветание общества, только в данном случае это касается только криминальной части общества. Ведь даже среди криминальных структур есть свои потребности, а значит выделяются и криминальные элиты, которые управляют данной частью общества и реализовывают их специфические потребности, которые и являются следствием деструктивности данного вида элит и криминального общества в целом.

Возвращаясь к политико-административной элите, стоит глубже изучить причинно-следственную связь между ценностно-мотивационным аспектом, который мы выделили ранее, и деструктивностью элит, которая может являться следствием их деятельности. Нарушение коммуникации между элитой и нижестоящими слоями общества влечет за собой и иное последствие. Помимо непонимания потребностей общества, может возникнуть и искажение обратной связи, что влечет за собой сдвиг представления об обществе с точки зрения элит. Некоторые элитарные элементы начинают негативно думать об обществе, так как оно не ценит усилий, которые прилагает элита для поддержания структурной целостности общества, не понимает всю ответственность, которая лежит на элите, ведь данный слой призван вести за собой остальных людей. На данном этапе основная масса общества имеет иное понимание о происходящих событиях, в то время как элита видит ситуацию, которая не соответствует общественной действительности.

При дальнейшей эскалации сдвиг восприятия реальности усиливается, однако ценностно-мотивационный аспект элит сохраняется, что на стадии формирования, что на данном этапе, который влечет за собой деструктивное воздействие элит. Данный социальный слой всё ещё стремится к эффективному управлению обществом для поддержания целостности и процветания, однако, из-за смены восприятия общества, фактическое интерпретация термина «общество» сужается до самого слоя элиты, и она начинает реализовывать только свои потребности.

Данный феномен является следствием взаимного разочарования элиты обществом и наоборот. Сохраняя благие намерения, восприятие элиты под давлением этого разочарования ведёт к искажению действительности, что и приводит к деструктивным последствиям.

Однако не всегда деятельность элит ведёт к деструктивным последствиям. Подобного кризиса можно избежать, если будет налажена здоровая коммуникация между элитой и другими слоями общества. К сожалению, данный процесс весьма усложняет специфика воздействия элит, а именно – управленческая деятельность. Так как коммуникация ведётся по вертикальной иерархии, а не горизонтальной, возникает модель связи «управляющий-управляемый», что ставит элиту в высшее положение. Именно это и является катализатором разногласий – элита утрачивает свою связь с обществом из-за разности положений по вертикальной иерархии. Для предотвращения отдаления существуют транзитные элементы – проводники между обществом и элитой, которые имеют прочную коммуникацию с обеими группами. Такими проводниками могут быть политические партии, которые по своей структуре достаточно широки и имеют как прямую связь с народом, так и влияние на элиты, путем воздействия на законодательную ветвь власти, изъявляя волю народа. Также в России реализована Администрация Президента РФ, которая и является проводником между обществом и управленческой элитой. Данный проводник выступает в роли коррективщика в процессе удовлетворения потребностей населения, то есть на этапе, когда потребность общества выявлена, но её удовлетворение не реализуется по разным причинам.

Помимо налаживания коммуникации, не стоит забывать о важности предупреждения коррупции. Стоит отметить, что не стоит приравнивать коррупционные элементы политико-

административной элиты к криминальной элите, так как у этих разных видов кардинально различаются мотивационные векторы (в криминальной элите деструктивность лежит в основе ценностей и является причиной, в то время как у коррумпированных элементов политико-административной элиты деструктивность является следствием конфликта интересов и не входит в ценностную основу индивида). Когда политико-административная элита уже сформирована и осуществляет власть, в элитный состав будут пытаться проникнуть индивиды с личными интересами. В их отношении ценности и мотивации совсем другие, и заключаются они в реализации власти исходя из собственных интересов. Данная группа людей может стать катализатором в искажении коммуникации между обществом и элитой, так как такие люди способны внедрять мнения и идеи в элиту, маскируя их под общее благо, но в то же время использовать это в личных интересах, что может негативно отразиться на обществе. В результате таких действий общество начнет негативно относиться к элите, обозначая, что высшие слои общества не понимают или не хотят удовлетворять потребности большинства. И если коррупционные элементы не будут устранены вовремя, то непонимание социальных слоёв будет только усиливаться, что выльется в полноценный кризис.

Действительно, мотивация и ценности коррумпированных элементов не совпадают с установками элиты на стадии формирования, тем не менее они есть и заключаются в реализации личных интересов. Однако эти интересы зачастую не являются некой манифестацией зла или желанием специально навредить обществу. Люди в первую очередь стараются обеспечить безопасность и стабильность своей жизни и жизни своих близких. Именно поэтому люди, принявшие решение в свою пользу при конфликте интересов, не задумываются об этом как о чём-то плохом или что они тем самым навредили обществу. Для таких людей элиты являются группой с высоким доходом и влиянием, которые при должной кооперации смогут помочь с обеспечением стабильности.

Но в определённый момент коррупционные элементы тоже теряют связь с обществом, намного раньше, чем основная элитарная масса, и именно с них начинается пренебрежительное отношение к обществу. Для данных элементов личная стабильность становится превыше стабильности общества и при должном авторитете в элитарном слое, данная установка начинает распространяться по всему высшему социальному слою. Это в итоге и ведёт к нарушению взаимопонимания общества и элиты, к распространению деструктивного влияния небольших элементов на весь элитарный слой. Благодаря предупреждению коррупции, будет предотвращаться не только нарушение коммуникации между социальными слоями и внутри элитарного слоя, но поддерживаться имидж элиты, который соответствует пониманию лидерства в рядах общества. Если представление о лидерах в сознании общества совпадает с реальной деятельностью политико-административной элиты – это означает что высшие слои ведут эффективную управленческую политику и их ценности и мотивация настроена на благо общества, что предотвращает кризис непонимания.

Теперь стоит рассмотреть реальные примеры формирования элиты и значимость ценностно-мотивационного аспекта в данном процессе. Наиболее ярко это прослеживается в религиозной элите, например в Русской Православной Церкви. Элита выделена по признаку иерархии (духовные саны) и задаёт направление развития православного общества на территории России. Христианские религиозные ценности в данном примере и являются причиной формирования данной элиты, а поддержка верующих является следствием реализации данных ценностей и выступает мотивацией элиты – помогать людям в соответствии с Христианскими ценностями. Помимо Русской Православной Церкви есть иной достаточно интересный и уникальный пример религиозной элиты, который в тот же момент является и политико-административной элитой. Таким примером является микросоциальное государство Ватикан. В данном государстве основной элитарный слой является симбиозом религиозной и политико-административной элиты. Это играет важную роль в деятельности государства, которое является центром Католического Христианства во всём мире. Данные примеры являются доказательством того, что элита обязана иметь под собой ценностно-мотивационную опору,

которая будет задавать направление деятельности элитарного слоя для обеспечения блага нижестоящих слоёв.

Таким образом, можно подвести итог исследования ценностно-мотивационного аспекта формирования и деструктивности элит, выделив необычную причинно-следственную связь между формированием элиты и возможным деструктивным последствием. Особенностью данного аспекта является его неизменность – элита стремится реализовать эффективное управление для дальнейшего развития на благо всего общества, но из-за иерархических различий и нарушений коммуникации могут возникнуть кризисы непонимания, что и ведёт за собой деструктивную деятельность элит для общества. Также не стоит забывать, что в уже сформированные элитные группы также могут внедряться коррумпированные элементы, преследующие личные интересы и не разделяющие мотивацию основной элитарной массы, что тоже влечет за собой деструктивность. Целостность групп и здоровая коммуникация являются основными задачами в реализации эффективной деятельности элит. Тем не менее не стоит забывать о достаточно широком понимании термина «элита», и что существуют отдельные виды элит, которые полностью сосредоточены на деструктивной деятельности. И даже несмотря на схожесть мотивации, единственным эффективным инструментом противодействия подобной деятельности будет являться коммуникация и взаимодействие общества и легальной элиты в разных сферах деятельности.

### **Список литературы:**

1. Ашин Г.К., Понеделков А.В., Старостин А.М. Основы политической элитологии: Учебное пособие, 2-е изд., дополн. – Ростов н/Д.: ОАО "Дониздат", 2012. – 150 с.
2. Куколев И.В. Трансформация политических элит в России / И.В. Куколев // Общественные науки и современность. – 2016. – No 4. – С. 90-110.



**РУБРИКА****«ПСИХОЛОГИЯ»****ОСОБЕННОСТИ РАЗВИТИЯ ТРЕВОЖНОСТИ У ПОДРОСТКОВ  
С РАЗНЫМ УРОВНЕМ АГРЕССИВНОСТИ**

**Барыбина Анастасия Максимовна**

*студент,*

*Белгородский государственный национальный исследовательский университет,  
РФ, г. Белгород*

За последние годы проблема проявления тревожности у подростков стала наиболее актуальной. Бесспорно, адекватный уровень тревожности занимает главенствующую роль в эмоционально-волевой регуляции и, несомненно, является важнейшим фактором, который обуславливает формирование адаптивного ресурса личности [3, с 122].

Несмотря на это многие авторы пришли к мнению, что трудности социально-психологической адаптации и формирования самооценки у детей подросткового возраста связаны именно с высоким уровнем тревожности. (В.М. Астапов, А.И. Захаров, Н.Д. Левитов, А.М. Прихожан и др.) [4, с 55].

Подростковый период – время психосоциального, физического, а также познавательного развития человека. Несмотря на многие противоречия и сложности, которые сопровождают этот период, он является неотъемлемой частью жизни подростка, нормальной стадией развития.

Пубертатный период характеризуется интенсивным и неравномерным ростом тела, повышенным кровяным давлением, несоответствием развития сосудов и сердца, увеличенной активностью эндокринных желез, возбудимостью, раздражительностью, утомляемостью.

Ведущей деятельностью в этот период является именно общение, это ведет к тому, что ребенок может испытывать тревожность при взаимодействии с другими людьми. Таким образом, тревожность – определенная склонность человека к переживанию тревоги, она может быть как личной, так и ситуативной. Подростку становится сложно наладить общение с окружающими, он испытывает трудность во взаимоотношениях с родителями, сверстниками и учителями.

В свою очередь агрессивность на данном этапе развития человека является формой защиты своего «Я», данным способом подросток занимается решением своих собственных проблем, пытается сохранить чувство ценности. Хочется отметить, что в повышенной агрессивности подростков также проявляются многочисленные проблемы с родителями и ровесниками.

Можно прийти к выводу о том, что подростковый возраст – определенный период умственного развития, именно тогда протекают качественные изменения, которые вызывают у ребенка изменить систему взаимодействия с другими людьми, появляется стремление выйти на совершенно новый уровень развития самосознания [2, с 144].

В целом подростковый период представляет собой промежуточный этап между детством и юностью, именно в это время происходит переосмысление наиболее важных жизненных ценностей личности, формирование собственных принципов и установок [1, с 94].

Личность, взаимодействуя с различными социальными группами, приходит к формированию собственного характера. Это происходит в семье, при общении с друзьями и знакомыми, в трудовом коллективе или учебном заведении. В одном случае у подростка будут сформированы общительность, открытость, смелость, желание сблизиться с окружающими людьми, а в другом, напротив, трусость, скрытность и нежелание взаимодействовать с людьми

в различных социальных группах. Возможности приобретения и закрепления лучших черт характера личности происходит в коллективе высокого уровня развития. Интеграции человека в социальной группе способствует именно этот процесс [5, с 178].

Таким образом, неуверенный в себе, склонный к сомнениям и колебаниям, робкий, тревожный ребенок нерешителен, несамостоятелен, нередко инфантилен, повышено внушаем. Отрицательные последствия тревожности выражаются в том, что, не влияя в целом на интеллектуальное развитие, высокая степень тревожности может отрицательно сказаться на формировании дивергентного (т.е. креативного, творческого) мышления, для которого естественны такие личностные черты, как отсутствие страха перед новым, неизвестным. Тем не менее, у детей старшего дошкольного и дошкольного возраста тревожность еще не является устойчивой чертой характера и относительно обратима при проведении соответствующих психолого-педагогических мероприятий, а также можно существенно снизить тревожность ребенка, если педагоги и родители, воспитывающие его, будут соблюдать нужные рекомендации [6, с 89].

### **Список литературы:**

1. Абрамова Г.С. Возрастная психология / Афанасьев А.К. - Е., 2015. - 89 с.
2. Антье Э. Агрессивность / Савков И.К. – М.: Фаир-Пресс, 2016. - 102-105 с.
3. Бодалев А.А. Личность и общение / А.А. Бодалев – М: Прогресс, 2012. – 325 с.
4. Востокнутов Н.В., Василевский В.Г. Патологическое агрессивное поведение детей и подростков. Комплексная оценка на этапах возрастного психического развития / Российский психиатрический журнал. – 2014. -№2. - 12-19 с
5. Либерман А.А. К вопросу о ведущей деятельности современных подростков. Вопросы психологии / Савич Р.А – 2018, №4. - 2-6 с.
6. Личко Е.А. Подростковая психология / Е.А. Личко. – М.: Просвещение, 2014. - 18-23 с.

## ВЛИЯНИЕ САМООЦЕНКИ НА РАЗВИТИЕ УЧЕБНОЙ МОТИВАЦИИ В МЛАДШЕМ ШКОЛЬНОМ ВОЗРАСТЕ

*Барыбина Анастасия Максимовна*

*студент,*

*Белгородский государственный национальный исследовательский университет,  
РФ, г. Белгород*

## THE INFLUENCE OF SELF-ESTEEM ON THE DEVELOPMENT OF EDUCATIONAL MOTIVATION IN PRIMARY SCHOOL AGE

*Anastasia Barybina*

*Undergraduate student,*

*Belgorod State National Research University,  
Russia, Belgorod*

**Аннотация.** Самооценка связана с уровнем притязаний человека, т.е. степенью трудности достижения целей, которые он ставит перед собой. Расхождение между притязаниями человека и его реальными возможностями ведёт к неправильной самооценке, вследствие чего поведение личности становится неадекватным (возникают эмоциональные срывы, повышенная тревожность и т.д.). Самооценка получает объективное выражение и в том, как человек оценивает возможности и результаты деятельности других людей.

**Abstract.** Self-esteem is related to the level of a person's claims, i.e. the degree of difficulty in achieving the goals that he sets for himself. The discrepancy between a person's claims and his real capabilities leads to an incorrect self-assessment, as a result of which the behavior of the individual becomes inadequate (emotional breakdowns, increased anxiety, etc. occur). Self-esteem gets an objective expression in how a person evaluates the capabilities and results of other people's activities.

**Ключевые слова:** самооценка, влияние, учебная мотивация, младший школьный возраст.

**Keywords:** self-esteem, influence, educational motivation, primary school age.

Самооценка - это знание человеком самого себя и отношение к себе в их единстве. Самооценка включает в себя выделение человеком собственных умений, поступков, качеств, мотивов и целей своего поведения, их осознание и оценочное к ним отношение. Умение человека оценить свои силы и возможности, стремления, соотнести их с внешними условиями, требованиями окружающей среды, умение самостоятельно ставить перед собой ту или иную цель имеет огромное значение в формировании личности. Самооценка в зависимости от своей формы (адекватная, завышенная, заниженная) может стимулировать или, наоборот, подавлять активность человека [4, с. 264] Неадекватная, низкая самооценка снижает уровень социальных притязаний человека, способствует развитию неуверенности в собственных возможностях, ограничивает жизненные перспективы человека. Такая самооценка может сопровождаться тяжелыми эмоциональными срывами, внутренним конфликтом и т.д. Заниженная самооценка наносит ущерб и обществу, так как человек не в полной мере реализует свои силы и возможности, трудится не с полной отдачей. Важнейшим источником развития самооценки является оценка окружающими людьми результатов поведения и деятельности человека, а также непосредственно качеств его личности [1, с. 234].

По мнению Л.И. Божович общественная оценка выполняет двоякую роль в формировании самосознания школьника. «Во-первых, являясь критерием соответствия его поведения требованиям окружающих, она как бы указывает человеку на характер его взаимоотношений с окружающей средой и тем самым определяет и его эмоциональное благополучие, его

поведение, и его отношение к самому себе как субъекту поведения. Во-вторых, общественная оценка помогает человеку выделить то или иное качество из конкретных видов поведения и деятельности и сделать его предметом сознания оценки самого человека» [3, с. 352].

Формирование самооценки связано с активными действиями ребенка, с самонаблюдением и самоконтролем. Игры, общение постоянно обращают его внимание на самого себя, ставят его в ситуации, когда он должен как-то отнестись к себе - оценить свои умения что-то делать, подчиняться определенным требованиям и правилам, проявлять те или иные качества личности. В детстве круг общения для ребенка предельно сужен [2, с. 112].

Подводя итоги, можно сделать вывод о том, что влияние самооценки на развитие учебной мотивации в младшем школьном возрасте велико, взгляды учёных не приходят к общему заключению. И в результате выше всего сказанного, становится понятным, что начало формирования личности происходит именно в младшем школьном возрасте, о чём свидетельствуют факты, приведённые в данной работе.

### **Список литературы:**

1. Алексеева Л.Г. Развитие и диагностика способностей /Л.Г. Алексеева, А.Н. Воронин. - М.: Наука, 2009. –156 с.
2. Ануфриев А.Ф. Как преодолеть трудности в обучении детей: Психодиагностические таблицы. Психодиагностические методики. Коррекционные упражнения /А.Ф. Ануфриев. - М.: Ось – 89, 2008. – 145 с.
3. Божович Л.И. Речь и практическая интеллектуальная деятельность ребенка / Л.И. Божович. – М.: Владос,2008. – 43 с.
4. Виноградова Н.Ф. Всё о младшем школьнике /Н.Ф. Виноградова. - М.: Вентана-Граф, 2011. - 143 с.

## **ВЗАИМОСВЯЗЬ МАТЕМАТИЧЕСКОЙ ТРЕВОЖНОСТИ И АКАДЕМИЧЕСКОЙ УСПЕВАЕМОСТИ ШКОЛЬНИКОВ**

**Барыбина Анастасия Максимовна**

*студент,*

*Белгородский государственный национальный исследовательский университет,  
РФ, г. Белгород*

В психологической литературе можно найти разные определения понятия тревожность, хотя большинство исследователей сходятся во мнении о признании необходимости рассматривать ее по-разному - как ситуационное явление и как личностную характеристику с учетом переходного состояния и его динамики.

Так, А.М. Прихожан указывает, что тревожность - это эмоциональный дискомфорт, связанный с ожиданием неприятностей, с чувством надвигающейся опасности.

По определению Р.С. Немова: «Тревожность - это постоянная или ситуативная характеристика человека, который может войти в состояние повышенного беспокойства, испытывать страх и тревогу в определенных социальных ситуациях» [1, с 113].

По мнению А.В. Петровский: «Тревога - это склонность человека испытывать тревогу, характеризующаяся низким порогом реакции тревожности; один из основных параметров индивидуальных отличий. Тревога обычно усиливается при тяжелых нервно-психических и соматических заболеваниях, а также у здоровых людей, страдающих последствиями психической травмы, во многих группах людей с субъективными девиантными проявлениями личностной дисфункции" [4, с 88].

Современные исследования тревожности направлены на различение ситуативной тревожности, связанной с конкретной внешней ситуацией, и личностной тревожностью, которая является стабильной чертой личности, а также на разработку методов анализа тревожности, возникающих в результате взаимодействия человека и его окружения.

Тревожность - как черта личности связана с генетически детерминированными свойствами функционирующего мозга человека, обусловленным постоянно повышенным чувством эмоционального возбуждения.

Математическая тревожность - это чувство напряжения, опасения и страха, возникающее в ситуациях, имеющих дело с математикой. Большое количество литературы дало результат, что математическая тревожность отрицательно влияет на результативность и эффективность решения математических задач. Математическая тревожность также негативно влияет на выбор профессии в будущем и отношение к точным наукам [3, с 65].

Люди с высоким уровнем математической тревожности часто имеют более негативные мысли и чувства по поводу математики и собственных математических навыков. Есть психологические и физиологические симптомы математической тревожности. Психологические симптомы МТ включают неуверенность в себе, чувство тревоги, панику, негативные мысли и внезапную потерю памяти. Физиологически МТ проявляется учащенным сердцебиением, повышенным потоотделением, приступами тошноты, несварением желудка и головными болями.

Академическая успеваемость - это степень, в которой студент, преподаватель или учреждение достигли своих краткосрочных или долгосрочных образовательных целей. Выполнение контрольных показателей образования, таких как аттестат о среднем образовании и степень бакалавра, свидетельствует об академической успеваемости [2, с 165].

Проблема академической успеваемости очень сложна, но во многих исследованиях используется много разных подходов, и все они сгруппированы вокруг двух основных аспектов взгляда на проблему:

- 1) как преподаватель учит;
- 2) как школьник учится и как при этом осуществляется его развитие.

Специалисты из разных областей образования отдавали приоритет той или иной стороне этой проблемы. Поэтому дидактика делает педагогические условия, особенности учебного процесса, способствующие повышению успеваемости, основным предметом курса. С другой стороны, психологи уделяют внимание изучению особенностей личности студентов, которые проявляются в процессе обучения, и выявлению своеобразия процесса их учебной деятельности. Психологическое исследование дает ответ на вопрос: какие типичные сочетания характеристик школьников определяют тип успеваемости в школе? Дидактическая основа такого исследования содержится в работе А.М. Гельмонта.

Таким образом, анализ исследований, посвященных психологическим проблемам образовательной успешности, показывает, что для решения этих проблем было сделано очень много. Однако по-прежнему возникает много вопросов о причинах трудностей в обучении. Необходимо более глубокое изучение особенностей личности ученика, помогающее ему устранять трудности и повышать успеваемость в процессе обучения.

### **Список литературы:**

1. Александровский Ю.А. Доболезненные формы эмоциональной напряженности (дефиниция, диагностика, пути предупреждения и коррекция) / Ю.А. Александровский, Л.Н. Собчик. - СПб.: Знание, 2006. – 284 с.
2. Изард К. Психология эмоций / К. Изард. - СПб.: Питер, 2010. - 464 с.
3. Столина В.В. Общая психодиагностика: Основы психодиагностики, немедицинской терапии и психологического консультирования. / В.В. Столина. – Москва: Изд-во МГУ, 1987, с. 304.
4. Фейдимен Дж., Фрейгер Р. Карл Рождерс Хрестоматия по гуманистической психотерпии. / Дж. Фейдимен – Москва.: Институт общегуманитарных исследований, 1995. – 302 с.

## МОТИВАЦИЯ ВЫБОРА МЕСТА РАБОТЫ И СОДЕРЖАНИЯ ДЕЯТЕЛЬНОСТИ В СОВРЕМЕННОМ МЕГАПОЛИСЕ

*Калоша Евгения Андреевна*

*магистрант,*

*Московский финансово-промышленный университет «Синергия»,*

*РФ, г. Москва*

**Аннотация.** В статье рассматриваются основные мотивы при выборе места работы в современном мегаполисе. На что человек обращает внимание в первую очередь, и какой фактор становится решающим при выборе работы.

**Ключевые слова:** мотив, выбор, современный мегаполис.

Говоря о мотивах человека при выборе работы в современном мегаполисе необходимо понимать, что это внутреннее побуждение, под влиянием которого человек действует. Так же мотивация может быть внутренней и внешней. Если деятельность для личности значима сама по себе, то говорят о внутренней мотивации, если же значимы внешние атрибуты профессии, например, признание в обществе, престижность, то это значит, что преобладает внешняя мотивация.

Для полного понимания мотивации у человека при выборе работы необходимо рассмотреть мнения различных психологов. По мнению Абрахама Маслоу люди нуждаются в репутации, престиже, статусе, доминировании, признании, внимании и высокой оценке. Стремление выглядеть сильным, успешным, компетентным, умелым, уверенным в глазах окружающих, стремление к независимости и свободе все эти потребности человек хочет удовлетворить при выборе работы. Действительно, современный человек не хочет кому – то подчиняться и на кого – то работать, ему необходимо, чтобы все было наоборот. В своей теории Дэвид Мак-Клелланд утверждает, что любая организация предлагает человеку возможности для удовлетворения трёх потребностей высшего уровня: потребность во власти, в успехе и в принадлежности. Его наиболее популярные идеи заключаются в том, что потребность в успехе положительно влияет не только на работу служащих, но и на работу менеджеров всех уровней управления. Потребность в успехе лежит в иерархии потребностей Маслоу где-то между уважением и самовыражением. Индивид, нацеленный на достижение успеха, обычно приемлет достаточно высокий уровень риска, хочет знать об определенных итогах своей деятельности, хочет нести ответственность за решение каких-либо трудностей, и имеет тенденцию к постановке реальных целей. Кроме этого, он обладает серьезными навыками в плане организации и планирования. Потребность во власти также находится между потребностями в почтении и самоутверждении Маслоу. Эта потребность является выражением стремления человека оказывать воздействие на других людей.

Как мы видим, человеку необходимы власть, статус, всеобщее признание. И хорошая организация в современном мегаполисе готова удовлетворить потребности человека, после того, как работник все это даст нынешнему начальнику, который в своё время пришел за удовлетворением таких же потребностей.

Уже в наши дни, в 2021 году, были опрошены люди в возрасте от 20 до 30 лет. Данная возрастная категория была выбрана для того, чтобы понять, что мотивирует человека после окончания университета, как он мыслит и на чем строится его выбор работы, и от чего зависит выбор более взрослого и осознанного человека, который уже имел опыт работы в больших организациях. В ходе данного опроса было выявлено, что большая часть граждан мотивирует уровень заработной платы и социальный пакет, который предоставляет организация. Это объяснялось тем, что люди хотят быть уверенны, что смогут обеспечить себя и свою семью в будущем. Что касается остальных мотивов, то для более молодых людей на втором месте стоит возможность реализовать себя, применение творческого

подхода, возможность расширения интеллектуального кругозора. Такие люди не имели опыт работы и хотят с первого раза найти работу по душе, чтобы соответствовала всем интересам, а также была высокооплачиваемая. Если говорить о взрослых людях, то для них важной мотивацией оказались хорошие санитарно – гигиенические условия работы, удобный график, а также перспектива должностного роста.

Из вышенаписанного можно сделать вывод о том, что мотивация выбора работы зависит от возрастной категории и от интересов человека. Но мотивация заработной платы у всех стоит на первом месте, чем выше заработок, тем больше вероятность того, что все остальные факторы отойдут на другой план. По мнению людей, если работа высокооплачиваемая, значит она и престижная.

**Список литературы:**

1. Маслоу А. Мотивация и личность. – СПб.: Питер, 2009. 352 с.
2. Макклелланд Д. Мотивация человека. – СПб.: Питер, 2007. 672 с.



## ОСОБЕННОСТИ РАЗВИТИЯ СОЦИАЛЬНО ОТВЕТСТВЕННОГО ПОВЕДЕНИЯ У ДЕТЕЙ ГРУППЫ РИСКА

*Миляева Кристина Александровна*

*студент,*

*Тульский государственный педагогический университет*

*имени Л.Н. Толстого,*

*РФ, г. Тула*

**Аннотация.** В статье рассмотрены особенности развития такого явления, как ответственность у детей, попавших в группу риска, процесс формирования социально ответственности как привычной модели поведения.

**Ключевые слова:** ответственность, социально ответственное поведение, дети группы риска.

Основываясь на мнения ученых, можно сказать, что социальная ответственность – это универсальная характеристика личности, которая начинает свое формирование еще в подростковом возрасте, а развивается на протяжении всей жизни человека. Но необходимо отметить, что ее основы появляются еще с самого раннего детства. Если у ребенка вовремя происходит формирование базового доверия к миру, он получает положительные реакции, эмоциональное одобрения от родителей касаясь своих действий, тогда задатки социальной ответственности начинают формироваться. Ее проявление значительно увеличивается с достижением ребенком дошкольного возраста. Он все чаще и чаще попадает в различные ситуации выбора, и ему требуется проявлять свою инициативность. В этом возрасте у ребенка складывается простое понимание того, чем «хорошо» отличается от «плохо». В межличностных отношениях ответственность проявляется лучше всего. Среди сверстников ребенок учится принимать решения самостоятельно, отвечать за свои действия или, наоборот, бездействия. Если перейти к младшему школьному возрасту, то там ответственно продолжает формироваться уже по средствам учебной деятельности. Ребенок понимает, что от его отношения к учебе будет зависеть все: реакция родителей и значимых взрослых, успеваемость, мотивированность. Так, с возрастом, ребенок понимает, что количество его обязанностей только увеличивается, он несет ответственность перед большим количеством людей. Тут уже речь идет не только о сверстниках, но и взрослых людях, поэтому необходимо внимательнее подходить к выбору модели поведения в социуме. Все эти процессы формируют только одну сферу – сферу лично ответственности. Однако, анализируя психолого-педагогическую литературу, можно сказать, что другой вид ответственности – социальный – начинает формироваться, проявляться и закрепляться только в подростковом возрасте. Что же такое социальная ответственность? Под этим определением понимается осознанные мысли формирующейся личности на счет своих собственных решений и действий. Подросток задумывается о том, что все его решения должны принести пользу не только ему самому, но и другим окружающим его людям.

В целом оценивая ситуацию, подростковый возраст можно назвать одним из сложнейших периодов в развитии человека и формировании личности. По мнению Кона И.С., подростковый возраст – это переход от детства, где ребенок полностью зависит от родителей к «самостоятельной и ответственной деятельности взрослого человека». Вся сложность перехода этого этапа состоит в том, что за такое непродолжительный отрезок времени происходит масса изменений различного характера. Эти изменения происходят и на физиологическом, и на психологическом, и на личностном уровне.

Кон И. С, Муздыбаев К. и др. утверждают, что признаком благополучного перехода ребенка в период взрослости является зрелая личность. А социальная ответственность в первую очередь выступает главным определяющим показателем зрелости. Можно сделать

вывод, что социальная ответственность является показателем сознательного выбора своих действий. Так же она характеризуется избирательностью в поступках и взаимоотношениях с другими людьми, где необходимо учитывать потребности и желания других людей, их мнение в целом. Необходимо брать во внимание и обстоятельства, в которых подростку приходится принимать важные обдуманные решения, которые понесут за собой различные последствия. Новообразования в каждом возрастном периоде являются механизмами, которые помогают формироваться ответственности. Ни для кого не секрет, что ребенок в период взросления сталкивается с полным изменением его качеств. М.М. Безруких, В.Д. Сонькин говорили о том, как происходит физиологическая перестройка человека, соответствующую строению организма взрослого человека. Все это подталкивает к смене манеры общения, поведения. Подросток меняется внутри и стремится изменить себя снаружи, дополняя свой облик новыми различными деталями. Обращая особое внимание на свой социальный статус среди сверстников, он хочет подобающе выглядеть, чтобы его повышать. Именно это приводит подростка к смелым экспериментам со своим внешним видом, что позволяет получить полную целостную картину того, каким себя хочет видеть подросток, будучи взрослым человеком. Все это непосредственно связано с формированием ответственности, ведь подросток может изъявить желание дополнить свой внешний образ различными манерами и моделями поведения, физически готового бороться за справедливость. В итоге, базовой характеристикой сформированности социальной ответственности считается полное понимание и стремление стать человеком, проявляющим социально безопасное поведение. Подросток, приобщаясь к миру взрослых, можно сказать, заново открывает для себя все те знания, которые он приобрел ранее, его познавательный интерес к окружающему миру резко возрастает. Знания, которые подросток переосмысливает, начинают соединяться с практическими действиями, и тогда уже подросток понимает, насколько его действия являются социально значимыми. Итогом этого служит дальнейшее повышение интереса к приобретению новых знаний, расширяются его познавательные границы, возрастает потребность в рефлексии. Опять же, обратившись к исследованиям Кона И.С. можно сказать, что «переход от детства к взрослости предполагает приобщение к культуре, овладение определенной системой знаний, норм, навыков, благодаря которым индивид может трудиться, выполняя общественные функции, и несет вытекающую отсюда социальную ответственность» Исходя из этого, можно сделать вывод, что в подростковом возрасте социальная ответственность входит в их сферу интересов. Они формируют наиболее точное и обширное понимание характеристики ответственности, стремятся узнать, чем их понимание отличается от точки зрения взрослых. Аналитическое осмысление понятия происходит постепенно, сначала подростки формируют его из простых самостоятельных выводов. Фельдштейн Д.И. в своих работах выявил, что последним этапом формирования социальной ответственности у подростков служит переход от простого сложившегося объема знаний к их практическому применению.

Опираясь на конкретные возрастные рамки, он отмечал, что с одиннадцати до пятнадцати лет подросток полностью осознает свою собственную ответственность за происходящее. Так же он в состоянии предположить возможные последствия не только своих поступков, но и поступков других окружающих людей. Итак, на основе всего вышесказанного можно сделать вывод: важнейшей характеристикой подросткового возраста является переход от общего знания, сложившейся от окружающего мира картины, к личностному знанию, основанном еще и на своем опыте дополнительно. Это и способствует активному развитию социальной ответственности как личностной черты. Этому способствует психологическое новообразование, которое свойственно подростковому возрасту – увеличившаяся сфера общения, пополняющаяся не только сверстниками, но и взрослыми людьми. При знакомстве и взаимодействии с другими, более опытными людьми, подросток начинает сначала сравнивать свои представления и взгляды об ответственностью. Затем, все более глубоко общаясь с другими, он начинает оценивать самого себя, свою значимость, давать себе социальную характеристику. В дальнейшем, при

хорошем развитии, между подростком и взрослыми людьми постепенно складывается новый вид отношений: партнерство. Все эти факторы: осознание себя, своего места, стремление к освоению знаний, чувство собственной значимости, позволяют подростку чувствовать себя взрослым человеком, у которого социальная ответственность достигает нового уровня развития. Обратимся к исследованиям А.Н. Леонтьева. Он выделяет несколько составляющих характеристик общественно полезной деятельности.

Именно она обуславливает потребность подростка в самовыражении через полезные дела и значимые обдуманые поступки, то есть в проявлении социальной ответственности. Первым компонентом является чувство личной ответственности за дела, которые были поручены взрослыми, то есть как подросток покажет себя в обществе. Второй компонент – это само социально значимое и полезное дело, которое является содержанием общественно полезной деятельности. И, наконец, третьим компонентом служит ее структура, которое строится на основе определенных поставленных целей. Нужно отметить, что становление социальной ответственности проходит гораздо интенсивнее, когда подросток вступает в партнерские отношения, будь то волонтерство, социально значимые проекты, деятельность общественных организаций и тд. На основе этого можно говорить о том, что именно в подростковом возрасте стремительно развивается деятельностно-рефлексивная характеристика социальной ответственности. Так же не нужно упускать из внимания эмоциональное восприятие подростка. Ведь чем ярче и интенсивнее эмоции и переживания подростка, тем серьезнее отношение к собственным поступкам, а значит к сформировавшейся ответственности в целом. Эмоциональная отдача позволяет подростку понять, насколько большую роль играет ответственность в коммуникациях с другими людьми. Именно этим объясняется появление таких качеств личности, как воля, упорство, настойчивость. Подросток уже способен ставить цели, планировать свои действия, опираясь на их возможный исход, осуществлять запланированное и рефлексировать, ощущать личную ответственность за действия. Поэтому можно сделать вывод, что подростковый возраст является синситивным для формирования и закрепления социального поведения. Итак, можно что сказать, что ответственность – это то положение, при котором человек отдает полный отчет себе, своим действиям, сознает, какие могут быть последствия от этих действий. Человек с развитым чувством ответственности осознает и принимает в первую очередь себя как инициатора всех изменений, которые происходят в его собственной жизни. В то же время, он полностью готов отвечать за все последствия, к которым изменения могут привести. Необходимо отметить, что детям из группы риска сложнее всего отвечать за свои поступке по причине того, что у них слабо развито это чувство ответственности или не развито вовсе.

Сейчас особенно актуальна задача формирования чувства социальной ответственности у детей группы риска. Если обширно посмотреть на эту ситуацию, в группу риска дети попадают из-за самых разных жизненных обстоятельств. Во-первых, это могут быть врожденные особенности, нарушения здоровья разной тяжести. Во-вторых, разнообразные условия семейного воспитания, трудные жизненные ситуации. В-третьих, фактором риска может служить несвоевременная психологическая помощь, педагогическая или психологическая запущенность, разнообразные нарушения в развитии.

Если дети попали в эту группу в силу определенных тяжелых жизненных обстоятельств, соответственно, они в дальнейшем больше других детей подвержены проблемам с коммуникацией как со сверстниками, так и со взрослыми людьми, с адаптацией в группах, коллективах, школьном классе. Из этого вытекает еще одна проблема – школьная дезадаптация. Она будет проявляться в неподобающем поведении учеников, так как они не будут заинтересованы в учебном процессе. Ребенок в целом не в состоянии приспособиться к школьной жизни, адаптироваться и привыкнуть к новому ритму жизни. В учебной деятельности такой ученик не сможет достигнуть успехов, опять же, из-за неразвитого чувства ответственности. Он не сможет самостоятельно выполнять задания как в школе, так и дома. Отсутствие межличностных контактов с одноклассниками и нежелание участвовать в школьной жизни в целом подтолкнет таких детей к попыткам самовыражения и привлечения

к себе внимания неподобающими способами: нарушение дисциплины, агрессивное поведение в отношении одноклассников, конфликты с учителями. Понимая, что никаких успехов в школе не добиться, подростки и вовсе бросают ее. К сожалению, почти у всех детей из этой категории формируются склонности к девиантному поведению. А ведь количество неуспевающих школьников растет с каждым годом. Это может происходить из-за интенсивных школьных нагрузок, перегруженности самих школьных программ, неопытности и неквалифицированности педагогов.

Нельзя забывать про еще один фактор неуспеваемости школьников – социально-психологическое давление. Со стороны учителей в адрес ребенка поступает много нелестных слов, происходит навешивание ярлыков, его преследуют постоянные издевательства одноклассников. Подростку будет очень сложно, почти невозможно обучаться в подобном коллективе, в котором со стороны учителей идет подкрепление неуверенности в себе и своих силах и возможностях. Следовательно, ситуация неуспеха повторяется день за днем до того времени, пока познавательная потребность, мотивация к получению знания и потребность в социальной активности в целом не исчезают. У педагогов зачастую нет веры в способности своих слабоуспевающих учеников, а непрерывный контроль без повышения мотивации у детей из групп риска крайне неэффективен. В конце концов, неизбежна ситуация, когда на подобных учениках в образовательных организациях просто «ставят крест», тем самым уничтожая возможности для раскрытия внутреннего потенциала ученика.

Придя к выводу, что такие дети, входящие в группу риска, не проявляют никакого интереса к общественной деятельности, они нехотя посещают всевозможные заведения дополнительного образования, будь то кружки или секции, не занимаются общественно полезными делами. Именно поэтому возможностей для развития ответственности просто не остается. Так как важным условием развития социального ответственного поведения является обогащение и накопление социального опыта. Ведь социальная ответственность воспитывается при целенаправленном формировании отношения обучающихся к данному качеству как к ценности. При этом важным условием является обогащение их социального опыта, создание благоприятных условий для самоорганизации, самореализации, самоактуализации; реализации творческого или учебного потенциала; развития собственной позиции воспитанников.

Задача общества заключается в том, чтобы привлечь детей группы риска и слабоуспевающих учеников к какой-либо социальной активности, заинтересовать их, тем самым формируя социальную ответственность.

Ответственность включает в себя очень много составляющих компонентов, таких как честность, готовность отвечать за свои действия, принципиальность, справедливость. Но при условии, если человека плохо развиты или не развиты совсем такие черты, как сопереживание, понимание, умение поставить себя на место другого человека, то названные выше качества, являющиеся компонентами ответственности, могут не реализоваться. Наряду с этими качествами, у человека должны проявляться и другие, связанные с волей: усердие, трудолюбие, настойчивость, выдержка. Таким образом, можно сделать вывод, что ответственность должна проявляться в характере, чувствах человека, его мировоззрении, убеждениях, и, наконец, в поведении.

Если обратиться к исследованиям К.А. Калимова, можно выделить такие показатели ответственности подростка: полного осознания необходимости выполнения своих задач и поручений, правильная направленность действий, направленных на успешное выполнение задач, умение доводить начатое до конца, позитивное здоровое эмоциональное отношение к заданиям, осознание ответственности за его действия, от которых зависят другие люди.

По мнению М.В. Матюхиной и С.Г. Яриковой, основными критериями проявления ответственности в учебной деятельности выступают: умения выполнять требования, доводить их до завершения сразу, умение правильно планировать свои действия, выстраивать логические цепочки по достижению поставленных целей, умение проявлять самостоятельность, давать собственную оценку своего поведения и поведения сверстников, проявления позитивного отношения к обучению, получение удовлетворения от добросовестно выполненных задач.

Что касается обучения, ответственный ученик сам понимает социальные ценности обучения, проявляет здоровую критичность в оценке своего отношения к нему, собственного поведения, своих личностных качеств. Он сам умеет признавать свои ошибки, правильно объяснить причины их возникновения. Подводя итоги, можно сказать, что подростковый возраст один из самых важных периодов для развития социальной ответственности и включению ее в систему ценностей. Основным видом деятельности в подростковом возрасте является общение со сверстниками. Это важно для нормального психического развития. Детям необходимо иметь близких друзей, с которыми он может разделить свои интересы, поделиться какими-либо переживаниями. Ведь, стараясь вырваться из-под опеки родителей, он не может поделиться с ними самым сокровенным. Именно в этот отрезок времени начинается становление личности. Подросток самоопределяется, находит себя, у него проявляются должным образом ценностные характеристики социальной ответственности, несмотря на то, что в иерархии ценностей у подростков она стоит далеко не на первом месте и не осознается им. У обучающихся происходит сравнение себя с другими людьми, они примеряют на себя разные социальные роли. Однако, нельзя сказать, что этот период развития обязательно должен пройти спокойным образом. Именно из-за того, что этот возраст является синсетивным, он очень противоречив и тем самым опасен. В период подросткового возраста возникает ряд определенных проблем. Главным образом, в нем заключены риски, которые могут мешать становлению социально ответственного поведения. Специалист в области социальной ответственности Ф. Райс говорит, что «общество посылает очень неоднозначные требования к уровню социальной ответственности подростка». Он выделяет семь значительных изменений окружающей среды, которые могут серьезно повлиять на жизнь современного молодого поколения: продление общепринятого подросткового возраста, Интернет, часто меняющийся и обновляющийся рынок труда, необходимость траты большого количества времени на обучение, разнообразные виды семей, сексуальная революция и значительный прирост преступности. Подросток, понимая, что в обществе происходит отсрочка общепринятого возраста взросления, не обращает должного внимания на то, что ему необходимо накапливать свой социальный опыт, опыт взаимодействия и коммуникации с людьми. Он думает, что проблемы коснутся его только в далеком будущем и не пришло еще то время, когда он должен проявлять себя, демонстрировать свои навыки социально ответственного поведения. Напротив же, очень часто дети и подростки неожиданно сталкиваются с обстоятельствами, вынуждающие их об этом задуматься. Увеличение ситуаций опасности в школе, семье, межполовых отношениях, наоборот, заставляет подростка актуализирует чувство социальной ответственности. В конечном итоге, социальная ответственность становится неустойчивой, зависящей от определенной ситуации.

Дополняя вышесказанное, нужно сказать, что все-таки в подростковом возрасте еще не сформировались такие черты личности, как рациональность, практичность. Подростков не является экономически независимым. Еще одна сложность формирования ответственности заключается в том, что подростки, оценивая уровень ответственности и занятости взрослых людей, не стремятся быстрее повзрослеть, опасаясь не справиться и оправдать чужие ожидания. Тем самым, не происходит накопление опыта социальной ответственности и ее дальнейшего развития в целом. Также процесс затрудняется из-за многих вещей, которые характерны для поведения в подростковом возрасте. Это может быть жажда признания от других людей, количество проступков, сильные эмоциональные реакции, которые сопровождают и радостные события в жизни, и даже самые незначительные неудачи, появление увлечений, которые не требуют упорного труда, и, как следствие, ответственности в целом. Для подростков часто характерно проявление себя в каких-либо опасных и рискованных действиях, посредством которых они хотят доказать свою самостоятельность и независимость. В конфликтных ситуациях разумные решения принимают далеко не всегда, их действия скорее опираются только на эмоции. Все эти признаки так же не способствуют формированию и укоренению социальной ответственности. Ее понимание искажается.

Так же еще одной сложностью в процессе формирования социальной ответственности является установка, которая характерна подростковому возрасту: восприятие мира только в негативном ключе. Все новое, непривычное и неожиданное видится подросткам как отрицательное, недружелюбное. У них нет сформированного состояния готовности при встрече с чем-то новым. Именно эти факторы приводят к тому, что подростки не решаются действовать обдуманно, ответственно, а выбирают модель ухода и избегания трудностей.

Отдельно хочется еще одну очень важную причину, которая влияет на деструктивность социальной ответственности – Интернет. К этой проблеме можно подойти с двух точек зрения. С одной стороны, подростки, используя Интернет как источник дополнительной информации, развивают свою ответственность, самостоятельность, выбирая скорость выполнения своей работы, ее темп и отбор информации в целом. С другой же стороны, никакого ответа за свои действия они не держат, совершая различные действия в Интернете совершенно безнаказанно. Кроме этого, в Интернете формируется определенный «виртуальный» образ, который представляет собой анонимность и полную вседозволенность. Тем самым, границы социальной ответственности размываются, подростком отрицается участие в каких-либо действиях в целом.

Очень часто в поведении подростков обнаруживается ложное проявление социальной ответственности. Оно проявляется в установках, которые заключаются в защите «своих», охране определенной субкультуре, стремлении к автономии и тд. Их социальная ответственность не выходит за рамки их общества и круга общения. Такое проявление ложной социальной ответственности приводит к покрыванию каких-либо проступков сверстников, бунтарству, отстаиванию собственных границ неверным образом и девиантному поведению в целом. Трудные ситуации выбора для подростков чаще всего заканчиваются правонарушениями. Можно сделать вывод, что, благодаря психологическим и поведенческим особенностям, присущим подростковому возрасту, понимание социальной ответственности может быть ошибочным, ложным, недооцененным или, наоборот, переоцененным. Из-за того, что социальная ответственность в понимании подростков очень неустойчива, противоречива, возникает необходимость разработки специально направленного инструментария для более подробного изучения и наилучшего развития этого процесса.

Уделив внимание особенностям и ведущим сферам личности подростка, сформировались такие критерии, как: когнитивно-аналитический, деятельностно-рефлексивный, эмоционально-волевой, ценностно-мотивационный. Рассмотрим каждый из критериев подробнее. Когнитивно-аналитический критерий представляет собой то количество знаний о социальной ответственности, которые подросток должен освоить. Так же в этот критерий входят объем и глубина знаний о данном явлении. Так же к этому критерию относится осознание подростка своей собственной ответственности. Он понимает, что его решения играют немаловажную роль в каких-либо ситуациях. Деятельностно-рефлексивный представляет собой характеристику, которая описывает степень вовлеченности подростка в социально ответственное поведение в целом: его отношение к ответственности, понимание своей роли субъекта социально ответственного поведения, уровень его осознанности и самостоятельности в принимаемых решениях и осуществляемых действиях, желание участвовать с общественно значимо деятельности. Эмоционально-волевой критерий включает в себя эмоциональные отклики и переживания подростка при выборе модели поведения и действий, принятии решения. Так же заостряется внимание на волевых качествах подростка: какие усилия он прикладывает в ситуациях, требующих проявления его уровня социальной ответственности. Наконец, ценностно-мотивационный критерий показывает непосредственно ценности и ориентиры подростка. Тут раскрывается его отношение к социальной ответственности, уровень ее включенности в иерархию ценностей подростка. Итак, формирование социально ответственного поведения у детей группы риска – актуальная задача. Ведь в группу риска дети могут попасть по вине различных обстоятельств. К тому же, именно период подросткового возраста является очень опасным. В нем заключены серьезные риски для правильного формирования социальной ответственности.

**Список литературы:**

1. Фельдштейн Д.И. Психология современного подростка. М.: Педагогика, 2007. 240 с.
2. Уманский Л.И. Психология организаторской деятельности школьников. М.: Просвещение, 2008. 267 с.
3. Рубинштейн С.Л. Основы общей психологии. М.: Питер, 2006. 712 с.
4. Абрамова Г.С. Возрастная психология. М.: Деловая книга, 2015. 621 с.
5. Абульханова-Славская К.А. Деятельность и психология личности. М.: Мысль. 2006. 335 с.

## РУБРИКА «СОЦИОЛОГИЯ»

### ДЕЯТЕЛЬНОСТЬ ПРОТЕСТАНТСКИХ ЦЕРКВЕЙ Г. КРАСНОДАРА В ИНТЕРНЕТ-ПРОСТРАНСТВЕ С ИСПОЛЬЗОВАНИЕМ КОНТЕНТ АНАЛИЗА

**Василенко Вадим Геннадиевич**

студент,  
Кубанский государственный университет,  
РФ, г. Краснодар

**Ракачëв Вадим Николаевич**

научный руководитель,  
д-р ист. наук, профессор,  
Кубанский государственный университет,  
РФ, г. Краснодар

**Аннотация.** Статья посвящена изучению религиозных сообществ в социальных сетях. Религия играет немаловажную роль в жизни современного общества. Мы видим, что новые религиозные организации продолжают возникать в современном обществе и число их прихожан растёт. С развитием интернет коммуникации религиозные институты внедряют новые формы культовых практик: интернет-проповеди, общение с духовным наставником по сети, обсуждение религиозных тем в интернет-пространстве, онлайн сбор средств на религиозные нужды и т.д. Исследование проведено методом контент-анализа, посредством которого были изучены посты каждого из сообществ, выявлены на основании определённых критериев особенности поднимаемых в группах вопросов. Затем нами был проведён сравнительный анализ контента и сформулированы выводы

**Ключевые слова:** новые христианские деноминации, протестантизм, евангелисты, пятидесятники, контент-анализ.

Религии и религиозные организации уже долгое время попадают в объектив научного познания. Изучением религиозности как феномена среди социологов занимались такие учёные как О. Конт, К. Маркс, М. Вебер, Л. Фейербах, Э. Дюркгейм, Г. Зиммель и Т. Парсонс.

Объектом нашего исследования стали протестантские общины г. Краснодара. Предметом исследования стала деятельность протестантских общин г. Краснодара в интернет-пространстве.

Цель исследования – изучить деятельность протестантских общин юга России в интернет-пространстве.

Задачи

- рассмотреть теоретические подходы к изучению религии и религиозных объединений, охарактеризовать религиозные объединения как объект исследования в социологии,
- рассмотреть историю формирования и развития протестантских организаций,
- изучить особенности сетевого взаимодействия протестантских общин г. Краснодара в интернет-пространстве на основе результатов социологического исследования.

Что есть религия? Чем обусловлена вера в сверхъестественное? И как объяснить с точки зрения социологии поведение экзальтированных масс религиозных людей? Этими вопросами задавались многие исследователи религиозного мировоззрения, однако дискуссия между различными религиоведами, культурологами и социологами религии идёт до сих пор.



Так Ч. Миллс, например, сравнивает религию с рынком душ, на котором различные учения соревнуются между в борьбе за эти самые души [7]. Подобное отношение к религии довольно распространено и в принципе понятно. Человеку извне проще всего по объяснить незнакомый ему феномен по аналогии с уже известными ему. Отсюда попытка применить образ институтов, с которыми человек взаимодействует постоянно – экономические институты (пример Миллса), властные институты (убеждение, что все религии являются неким социальным конструктом для манипулирования большими массами людей) и так далее. Однако стоит смотреть глубже и находить не мнимые, но действительные объяснения незнакомых феноменов.

Главным объектом религиозного познания выступает прежде всего Бог, как некая трансцендентная сущность, тем не менее имеющая в опыте некое отражение. Но понимание Бога в разных религиозных системах весьма различно. По этой причине, нет однозначного ответа, что мы подразумеваем под этим понятием. Оно лишь находит некое отражение в нашем субъективном восприятии действительности, и мы можем верить в существование этого трансцендентного так или иначе, а можем вообще не верить.

Что же касается религии как типа мышления, более того, религии как социального института, тут всё намного сложнее. Религия ставит главные вопросы для человека, на которые с некоторой долей успеха пытается найти ответы. Эти вопросы: Что такое Бог? В чём смысл человеческой жизни? Что происходит после смерти? Собственно, любая религия даёт свои ответы и, исходя из этих ответов конструирует мировоззрение и культовую практику. Религия систематизирует мироздание в сознании человека, она стремится установить определённый порядок вещей, согласно которому человеку, и шире обществу, следует жить.

Интернет-пространство является важнейшей информационной платформой XXI века. Эта платформа даёт возможность объединения людей со всего мира в формальные и неформальные сообщества. Интернет-пространство затронуло все сферы общественной жизни, в том числе и религиозную. Религиозные интернет сообщества объединяют людей разных этносов, социальных классов, материальных положений в единую религиозную семью, позволяя индивидам вести коммуникацию в реальном времени. Интернет позволяет вести проповедь с использованием музыкального сопровождения и видеоряда, что положительно сказывается на восприятии сказанного.

Мы обратили своё внимание на две Церкви г. Краснодара: Церковь Дом Евангелия и Церковь Христианская Миссия [5, 6]

Можно проследить с помощью обращения к социальным сетям поведение верующих внутри группы, узнать, какое сформировалось отношение к различным проблемам светской и религиозной жизни, выявить основные стимулы и мотивы прихода людей в подобные религиозные организации, а также понять, как устроена повседневная жизнь прихожан и служителей харизматических христианских Церквей.

Итак, рассматриваемые нами группы харизматических христиан, были проанализированы с использованием контент-анализа сайтов и групп в социальных сетях этих сообществ. То есть, собственно в тех местах интернет-пространства, где эти группы и осуществляют свою деятельность. Конечно, одна из основных задач любой религиозной группы – это непосредственная проповедь своего учения в храмах и местах сбора адептов, однако не стоит упускать из виду тот факт, что в современной жизни интернет является существенным проводником информации от одного индивида к другому, в том числе и информации, связанной с формированием мировоззрения.

Мы сформировали базу из 30 постов данных интернет сообществ, и в ходе анализа нам было интересно изучить следующие аспекты религиозной жизни прихожан:

- Проповедническая деятельность
- Просветительская деятельность
- Интервью
- Цитаты

- Богослужение
- Творчество

Рисунки 1 и 2 показывают нам сравнение двух групп по заявленным категориям. Мы выделили шесть категорий и отнесли каждый пост к одной или более категориям.

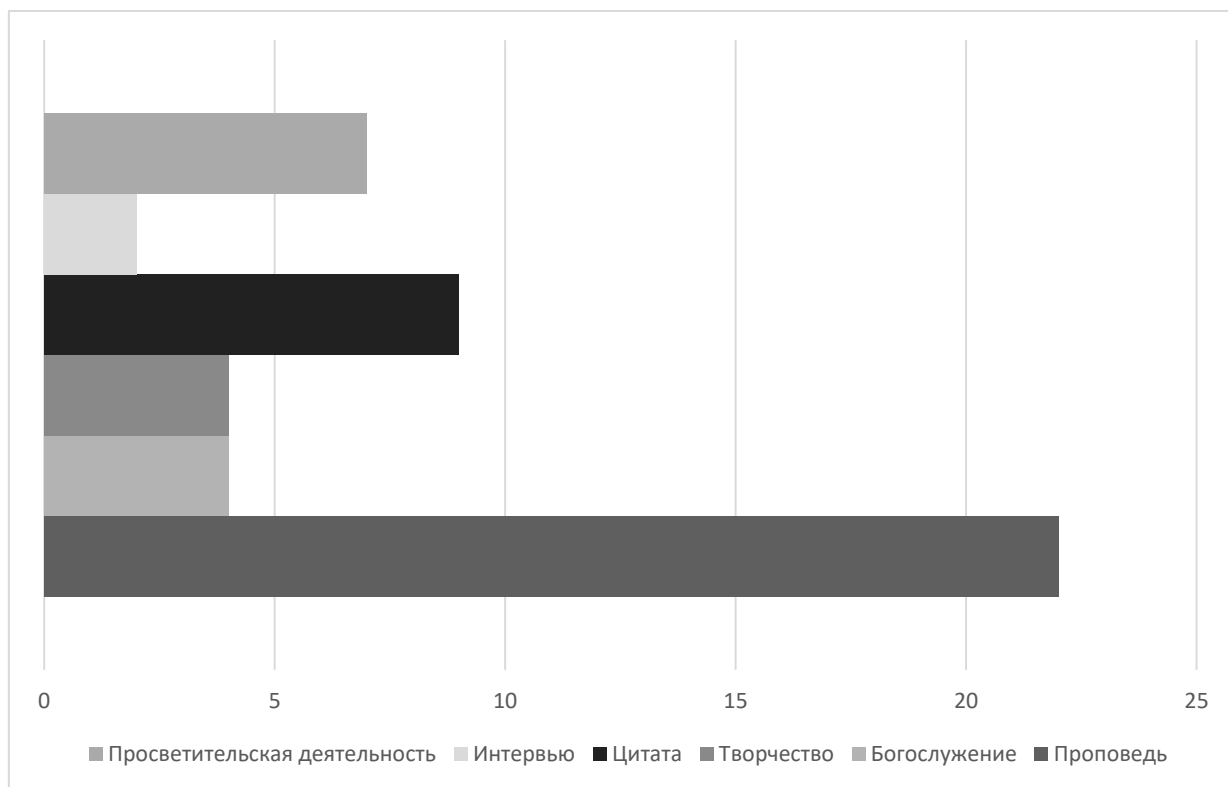

**Рисунок 1. Категории группы Дом Евангелия**

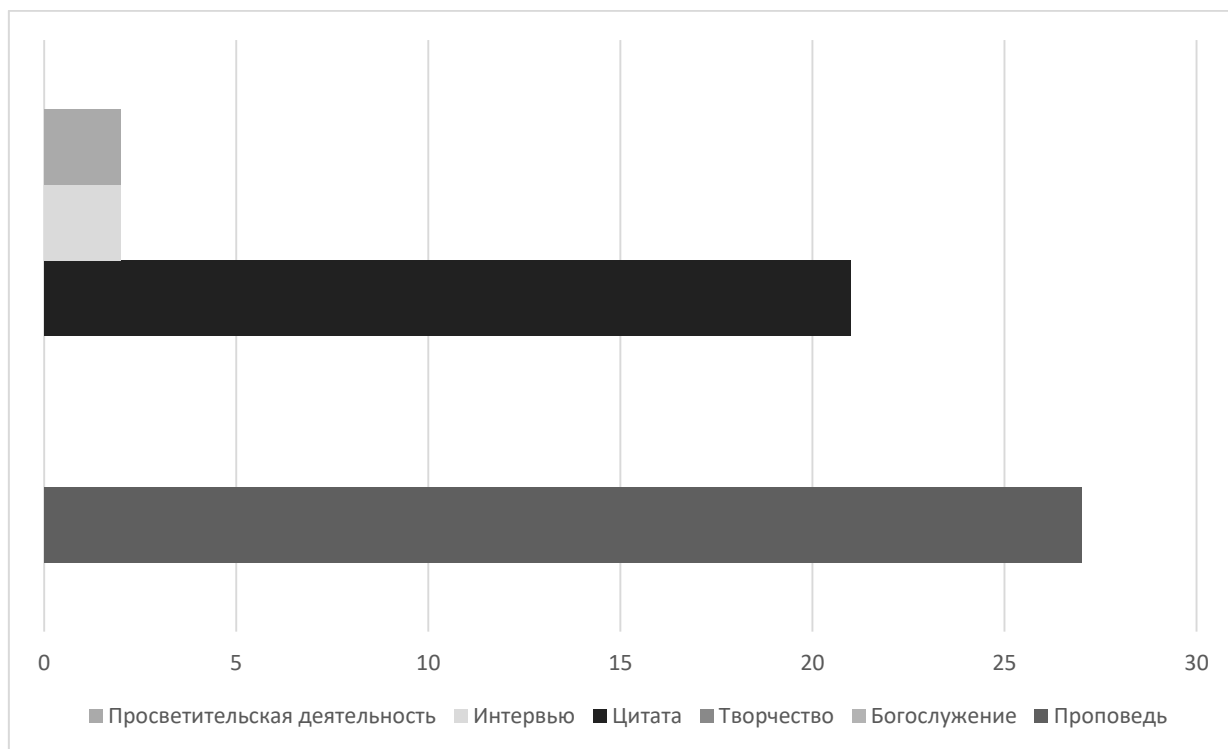

**Рисунок 2. Категории группы Церковь Христианской Миссии (пятидесятников)**

Как мы можем увидеть из двух диаграмм, в Церкви Христианской Миссии (пятидесятников) отсутствуют посты, посвящённые творчеству и трансляции богослужений. Однако мы также можем наблюдать обилие цитат из Библии – 22, что является внушительным числом в сравнении с Домом Евангелия, где всего 9 постов содержит прямые библейские цитаты.

Церковь Дом Евангелия делает большой акцент на просвещенческую деятельность, публикуя как информационные статьи на разные темы, так и приглашения на совместное чтение и комментирование библейских текстов.

А вот межконфессиональный диалог активно ведётся всеми рассматриваемыми здесь деноминациями. Пятидесятники и Евангельские Христиане Баптисты сотрудничают между собой, проводятся тематические встречи с целью налаживания межконфессионального диалога и укрепления общепротестантских позиций в обществе.

Также из полученных данных мы видим, что для интернет-ресурсов рассмотренных религиозных сообществ юга России, в частности г. Краснодара, характерна высокая активность пользователей, стремление пользователей высказаться о событии, что выражается в количестве комментариев, при этом отсутствует конфронтация мнений и полная лояльность к содержанию постов. В связи с этим, мы можем сделать вывод о нераспространенности практики дискуссий на религиозные темы.

### Список литературы:

1. Норт Д. История церкви. От дня пятидесятницы до нашего времени / Д. Норт, – Москва: Протестант, 1993. – 413 с.
2. Новикова В.Н. Протестантская этика как основа воспитательных традиций шведского народа // В.Н. Новикова, Краснодар: Теория и практика общественного развития, 2012. – № 6. – С. 122-125.
3. Савинский С.Н. История евангельских христиан-баптистов Украины, России, Белоруссии / С.Н. Савинский. – Санкт-Петербург: Библия для всех, 1999. – 424 с. ISBN: 5-7454-0594-5.
4. Фрейд З. Тотем и Табу / З. Фрейд; пер. с нем. М.В. Вульф. – Москва: Азбука, 2012. – 256 с. – ISBN: 5-352-01625-0.
5. Церковь Дом Евангелия URL: <https://vk.com/crosshouse> (дата обращения: 02.03.2021).
6. Церковь «Христианская Миссия» URL: [https://vk.com/cxm\\_krasnodar](https://vk.com/cxm_krasnodar) (дата обращения: 04.03.2021).
7. Эткинд А. Хлысты (Секты, литература и революция) / А. Эткинд – Москва: Новое литературное обозрение, 1998. – 688 с. ISBN: 978-5-4448-0073-7.
8. Ярыгин Н.Н. Евангельское движение в России / Ярыгин // Калининградский государственный технический университет. – 2015. – 141 с. ISBN: 978-5-94826-425-7.

## СУЩНОСТЬ МОТИВАЦИИ РАБОТНИКОВ И СТИМУЛИРОВАНИЯ ТРУДА

**Манакова Полина Андреевна**

студент,  
Шадринского финансово-экономического колледжа,  
РФ, г. Шадринск

**Жилина Дарья Александровна**

студент,  
Шадринского финансово-экономического колледжа,  
РФ, г. Шадринск

**Чепарухина Елена Алексеевна**

научный руководитель, преподаватель  
Шадринского финансово-экономического колледжа,  
РФ, г. Шадринск

**Аннотация.** В этой статье хотелось бы поднять тематику мотивации работников, продемонстрировать какие действуют приемы, типы мотивации и стимулирования труда. Разобрать, какие же еще действуют приемы поощрения труда.

Мотивация работника включает в себя ряд мотивов, которые определяют поведение определенного человека. Таким образом, она представляет собой совокупность мер, предпринимаемых менеджером, которые направлены на увеличение результативности работы работников, привлечение и удержание компетентных и одаренных экспертов.

Каждый работодатель решает, как стимулировать весь коллектив для удовлетворения собственных нужд и достижения общих целей. Некоторые мотивированные сотрудники получают удовольствие от работы, которая связана с их душой и интеллектом. Достигнуть такого силой нельзя. Признание и поощрение достижений работника учитывает все условия труда, как количественные, так и качественные, а также появление и развитие поведения. Очень важно верно подобрать систему мотивации менеджера по отношению к подчиненным, и каждая из них требует личного подхода.

Система мотивации работников - это, прежде всего, совокупность мер, которые направлены на проявление трудолюбия, инициативы и воли к труду, а также стимулирование труда в целом. Это также повысит ваш профессионализм и повысит общую эффективность компании для достижения целей, поставленных в работе.

Система мотивации работников состоит из двух подсистем:

1. Компенсационная система

В неё входят такие элементы, как: зарплата, выплата по потере трудоспособности, страхование работников, компенсация за потерю работы.

2. Безкомпенсационная система

Эта система включает в себя следующие приемы:

- Меры, которые направлены на увеличение самооценки, способствуют самоудовлетворению.

- Развитие и продвижение сообщества через кооператив.

Шаги по внедрению мотивации в организацию

- Определение задачи.
- Организация работы трудовой группы.
- Система мотивации работников для выполнения плана.
- Его заявление.
- Подготовка документов.
- Анализ работы подчиненного организации.

Эту систему нужно применять поэтапно, дабы работник не опасался предстоящих изменений, был знаком, находил позитивные стороны и повышал эффективность работы.

Типы мотивации работников:

Материальная. Денежное выражение значит возмещение за услуги и материальные объекты. Данный метод считается малоэффективным, так как изредка применяется одним сотрудником, группой или целой компанией.

Нематериальная. Относится как к работникам, так и ко всем коллективам, которые помогают формировать отношения любого человека с компанией.

Внешняя мотивация. Положительное или негативное влияние на работников ведет к желаемому результату. Награда, скорее всего, будет благословением или страданием.

Внутренняя мотивация подразумевает самостоятельное развитие мотивации работников. Выполнение определённых заданий приносит этическое удовлетворение. Тем не менее, сотрудники могут продолжать получать прибыль. Внешней мотивации с внутренними мотивами мало для получения желаемой выгоды.

Внешняя мотивация работников нацелена на развитие и активизацию внутренней мотивации. Вы также можете использовать её в качестве инструмента, который поможет вам получить наибольшую конверсию от существования

Мотивация и стимулирование работников. Мотивация труда-это мотивация работника к продуктивной работе. А стимулирование-это окружающее воздействие, которое направлено на хорошую работу экспертов и увеличение их результативности.

Примеры мотивации работников включают разные административные меры.

Например, шесть работников, показавших самые лучшие итоги за работу, проделанную за квартал, получают двухмесячную заработную плату.

Заработная плата предоставляется за дополнительную плату в размере 2% от персональных продаж.

Примеры стимулирования. Здесь абсолютно другой подход.

К примеру: те, кто не выполнил план в этом месяце, будут лишены премии. Вы не уйдете с работы, пока не закончите свой годовой отчет. Если вам не нравятся условия работы, вы можете уйти в отставку, не имея незаменимых людей.

Эти примеры показывают, что мотивация и стимулирование работников подобны популярному стилю «кнут и пряник». Это значит, что мотивация стимулирует у работника внутреннее желание работать, а стимулирование вынуждает работать не по собственному желанию.

Приемы мотивации работников подразделяются на две группы.

1. Материальное стимулирование (финансовое вознаграждение).
2. Нематериальная мотивация работников.

Дабы избежать проблемы увольнения профессионального работника, стимулирование работников должно осуществляться различными методами, в том числе нематериальными.

Нематериальные стимулы. Данный метод охватывает более широкий спектр.

Карьерный рост. Сотрудники стремятся работать лучше прочих, дабы достичь желаемой должности, что также представляет собой вознаграждением и прочим повышением статуса.

Организация культурно-спортивных мероприятий. В целом, коллективная работа всего коллектива содействует сплочению и хорошей трудовой атмосфере, является отличной возможностью для качественного отдыха и релаксации.

Вероятность получения образования за счет компании. Вы сможете усовершенствовать свои навыки с резервным копированием.

В форму стимулирования заработной платы входит:

- Заработная плата.
- Внутренние льготы: бонусы, оплата услуг, командировки и обратно, медицинская страховка и др.
- Поощрение подчиненных.

- Формирование образования работников и развитие карьерной лестницы.
- Улучшение доверия между коллегами, ликвидация психологических и административных препятствий.

Мотивация работников - очень важная проблема для любого менеджера, если он заинтересован в том, дабы сотрудники работали как можно эффективнее. Но в свою очередь сотрудники имеют разные задачи и представления работы в компании: одного интересуют лишь денежные средства, другого - карьера, третьего - другая перспектива. Квалифицированный персонал-это половина успеха предприятия. Не редко случается, что в первые два месяца новый специалист старается и горит большим желанием работать, даже если у него мало опыта и информации. Как только он освоит их и пройдет испытательный срок, у него снизится желание и усердие работать, как было ранее.

В настоящее время на рынке труда не так много компетентных сотрудников. А для благоприятного развития компании требуется эффективная и стабильная команда. Все вышеуказанные методы мотивации работников помогают менеджеру знать цели любого сотрудника и решать возникающие проблемы. Это также экономит драгоценное время и денежные средства, необходимые для выявления и приспособления новых сотрудников, а также помогает сформировать сильную и надежную команду профессионалов и единомышленников.

### **Список литературы:**

1. Общий менеджмент: учебное пособие / Л.С. Ружанская [и др.]; под общ. ред. Л.С. Ружанской, И.В. Котляревской. — Екатеринбург : Изд-во Урал. ун-та, 2017. — 116 с.- ISBN 978-5-7996-2255-8 - URL: <https://book.ru/book/931150> — Текст: электронный.
2. Сайт интернета: <https://blog.iteam.ru/motivatsiya-personala-osnovnye-vidy-i-metody-sistema-motivatsii-personala/>. <https://www.business.ru/article/971-motivatsiya-personala-v-organizatsyi/>.

**РУБРИКА**  
**«ТЕХНИЧЕСКИЕ НАУКИ»**

**РАЗРАБОТКА СИСТЕМЫ УПРАВЛЕНИЯ УСТАНОВКОЙ У-1.732  
В TRACE MODE 6**

**Поваляев Алексей Юрьевич**

студент,

Астраханский государственный технический университет,

РФ, г. Астрахань

Программная реализация предложенного алгоритма по повышению эффективности гидроочистки широких фракций осуществляется в виде мнемосхемы в интегрированной среде разработки TRACE MODE 6.

В интегрированной среде TRACE MODE 6, создаем визуализацию печи установки гидроочистки У-1.732. Схема представлена на рисунке 1.

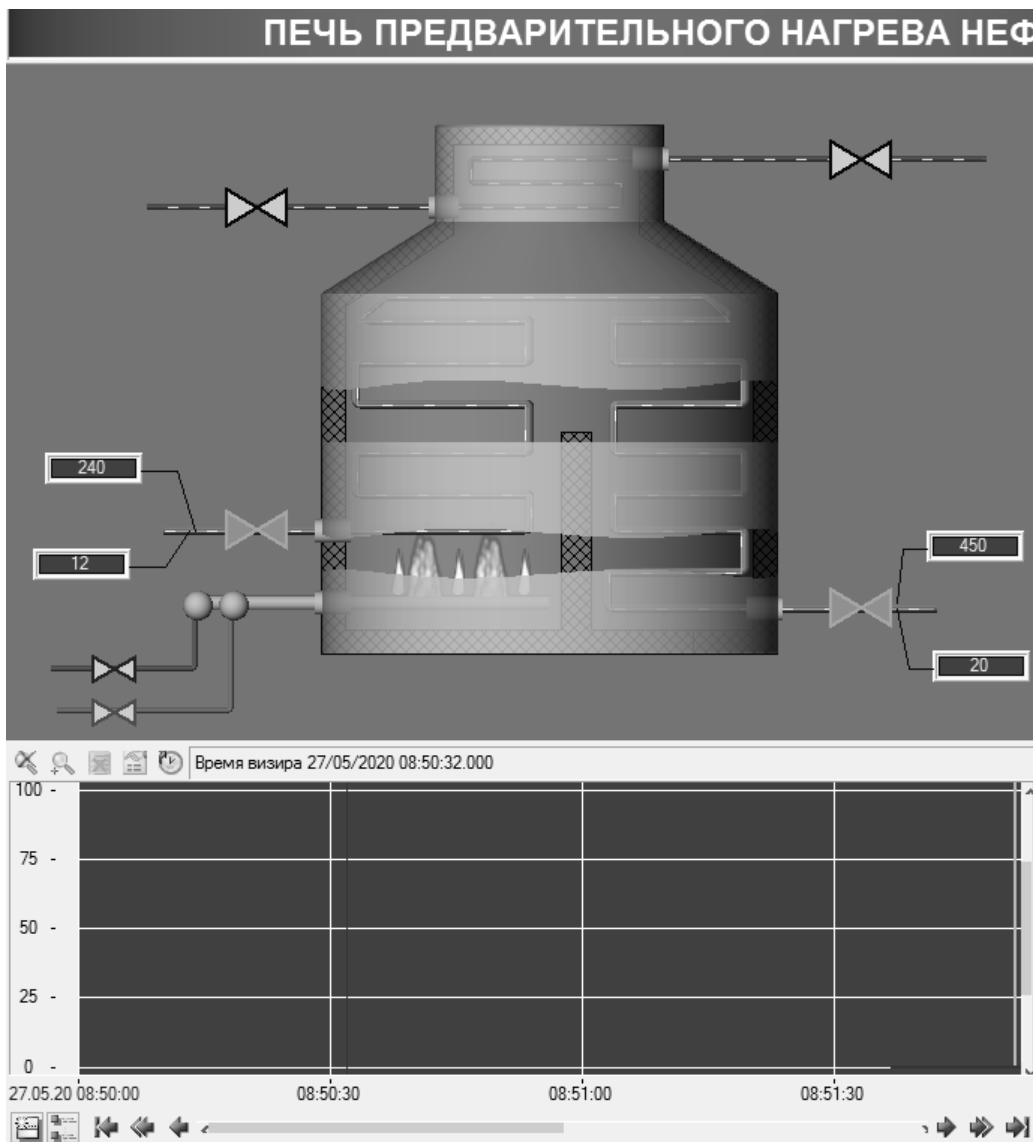

**Рисунок 1. Печь предварительного нагрева**

На данной схеме продемонстрированы все входные параметры и выходные, с местом их обозначения, также регуляторы для обеспечения заданных параметров.

В случаи необходимости наглядно демонстрации значений на панели управления печи, для этого переходим в экран значений датчиков, представленный на рисунке 2.

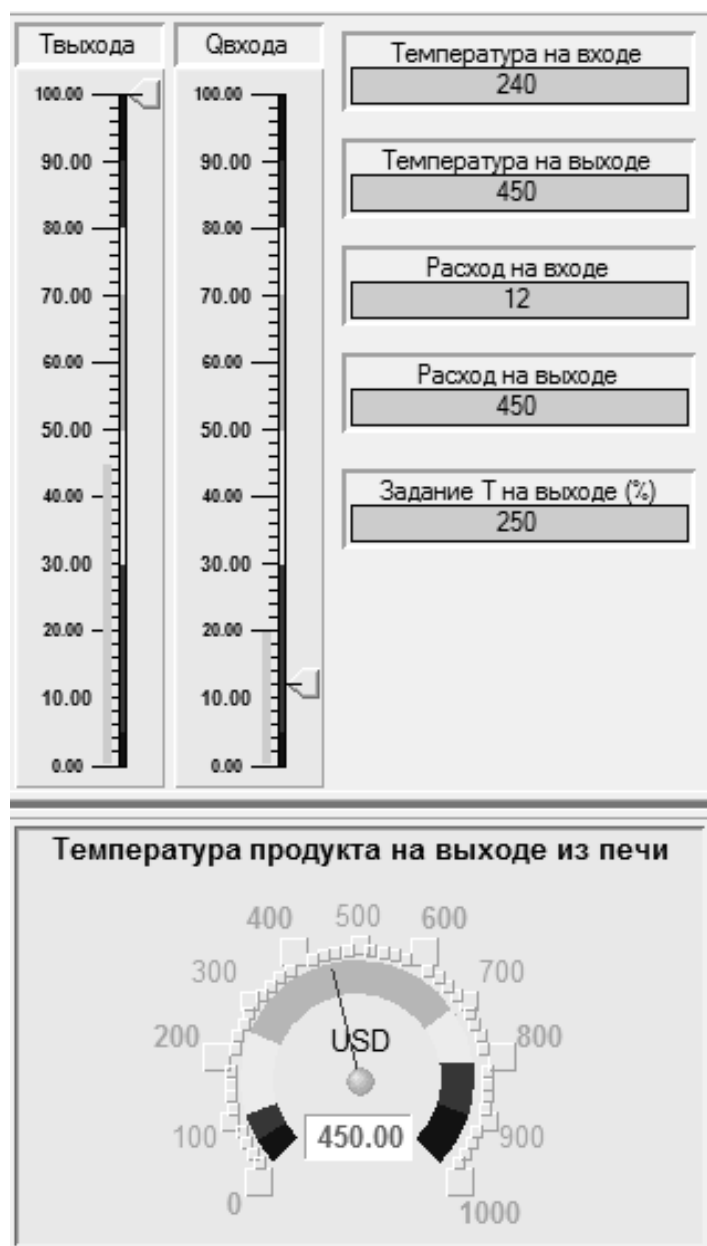

**Рисунок 2. Экран значений датчиков**

Представлен экран с наглядным отображением измеряемых значений печи как на входе, так и на выходе.

Далее мы можем перейти в окно отображения колонны, представленной на рисунке 3.



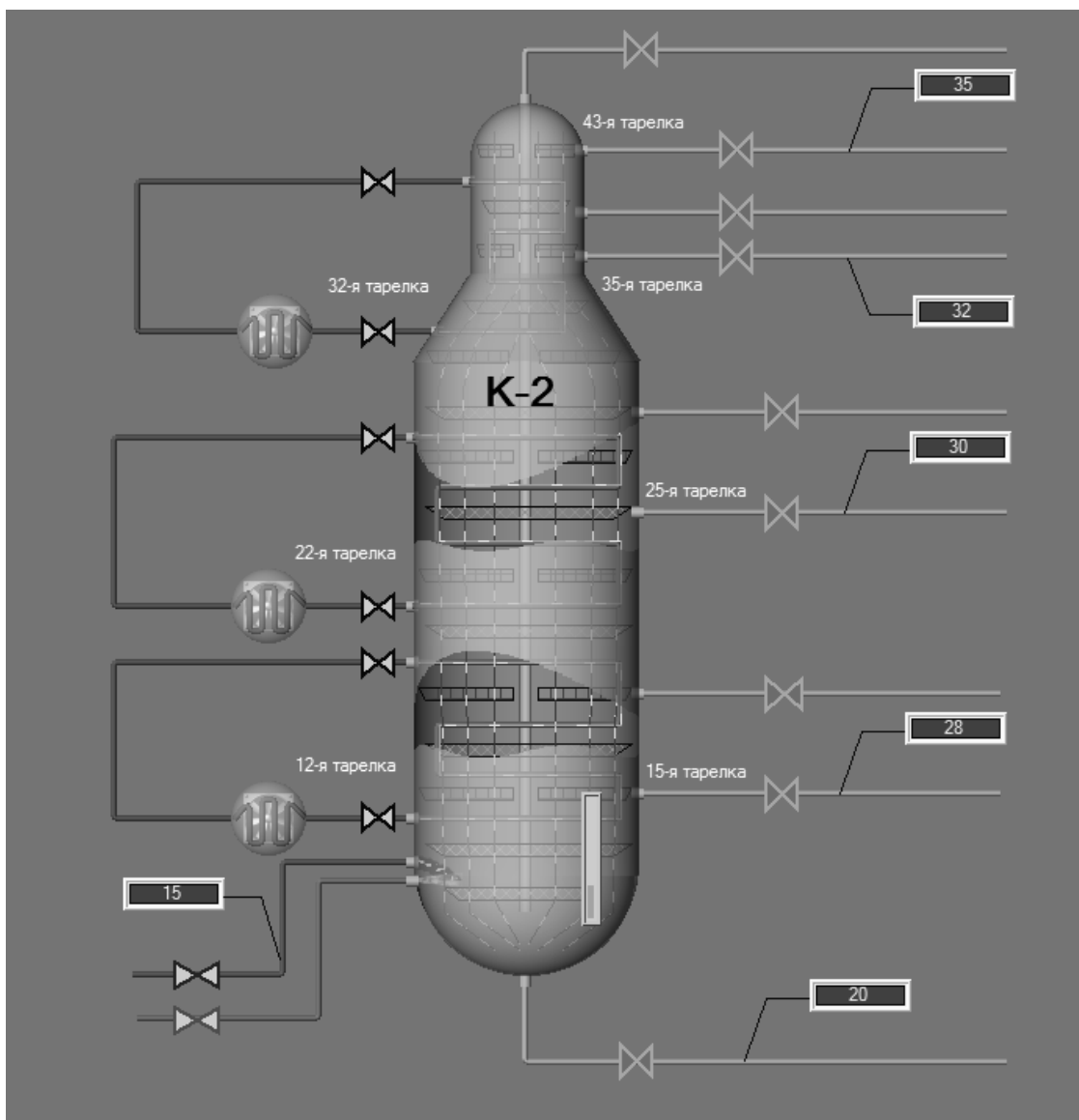

**Рисунок 3. Ректификационная колонна**

На данном экране показана ректификационная колонна внутренним строением, показывающим расположение тарелок. Показаны также входные и выходные параметры и отсечные клапаны в случае возникновения аварийной ситуации. В схеме расположена панель с параметрами и индикацией верхних и нижних значений.

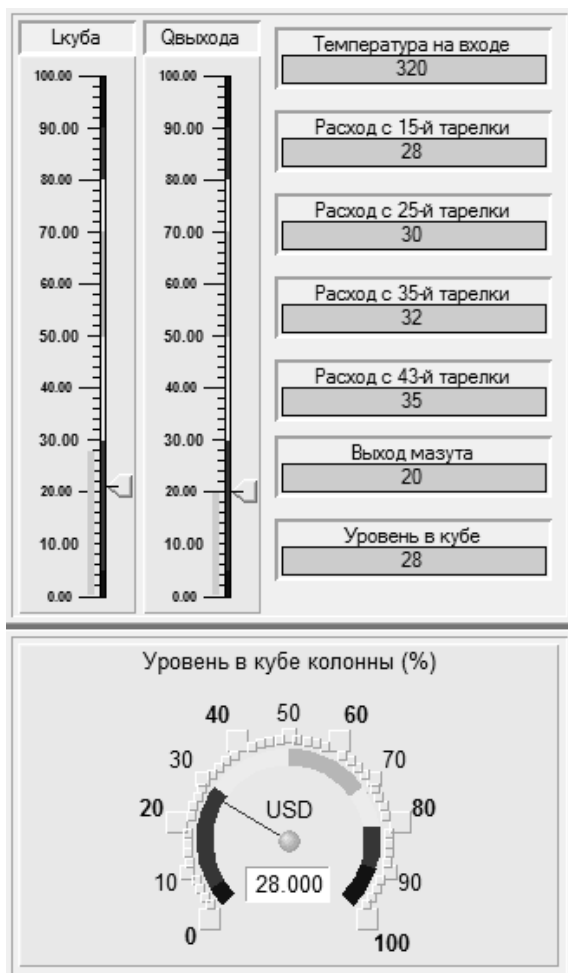

**Рисунок 4. Экран значений колонны**

На рисунке 4 показаны значений колонны, когда уровень в колонне и температура в колонне имеют высокие значения. Как видно из рисунка, при повышении значений в колонне происходит индикации на панели.

Разработанная схема автоматизации установки гидроочистки У-1.732 на основе предложенного алгоритма повышения эффективности получения широких фракций дает наглядную демонстрацию процесса получения необходимых фракций, также показывается все регулируемые параметры, а также демонстрирует систему индикации при повышении или понижении значений параметров.

## РАЗРАБОТКА АЛГОРИТМА ПО ПОВЫШЕНИЮ ЭФФЕКТИВНОСТИ ПОЛУЧЕНИЯ СТАБИЛЬНОГО КОНДЕНСАТА

*Поваляев Алексей Юрьевич*

*студент,*

*Астраханский государственный технический университет,*

*РФ, г. Астрахань*

Блок-схема — распространенный тип схем (графических моделей), описывающих алгоритмы или процессы, в которых отдельные шаги изображаются в виде блоков различной формы, соединенных между собой линиями, указывающими направление последовательности.

Правила выполнения регламентируются ГОСТ 19.701-90 «Схемы алгоритмов, программ, данных и систем. Условные обозначения и правила выполнения».

Было разработано алгоритмическое обеспечение по повышению эффективности получения стабильного конденсата внедрением автоматизированной системы управления которая представлена на рисунке 1.

В алгоритме указаны последовательность действий при проверке работы установки гидроочистки широких фракций У-1.732.

Алгоритм начинается с блока «Начало».

На первом этапе управления осуществляется инициализация системы управления – это тестирование памяти, настройка портов ввода вывода ПЛК, проверка линии связи.

Измерение величины осуществляет последовательный опрос датчиков путем посылки к соответствующему адаптеру импульсов «запроса».

Далее осуществляется прием информации от запрашиваемого датчика и передача. Опрос датчиков осуществляется с интервалом в 0,01с.

Текущие значение температуры, полученное от датчиков, выводятся на показывающие приборы мнемосхемы технологической установки пульта диспетчера.

Кроме того, в ПЛК сравниваются текущие значения параметров с заданными (блок 4) и в случае несоответствия формируются управляющие команды на автоматические регуляторы (блок 6).

Например, изменения температуры на выходе из печи осуществляется путем включения исполнительного механизма на трубопроводе подачи топливного газа.

Информация о работе установки передается от ЭВМ на мнемосхему технологического объекта с элементами индикации и, при необходимости, на записывающее устройство.

Следом за 2 блоком следует блок- подпрограмма «Формирование и передача запроса к датчикам» где выполняется операция, которая определена в другой подпрограмме, т.е. в данном блоке заносится предопределенный процесс (функция), выполняемый в другом алгоритме.

Следом следует блок условия на соответствие значения заданной температуры.

Если условия выполняется «ДА», то алгоритм на этом завершается, если же не выполняется «НЕТ», то следует продолжение данного алгоритма.

Следом идёт блок вывода данных «Ввод информации диспетчеру», где происходит вывод информации на мнемосхему, для наглядно отображения изменений диспетчера на пульте управления.

Далее идет блок-подпрограммы, где происходит формирования и выдача управляющего воздействия.

Следом идет блок команды на изменения положения задвижки на трубопроводе подачи топливного газа.

Завершение выполнения алгоритма обозначено блоком «КОНЕЦ».

Преимуществом данной блок-схемы алгоритма является то, что происходит проверка по заданным значениям.

Происходит регулирования параметра в зависимости от значения рассогласования.



Рисунок 1. Блок-схема алгоритма

## УСТРОЙСТВО ДЛЯ ДОЗАЦИИ РАБОЧЕГО ГАЗА

**Строев Дмитрий Юрьевич**

студент,

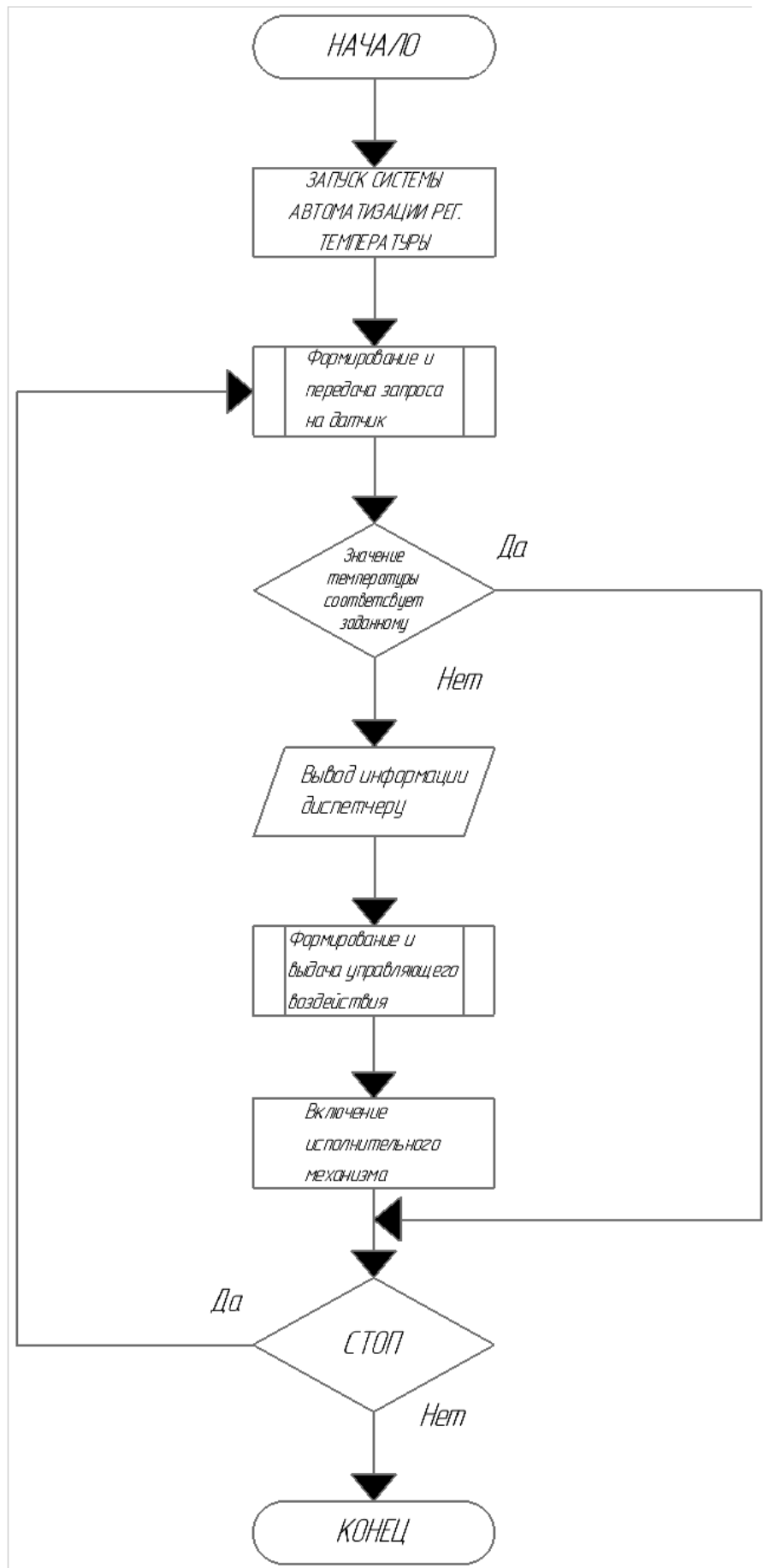
Тольяттинский государственный университет,

РФ, г. Тольятти

## WORKING GAS METERING DEVICE

**Dmitriy Stroev**

Student,

Togliatti state University,

Russia, Togliatti

**Аннотация.** В данной статье представлено устройство для дозации рабочего газа в процессе вакуумно-конденсационного нанесения покрытий на режущий инструмент. Кроме этого рассмотрены вопросы управления данным гидравлическим дозатором.

**Abstract.** This article presents a device for dosing the working gas in the process of vacuum-condensation coating on the cutting tool. In addition, the management of this hydraulic dispenser is considered.

**Ключевые слова:** покрытие, рабочий газ, дозатор, гидроцилиндр, давление, время, количество рабочей среды, схема управления, качество покрытия.

**Keywords:** coating, working gas, dispenser, hydraulic cylinder, pressure, time, amount of working medium, control circuit, coating quality.

Вакуумное конденсационное нанесения покрытий на режущий инструмент является одним из прогрессивных технологических процессов нанесения покрытий. Сущность данного технологического процесса рассмотрена в работах [1,3,4].

Для качественной реализации данного процесса необходимо наличие в заданном количестве рабочей среды (рабочего газа). Избыток или недостаток рабочей среды приведет к снижению качества процесса нанесения покрытий. Точное и стабильное количество рабочей среды, в ходе выполнения данного процесса может быть достигнуто за счет применения на выходе нагнетателя рабочего газа специального дозационного устройства - дозатора.

Газ из нагнетателя поступает в рабочую камеру при определенном давлении и температуре, согласно, технологического процесса. Поэтому, количество газа – рабочей среды, поступившего в рабочую камеру будет определяться временем открытия входного отверстия. При достижении необходимого количества рабочего газа, необходимо быстро закрыть данное отверстие. Наибольшим быстродействием из механических устройств, обладают устройства, оснащенные гидравлическим приводом.

Ниже на рисунке 1 представлена схема такого устройства – гидравлического дозатора. Дозатор содержит гидроцилиндр 1, внутри которого расположен поршень 2, соединенный со штоком 3. На свободном конце штока 3 закреплен наконечник 4, который входит в отверстие в стенке рабочей камеры 5, закрывая, таким образом, рабочую камеру 6 и закрывая выходное отверстие 7 нагнетателя газа.

Дозатор работает следующим образом. При подаче масла в правую полость гидроцилиндра 1, поршень 2 со штоком 3 перемещаются влево. Скорость данного перемещения задается по методике, рассмотренной в источнике [2]. Наконечник 4, закрепленный на штоке 3, также перемещается влево, открывая, таким образом, отверстие в стенке рабочей камеры 5. Рабочая среда из нагнетателя 7 поступает через отверстие в

рабочую камеру 6. Через определенное время, достаточное для прохождения нужного количества рабочей среды, система управления технологическим процессом дает команду на закрытие дозатора, которая должна быть выполнена максимально быстро. Для достижения необходимой скорости закрытия, по методике, изложенной в источнике [2] определяем необходимые параметры. После этого, давление подается в левую полость гидроцилиндра 1, в результате чего поршень 2 со штоком 3 движется вправо, с необходимой скоростью, в результате чего

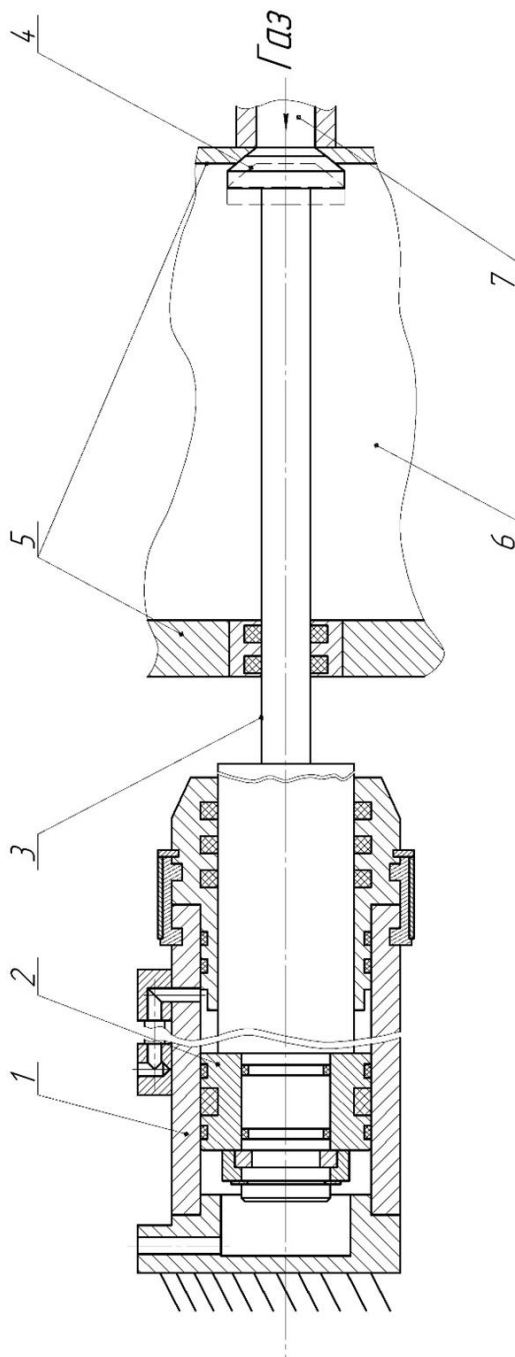

наконечник 4, закрепленный на штоке 3, перекрывает, отвесите в стенке рабочей камеры 5, таким образом, рабочая среда перестаёт поступать в рабочую камеру 6 из нагнетателя 7.

**Рисунок 1. Схема дозатора**

На рисунке 2 показана гидравлическая схема управления дозатором, которая обеспечивает его надежную и стабильную работу.

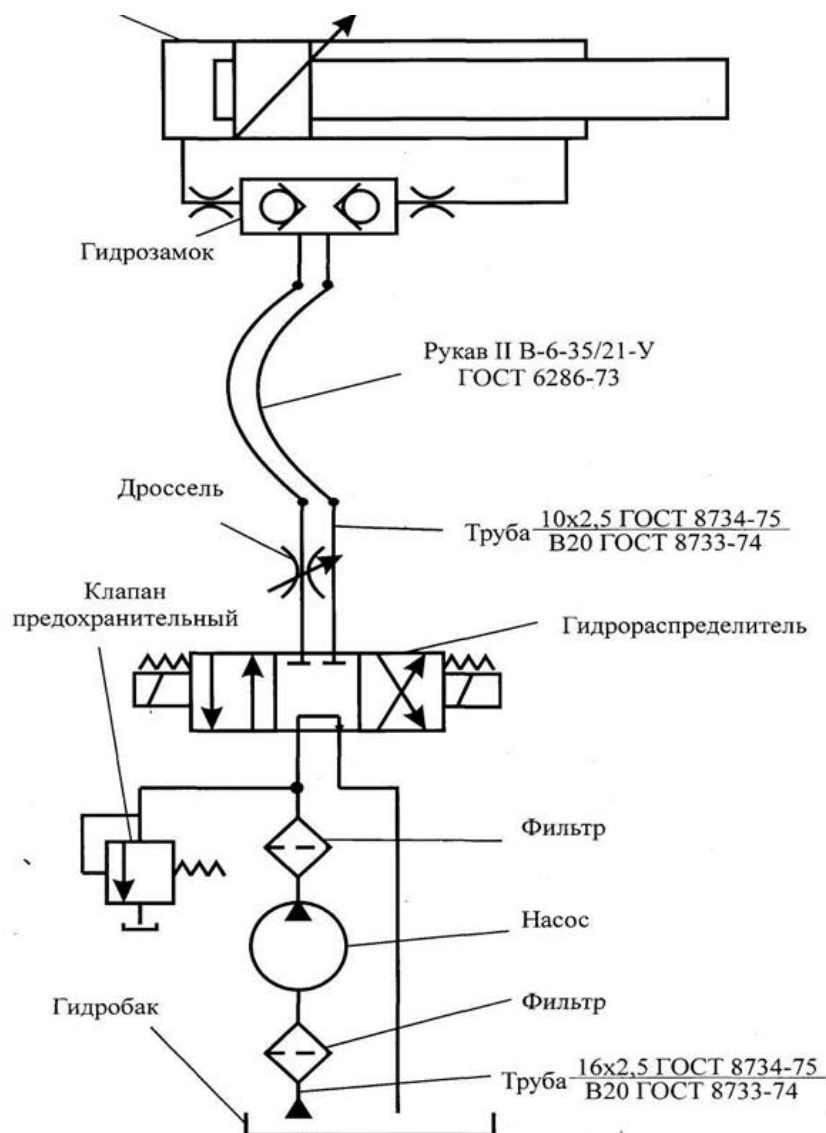

**Рисунок 2. Гидравлическая схема управления дозатором**

Таким образом, решена задача обеспечения точного количества рабочей среды в ходе технологического процесса нанесения покрытий на режущий инструмент. Это позволяет повысить качество и стабильность процесса нанесения покрытий на режущий инструмент, а следовательно повысить качество изготовленного режущего инструмента.

### Список литературы:

1. Верещака А.С., Верещака А.А. Повышение эффективности инструмента путем управления составом, структурой и свойствами покрытий. - М.: Упрочняющая технология и покрытия. № 9, 2005. С. 9-18.
2. Воронов Д.Ю., Волосков В.В., Драчев А.О., Бойченко О.В. Гидроцилиндры. Учебно-методическое пособие. - Тольятти: ТГУ, 2010. 78.
3. Кабалдин Ю.Г. Структура, прочность и износостойкость композиционных инструментальных материалов. - Владивосток: Дальнаука, 1996. - 183 с.
4. Табаков В.П., Смирнов М.Ю. Принцип формирования покрытий многослойного типа для прерывистого резания. // Сб. материалов МНТК — Фундаментальные и прикладные вопросы технологии машиностроения – Технология – 2001, Орел: ОГУ, 2001, с. 221 – 223.
5. Табаков В.П. Работоспособность режущего инструмента с износостойкими покрытиями на основе сложных нитридов и карбонитридов титана. Ульяновск: УлГТУ, 1998. – 123 с.

## ПОЖАРЫ И ВЗРЫВЫ НА НЕФТЕПЕРЕРАБАТЫВАЮЩИХ ПРЕДПРИЯТИЯХ

**Чернов Андрей Вячеславович**

студент,

ФГБОУ ВО Уфимский государственный авиационный технический университет,  
РФ, г. Уфа

**Аксенов Сергей Геннадьевич**

д-р экон. наук, профессор,

ФГБОУ ВО Уфимский государственный авиационный технический университет,  
РФ, г. Уфа

**Ключевые слова:** пожарная безопасность, взрыв, пожар, аварийная ситуация, нефтепереработка.

Актуальность темы заключается в том, что нефтеперерабатывающий завод (НПЗ) – это гигантский взрывопожароопасный объект, который включает в себя большое количество резервуаров с горючей жидкостью. На данном объекте происходит множество сложных технологических процессов, которые, при несоблюдении мер безопасности, могут привести к катастрофическим последствиям. Основная доля нефтеперерабатывающих заводов расположена на окраине населенных пунктов, в непосредственной близости от жилых домов. Авария на данном объекте может привести к более ужасным исходам, чем любое природное явление (землетрясение, наводнение и так далее).

Исходя из вышеизложенного, на наш взгляд, вопрос о соблюдении мер пожарной безопасности на предприятиях нефтепереработки является ключевым в нынешних реалиях. В связи с этим важно оценить частоту возникновения пожароопасного события, которая определяется путем аналитического обзора уже произошедших аварий.

Следует отметить, что основными причинами гибели людей на предприятиях нефтепереработки являются следующие факторы: 1) термическое воздействие, 2) взрывная волна, 3) отравление вредными выбросами, 4) падение с высоты, 5) обрушение, 6) разрушение технических устройств.

Тем не менее, возникновение взрывопожароопасных ситуаций (аварийная загазованность и взрыв топливовоздушной смеси) на открытых технологических установках происходит после аварийного выхода горючего вещества из резервуаров, с последующим увеличением его концентрации в воздухе, при контакте с источником зажигания.

В свою очередь, для возникновения пожаровзрывоопасной ситуации необходимо наличие «треугольника горения», в который входят окислитель, источник зажигания и горючее вещество. Появление горючего вещества на объектах нефтепереработки и нефтехимии, в основном, связано с утечками из технологических трубопроводов и аппаратов, которые происходят по нескольким причинам:

- нарушение правил пожарной и промышленной безопасности (33 %);
- некачественный ремонт и монтаж оборудования (22 %);
- коррозионный износ оборудования (8 %);
- прочие причины (47 %)

Однако, в связи с высокой плотностью застройки, наличием загроможденности и разветвленной сети технологических трубопроводов, наличием большого объема опасного вещества в аппаратах и оборудовании, можно сделать вывод о том, что открытые технологические установки обладают большей опасностью, чем закрытые производственные здания.

Следовательно, несмотря на положительную динамику по снижению общего количества аварийных ситуаций, происходящих за годовой период, безопасности объектов



нефтеперерабатывающей и нефтехимической отраслей промышленности по-прежнему уделяется огромное внимание. Данный подход оценивается как единственно правильный, так как крупные аварии по-прежнему приводят к высокой смертности и травматизму среди персонала, приносят огромные материальные убытки, что сказывается на экономике страны в целом. В этой связи повышение безопасности объектов нефтеперерабатывающих производств является основным способом предотвращения угроз техногенного характера.

Таким образом, на наш взгляд, можно сделать вывод, что в большинстве событий фактором возникновения взрыва или пожара являются нарушения технологического процесса, брак при производстве и ремонте оборудования, низкая конструктивная прочность. Немаловажную роль играет человеческий фактор – нарушение правил безопасности, технологического процесса.

### **Список литературы:**

1. Аксенов С.Г., Синагатуллин Ф.К. Чем и как тушат пожар // Современные проблемы безопасности (FireSafety 2020): теория и практика: Материалы II Всероссийской научно-практической конференции: Уфа: РИК УГАТУ, 2020. С. 146-151.
2. Аксенов С.Г., Синагатуллин Ф.К. К вопросу об управлении силами и средствами на пожаре // Проблемы обеспечения безопасности (Безопасность 2020). Материалы II Международной научно-практической конференции. Уфа: РИК УГАТУ, 2020. С. 124-127.
3. Аксенов С.Г., Синагатуллин Ф.К. Обеспечение первичных мер пожарной безопасности в муниципальных образованиях // Проблема обеспечения безопасности: Материалы II Международной научно-практической конференции – Уфа: РИК УГАТУ, 2020. – С. 242-244.
4. Федеральный закон Российской Федерации «О пожарной безопасности Российской Федерации» от 21.12.1994 г. № 69-ФЗ.
5. Федеральный закон Российской Федерации «Технический регламент о требованиях пожарной безопасности» от 22.07.2008 г. № 123-ФЗ.

## К ВОПРОСУ О ЛИКВИДАЦИИ ТОРФЯНЫХ ПОЖАРОВ

**Чернов Андрей Вячеславович**

студент,

ФГБОУ ВО Уфимский государственный авиационный технический университет,  
РФ, г. Уфа

**Синагатуллин Фанус Канзелханович**

преподаватель

ФГБОУ ВО Уфимский государственный авиационный технический университет,  
РФ, г. Уфа

**Аксенов Сергей Геннадьевич**

д-р экон. наук, профессор,

ФГБОУ ВО Уфимский государственный авиационный технический университет,  
РФ, г. Уфа

**Аннотация.** При увлажнении отмирающих растительных остатков образуются пласты торфа. В данной статье мы рассмотрим разновидности и способы тушения торфяных пожаров.

**Ключевые слова:** пожарная безопасность, торф, торфяной пожар, тлеющее горение.

Актуальность данной темы заключается в том, что пожары, связанные с горением торфа, нельзя относить к общим стандартам. Горение торфа представляет собой процесс тления с большим выделением дыма. Следует отметить, что торф является плотной массой, образовавшейся из перегнивших остатков болотной растительности.

Однако возникновение торфяных пожаров чаще всего происходит по вине человека. Даже частицы пепла от непотушенного окурка могут стать причиной возникновения пожара. Следует заметить, что торф является материалом, который склонен к самовозгоранию. К этому процессу склонен по большей мере только поверхностный слой торфяника. В случае если шкала термометра в летний период поднялась до  $+51^{\circ}\text{C}$ , то всегда имеет место быть вероятность возникновения торфяного горения. Так как тление торфа начинается при температуре  $+50^{\circ}\text{C}$ .

Тем не менее, бывают случаи, что причиной воспламенения является удар молнии. Или когда горит сам лес, стоящий на торфяной подстилке.

Необходимо отметить, чтобы детально разобраться в протекании процесса тлеющего горения торфа нужно рассмотреть классификации пожаров данного вида. Основной характеристикой является количество очагов возгорания: одноочаговые и многоочаговые. Когда основанием для возгорания являются действия людей, чаще всего возникают одноочаговые пожары. В случае самовозгорания или низового пожара, возможно возникновение нескольких очагов возгорания.

На наш взгляд, для тушения пожаров данного вида требуется привлечение значительных сил и средств

Очевидно, что при горении торфа выделяется тепло. Часть его расходуется на нагрев продуктов горения и вместе с ним распространяется в атмосферу, вторая его часть излучается и расходуется на нагрев торфяной подстилки, находящейся в непосредственной близости от зоны горения. Если количество тепла, выделяемое при сгорании торфа, меньше суммы всех неизбежных его расходов, то горение прекратится. В связи с этим, данное правило является основой тактики тушения торфяных пожаров.

На наш взгляд, чтобы уменьшить скорость тепловыделения в зоне горения, необходимо использовать несколько способов:

- методом охлаждения участвующих в реакции компонентов;
- изоляция горючих веществ от зоны горения;
- разбавление горючего материала негорючим веществом (химическое торможение).

Однако, торфяная подстилка не может гореть на поверхности полей, если влажность низинного торфа превышает 69%, а влажность верхового выше 72%.

Следовательно, для прекращения горения торфяного пожара необходимо повысить его влажность до определенных значений. Этого можно достичь подачей в зону горения большого количества воды или другого негорючего вещества. В среднем на тушение 1 м<sup>2</sup> торфяника требуется одна тонна воды.

Таким образом, торфяные пожары несут в себе огромную опасность, как для человека, так и для окружающей среды. Даже зимой пожар не прекращается ввиду того, что он находится под большим слоем торфа, не пропуская атмосферные осадки, поддерживая температуру горения. Поэтому, самым эффективным способом его тушения будет определение очага возгорания и обильное поливание его большим количеством воды.

### Список литературы:

1. Михайлова В.А., Аксенов С.Г. Пожары вертикальных стальных резервуаров в 2016-2018 годах // Проблемы обеспечения безопасности (Безопасность 2019): Материалом I Международной научно-практической конференции. Уфа: РИК УГАТУ, 2019. – С. 49-52.
2. Аксенов С.Г., Михайлова В.А. Пожарная профилактика резервуаров и резервуарных парков // Проблемы обеспечения безопасности при ликвидации последствий чрезвычайных ситуаций: Материалы VII Всероссийской научно-практической конференции с международным участием, г. Воронеж, 20 декабря 2018 г. / Воронежский институт-филиал ФГБОУ ВО Ивановская пожарно-спасательная академия ГПС МЧС России. - Воронеж, 2018. С. 18-19.
3. Аксенов С.Г., Елизарьев А.Н., Никитин А.А., Елизарьева Е.Н. Развитие методических основ прогнозирования разливов нефтепродуктов при железнодорожных авариях // Всероссийская научно-практическая конференция, г. Воронеж, 2014 г. / Воронежский институт государственной противопожарной службы МЧС России. – Воронеж, 2014. Т.1 №1(5). С.79-83.
4. Аксенов С.Г. К вопросу о противопожарном страховании законодательстве Российской Федерации. – Налоги, 2008, № 31. С. 9.

## К ВОПРОСУ О ЛИКВИДАЦИИ РАЗЛИВОВ НЕФТИ И НЕФТЕПРОДУКТОВ ПРИ ПОМОЩИ СОРБЕНТА

**Чернов Андрей Вячеславович**

студент,

ФГБОУ ВО Уфимский государственный авиационный технический университет,  
РФ, г. Уфа

**Аксенов Сергей Геннадьевич**

д-р экон. наук, профессор,

ФГБОУ ВО Уфимский государственный авиационный технический университет,  
РФ, г. Уфа

**Ключевые слова:** ликвидация нефтяного разлива, сорбент, анализ сорбционной способности.

Актуальность данной темы заключается в том, что применение сорбентов является основным методом в ликвидации нефтяных разливов. Сорбент – материал, способный впитывать в больших количествах нефтепродукты, препятствуя их дальнейшему распространению в окружающую среду.

Вместе с тем, для принятия решений при ликвидации чрезвычайных ситуаций, обусловленных разливом нефтепродуктов, комиссия по чрезвычайным ситуациям и обеспечению пожарной безопасности предприятия организует и проводит мониторинг обстановки и окружающей среды - организует систему наблюдений и контроля, производимых в установленные сроки, по определенной программе с целью:

- оценки обстановки и состояния окружающей среды;
- анализа характеристик обстановки и состояния окружающей среды;
- прогнозирования изменения выявляемых характеристик;
- выработки предложений для снижения негативного воздействия чрезвычайной ситуации на персонал, объекты и окружающую среду.

Однако, сорбенты могут представлять собой важный ресурс при реагировании на разливы нефти и позволяют собирать нефть в ситуациях, когда она не может быть собрана другими способами.

Тем не менее, сорбенты должны использоваться в умеренной степени, чтобы не создавать новых проблем, например, образования чрезмерного количества отходов, последующее уничтожение которых потребует повышения затрат на ликвидацию. Сорбенты нефти включают широкое разнообразие органических, неорганических и синтетических продуктов, предназначенных для удаления нефти в предпочтение удалению воды. Их состав и характеристики зависят от используемого материала и предполагаемого использования при операциях по ликвидации разливов.

Несмотря на широкое распространение при ликвидации разливов, сорбенты должны все же применяться с осторожностью для сокращения их нецелесообразного и чрезмерного расходования, которое может создавать большие сложности с точки зрения логистики, связанные с вторичным загрязнением, сбором, хранением и утилизацией отходов. Все эти факторы приводят к существенному повышению затрат на мероприятия по очистке. Особенно это касается синтетических сорбентов, которые должны использоваться в умеренных количествах и с обеспечением их максимальной эффективности для уменьшения последующих трудностей с утилизацией отходов.

В свою очередь, к числу основных показателей эффективности сорбентов кроме нефтеемкости относят водопоглощение и плавучесть, которые при ликвидации разливов нефтепродукта на водных поверхностях имеют особенно важное значение, так как потопление нефтепродуктов из-за большого экологического риска недопустимо.

Следует отметить, что материалы с низкой плавучестью (опилки сосны) при ликвидации аварийных разливов нефти и нефтепродуктов на водных поверхностях могут эффективно использоваться в изделиях с армированной оболочкой – бонах, матах и другие.

Однако, благодаря экологической чистоте, широкой сырьевой базе гидрофобности и нефтеемкости при сравнительно низкой стоимости сорбенты на основе отходов лесной и сельскохозяйственной промышленности могут успешно конкурировать с промышленно производимыми аналогами.

Таким образом, перспективно и экономически целесообразно направление утилизации местных крупнотоннажных целлюлозо и лигниносодержащих древесных отходов и отходов растениеводства в качестве недорогого сорбента в процессах ликвидации разливов нефти и нефтепродуктов с различных поверхностей.

### **Список литературы:**

1. Аксенов С.Г., Синагатуллин Ф.К. Чем и как тушат пожар // Современные проблемы безопасности (FireSafety 2020): теория и практика: Материалы II Всероссийской научно-практической конференции: Уфа: РИК УГАТУ, 2020. С. 146-151.
2. Аксенов С.Г., Синагатуллин Ф.К. К вопросу об управлении силами и средствами на пожаре // Проблемы обеспечения безопасности (Безопасность 2020). Материалы II Международной научно-практической конференции. Уфа: РИК УГАТУ, 2020. С. 124-127.
3. Аксенов С.Г., Синагатуллин Ф.К. Обеспечение первичных мер пожарной безопасности в муниципальных образованиях // Проблема обеспечения безопасности: Материалы II Международной научно-практической конференции – Уфа: РИК УГАТУ, 2020. – С. 242-244.
4. Федеральный закон Российской Федерации «О пожарной безопасности Российской Федерации» от 21.12.1994 г. № 69-ФЗ.
5. Федеральный закон Российской Федерации «Технический регламент о требованиях пожарной безопасности» от 22.07.2008 г. №123-ФЗ.

## РУБРИКА

## «ФИЛОЛОГИЯ»

## ЯПОНСКИЕ СЛОВА В СРЕДСТВАХ МАССОВОЙ КОММУНИКАЦИИ

**Какорина Диана Алексеевна**

студент,

Самарский государственный социально-педагогический университет,  
РФ, г. Самара

**Кальнова Ольга Ивановна**

научный руководитель, канд. филол. наук, доцент,

Самарский государственный социально-педагогический университет,  
РФ, г. Самара

Неуклонно растёт популярность японского языка в России, и в последние два десятилетия приток японских заимствований значительно увеличился. В настоящее время процесс проникновения японских заимствований в русский язык характеризуется достаточной интенсивностью в связи с активным межкультурным взаимодействием.

Так, происходят значительные изменения, связанные с влиянием восточной кухни. Только в Самаре число ресторанов и кафе, специализирующихся на японской кухне, достигает нескольких десятков, например: сеть ресторанов японской кухни «Тануки», рестораны «Суши Самурай», «Сакура», «Ханами», «Kioto». Интересен факт наличия в меню именно японских названий блюд, не адаптированных для удобства посетителей посредством перевода: *тяхан* – жареный рис, *сашими* – нарезанная кусочками сырая рыба, *гюнику ясай* – говядина с овощами, *рамэн* – суп с лапшой, *соба* – гречневая лапша, *удон* – пшеничная лапша, *мисо* – классический японский суп с сыром тофу и водорослями вакаме, *онигири* – рисовые пирожки с различной начинкой и др.

Ещё одной сферой распространения японских заимствований является область потребительских товаров, импортированных из Японии: популярные косметические средства, произведённые японскими фирмами Шисейдо (Shiseido), Утида (Uchida), Тихару (Chiharu), Кай (Kai), Сосу (Sосу), Канэйю (Kaneyo) и др., бытовая химия, товары повседневного использования, товары для детей. В лексике этой сферы можно выделить такие заимствования, как: *хаси* – палочки для еды, *хаси-оки* – подставки для палочек, *бэнто* – коробка для обеда, *манеки-неко* – талисман в виде кота с поднятой лапой, устанавливаемый в помещении для привлечения удачи, *дзидай окимоно* – реалистичные фигурки животных из металла, *дарума* – кукла божества, приносящего счастье.

*Например: Лупоглазые нецкэ немо глядели сверху на бродящих по дну квартиры людей.* [Вячеслав Рыбаков. Трудно стать Богом (1996)].

*«Дарума как новогодний сувенир — это голова с густыми индийскими бровями и усами».* [В.В. Овчинников. Калейдоскоп жизни (2003)].

Прослеживается влияние Японии в культурной сфере – области кинематографа, музыки, литературы, искусства. Известна переводная литература японских авторов: востребованными произведениями являются книги Харуки Мураками, Рю Мураками, Юкио Мисима, статьи Мицүёси Нумано, известного японского слависта, а также авторов японских комиксов *манга* – Масаси Кисимото, Тайто Кубо, Кэнтаро Миура, Эйитиро Ода.

Хорошо известны литературные термины: *танка*, *хокку* – поэтические жанры, а также *моногатари* – жанр повествовательной прозы, созданной аристократической литературой средневековья, *вака* – средневековый поэтический жанр.

Японские слова в русском языке приобретают разные статусы: с одной стороны термины (хокку, хайку, хонкаку (яп.детектив), моноготари (повести)), с другой – экзотизмы, которые также непередаваемы из-за отсутствия в нашей жизни соответствующих реалий (ханаби (любование цветением), мисо (паста из ферментированных бобов), моно-но-авари (философское направление переводящееся как «очарование грусти») и др.). Особое место занимают слова, которые, ко всему прочему, имеют ограниченное употребление и граничат с жаргонизмами (слова субкультуры аниме: манга, ранобе, отаку, няшно, сугой).

Стоит отметить, что заимствованные слова по большинству являются субстантивами. Они могут приобретать признаки числа и рода, осваиваясь грамматической системой языка: странствующий *ронин* (м.р) – странствующие *ронины* (мн.ч); отважный *самурай* (м.р.) – отважные *самураи* (мн.ч), острая *катана* (ж.р.) – острые *катаны* (мн.ч.).

Японская культура привлекает внимание в первую очередь своей самобытностью и стремлением сохранить традиционные ценности в условиях глобализации. Реалии японской культуры в последние десятилетия наделяются в повседневном массовом сознании психологической выделенностью, значимостью. Всё это определяет широкое распространение японских заимствований в различных языках, в том числе и в русском языке.

### Список литературы:

1. Габдуллина А.Х. Заимствования из японского языка в пространстве русской культуры / А.Х. Габдуллина // Лики традиционной культуры: материалы междунар. науч. конф. В 2 ч. - Челябинск, 2011. - 4.1. - С. 220-223
2. Национальный корпус русского языка. [Электронный ресурс]. Режим доступа: URL: <https://ruscorpora.ru/new/index.html> (дата обращения 13.11.20).
3. Самотик Л.Г. Экзотизмы как единицы измерения восприятия русскими инонациональной среды // Вестник читинского государственного университета. – Красноярск, 2010. – С. 44-49.

## СУБКОД «ГЛАЗ - БІАРГ» В ИДИОМАТИКЕ

**Мержоева Зарема Ахмедовна**

магистрант,  
ФГБОУ ВО Ингушский государственный университет,  
РФ, г. Магас

**Нальгиева Хадишат Исраиловна**

научный руководитель, канд. филол. наук, доцент кафедры русского языка,  
ФГБОУ ВО Ингушский государственный университет,  
РФ, г. Магас

**Аннотация.** В статье рассматриваются языковые знаки, способные выполнять функцию знаков культуры и являющиеся средством представления основных установок культуры, на примере устойчивых воспроизводимых единиц с соматическим компонентом «глаз - бІарг» как ментального образования.

**Ключевые слова:** этнокультура, идиоматика, соматизм, субкод культуры.

В современной науке о языке одной из центральных является проблема взаимоотношения, взаимосвязи, взаимодействия языка и культуры. Отношения между языком и культурой чрезвычайно сложны и полиаспектны. Язык может определяться и как компонент культуры, и как орудие культуры: материальная и духовная культура воплощаются в языке. В то же время язык - независимая, автономная семиотическая система с точки зрения традиционной лингвистики. Исходя из лингвокультурного подхода к изучению языка, исследующего взаимосвязь языка, сознания и культуры, мы придерживаемся мнения, что языковые знаки способны выполнять функцию знаков культуры и являются средством представления основных установок культуры. Следовательно, язык способен отображать культурно-национальную ментальность его носителей посредством особого видения мира, а именно через его концептуализацию и кодирование.

Цель нашей статьи - исследование устойчивых воспроизводимых единиц с соматическим компонентом «глаз - бІарг» как ментального образования, отмеченного лингвокультурной спецификой русского и ингушского народов.

Как мы знаем, ценности культуры по-разному кодируются в системе языка. Идиоматические единицы (фразеологические сочетания и сращения, выражения, паремии, сравнения, коллокации, афоризмы, изречения) представляют собой интереснейший и ценнейший объект для лингвистического исследования, поскольку они более чем другие номинативные единицы позволяют проникнуть в глубинные пласты сознания и мышления человека, выявить общее и специфическое в языке. По словам В.Н. Телия, эти единицы есть «зеркало жизни нации», «самый культураносный компонент языка» [6, с.19].

С актуализацией антропологического подхода к изучению языка тело человека признается моделью концептуального и языкового конструирования мира. Человеческий разум всегда пытался познать неизвестное через знакомую ему телесную область. Человек и различные части тела выступают как мера всех вещей. Параметры тела становятся параметрами познания и концептуализации: **ум/разум** – *светлая голова, голова на плечах, с головой, голова варит, голова на плечах*; в ингушском: *корта болаш* (букв.: голову имея), *хьабкьал корта* (букв.: мозг в голове) *корта болх беш ба* (букв.: голова работает), *корта лерттла ба* (букв.: голова нормальная есть); **работа/безделье** - *золотые/умелые руки, мастер на все руки и дошо кулгаиш* (букв.: золотые руки), *кулга говзал йоалаиш* (букв.: руки хитрые имея); *сложна руки - ши кулг влаишта дилла* (букв.: две руки вместе сложив), *кулгаиш Іадахка* (букв.: руки положила); **близко/рядом** - *под рукой, рукой подать, под боком - бІарга кІал, дІа хкайдача*; **полностью/ целиком** - *с головы до пят, полон рот (забот) - кертера*



когашка кхаччалца (букв.: от головы до ног); **мало** - в один присест – *цла кхаллал*; **стать самостоятельным, занять определенное положение в обществе** - *встать на ноги и шин кога тла отта* (букв.: на две ноги стать) и т.д

Человек в первую очередь познает мир через органы чувств или через перцептивные каналы. Наиболее важным органом восприятия окружающего мира является глаз – *бларг*. Известно, что посредством глаз человек получает подавляющее количество информации (до 80 %) о внешнем мире. Порой бывает достаточно одного короткого взгляда на предмет или ситуацию, чтобы принять какое-то важное решение. Фразеологизмы со словом «глаза» точно и, вместе с тем, кратко описывают ту или иную жизненную ситуацию, окружающий мир, метко и емко характеризуют человека.

Глаза – семиотический центр лица. В ментальном сознании и речи глаза ассоциируются с органом, орудием, зрением: *взгляд, взор - бларахъжар, присмотр - бларга лунал, дурной/во бларг взгляд* свойственны глазам. Очень внимательно следить за чем-либо или за кем-либо, не отвлекаясь: **в оба глаза, во все глаза глядеть** – *бларга тлера ца боаккхаиш* (букв.: глаз не отводя).

Мешать, бросаться в глаза/ раздражать своим присутствием/ очень заметны: **мозолить глаза, как бельмо на глазу** - *бларга тла дена клай санна* (букв.: на глаз пришедший бельмо как). Быстро, мгновенно, моментально: *на глазах, не успеть глазом моргнуть, в мгновение ока* – *бларга ноглар тохача юкъя* (букв.: пока крышкой глаза не ударив).

Наедине, о необходимости поговорить приватно, без свидетелей: *с глазу на глаз - бларга духьал* (букв.: перед глазом).

О нежелании видеть кого-либо или что-либо: *глаза бы на тебя не глядели* - *бларга ма го* (букв.: глаза бы тебя не видели).

О необходимости постоянного контроля: **глаз да глаз нужен** – *бларг тла лоаттабе* (букв.: глаз держать над). Идти в неопределенном направлении, без четкого маршрута/ очень далеко: *куда глаза глядят* - *бларг дла ма кхоачча* (букв.: куда глаз достает). Выражение удивления, при наблюдении чего-то крайне маловероятного, или когда происходит долгожданное событие: **не верить своим глазам** – *сай шин бларгах ца тешаш* (букв.: своим обоим глазам не верить). Исходя из анализа идиоматических единиц русского и ингушского языков, мы можем говорить о значительном межкультурном сходстве и в их составе, и в кодировании информации, и в выражении эмоционального состояния. Однако существует определенный пласт языковых единиц, обладающих национально-специфичным содержанием. Такие единицы, как: **невооруженным глазом, ни в одном глазу, пускать пыль в глаза, смотреть правде глаза, глаза на мокром месте, глаза разбегаются, вырасти в чьих-то глазах** характерны для русского народа.

**Национальную специфику имеют:** *ши бларг бувшабаь* - безрассудно, не задумываясь, без внимания (букв.: два глаза закрыв); *бларга говзал* - глаз наметан (букв.: глаз хитрый); *бларгаиш клайдаллалца* - очень долго (букв.: глаза до побеления); *бларг бизза-полноценный*(букв.: глаз полный); *ши бларг тлабаьккхача къярлургвоацаш* - пройдоха, проходимец, (букв.: два глаза выколоть).

Итак, в идиоматике разносистемных языков уникальным образом воплощаются одни и те же смыслы в виде особых уникальных языковых форм, ибо «сознание человека в целом аксиологически ориентировано. Оно при познании и оценивании мира и себя опирается на выработанные обществом различные ценности, связанные с такими областями, как истина, эстетика, этика, удовольствие и практическая польза...» [1, с. 43].

### Список литературы:

1. Геляева А.И. Нальгиева Х.И. Человек в идиоматическом пространстве языка: монография [Текст] / А.И. Геляева, Х.И. Нальгиева / под ред. д-ра филол. наук, проф. Р.С. Аликаева. – Нальчик: 2016, 2018. – 136 с.
2. Гудков Д.Б., Ковшова М.Л. Телесный код русской культуры: материалы к словарю. – М.: Гнозис, 2007. – С. 52.

3. Красных В.В. Этнопсихоллингвистика и лингвокультурология / В.В.Красных. – М.: Гнозис, 2002. – 283 с.
4. Оздоева Ф.Г. Ингушско-русский фразеологический словарь. - Нальчик: Издательский центр «Эль-Фа», 2003. 132 с.
5. Словарь-тезаурус современной русской идиоматики: около 8 000 идиом современного русского языка / Под ред. А.Н. Баранова, Д.О. Добровольского — М.: Мир энциклопедий Аванта+, 2007.
6. Телия В.Н. Русская фразеология: семантический, прагматический и лингвокультурологический аспекты. – М.: Наука, 2004. – 288 с.

## ТРАГИЗМ И ПРОТИВОРЕЧИЕ В ЛИРИКЕ А. АХМАТОВОЙ

**Хашиева Мадина Багаудиновна**

магистрант,  
Ингушский государственный университет,  
РФ, г. Магас

**Горчханова Танзила Хассултановна**

научный руководитель,  
Ингушский государственный университет,  
РФ, г. Магас

**Аннотация.** Данная статья посвящена одной из ярчайших представительниц поэзии Серебряного века - Анне Ахматовой. В статье анализируется творчество А.А. Ахматовой, ее поэтический дар и отношение к поэзии. Статья посвящена трагизму и противоречию, с которым сталкивается читатель в ходе знакомства с ее творчеством. В данной статье рассматривается нелегкий поэтический и жизненный путь.

Также в данной научной работе говорится о критике поэтического творчества Анны Ахматовой, как женщины творца.

**Abstract.** This article is dedicated to one of the brightest representatives of the Silver Age - Anna Akhmatova. The article analyzes the work of A.A. Akhmatova, her poetic gift and attitude to poetry. The article is devoted to the tragedy and contradiction that the reader encounters in the course of acquaintance with her work. This journey is not an easy poetic and life path.

Also, this scientific work talks about criticism of the poetic creativity of Anna Akhmatova, as a woman of the creator.

**Ключевые слова:** эпоха, возрождение, поэзия, дисгармония, формирование, эволюция, процесс, творчество, характеристика, исследование, особенности, трагизм, пафос, литература, предмет.

**Keywords:** era, revival, poetry, disharmony, formation, evolution, process, creativity, characterization, research, features, tragedy, pathos, literature, prelimpt.

**Актуальность темы.** Уже в XXI веке проблему трагического можно назвать «вечной» – так много сделано на путях ее изучения. Повышенный интерес к ней философов и ученых в прошлом столетии, отмеченном историческими, культурными и экологическими катастрофами, вполне закономерен. Трагизм — один из способов постижения и художественного воплощения жизненных противоречий. Подлинная трагедия преодолевает дисгармонию, утверждает связь со всеобщим и неоспоримую ценность человеческого существования.

**Актуальность исследования** обусловлена тем, что трагический пафос, являясь общепринятой характеристикой творчества А. Ахматовой, редко становится предметом специального исследования. Обращение к проблеме трагического на материале лирики позволяет проанализировать художественное мышление поэтов на разных этапах, рассмотреть эволюцию основных образов и мотивов.

**Объект исследования** – поэзия А. Ахматовой.

**Предметом исследования** в статье является процесс изменения и эволюции трагического мироощущения А. Ахматовой. Особый интерес представляет поздний период их жизни и творчества. Не остается без внимания и проблема трагического. Катарсис в поздних стихотворениях – результат, к которому привели А. Ахматову интуиция художника и чутье ученого. В работе исследуется своеобразие трагизма, содержащегося в творчестве этих поэтов.

**Цель статьи** – исследовать трагическое в мироощущении А. Ахматовой, как существенный фактор, влияющий на создание авторской картины мира, мотивной структуры стихотворений, циклов, периодов творчества.

В связи с поставленной целью в работе решаются следующие **задачи**:

- рассмотреть особенности трагедийных мотивов в творчестве А. Ахматовой;
- выявить противоречия той эпохи и отражение в поэзии А.Ахматовой
- проанализировать образ лирической героини и систему мотивов как важнейшие способы выражения трагического в поэтическом тексте А. Ахматовой.

### **ТРАГИЧЕСКИЕ МОТИВЫ В ЛИРИКЕ А. АХМАТОВОЙ.**

Первую мировую войну А. Ахматова считала началом «некалендарного» XX века, к осмыслению и изображению которого она была готова. Сохранилась ее запись: «Утром еще спокойные стихи про другое («От счастья я не исцеляю...»), а вечером вся жизнь вдребезги» [Ахматова, с. 11].

На глазах у всех несколько вычурное томление превращалось в страдание, понятное многим – нового поэта и героя увидели современники в военных стихах А. Ахматовой. В 1916 году О. Мандельштам в одной из рецензий писал: «...Для Ахматовой настала иная пора...Я бы сказал, после женщины настал черед жены...Голос отречения крепнет все более и более в стихах Ахматовой, и в настоящее время ее поэзия близится к тому, чтобы стать одним из символов величия России» [Мандельштам, с. 57].

Исторические события «сделали» А. Ахматовой и ее лирической героине «идеальную» биографию. Многие современные исследователи считают, что трагическое у поэта зазвучало «по-настоящему» только в сборнике «Белая стая» (Н. Артюховская, О. Симченко, Т. Пахарева, Л. Кихней, В. Шоркина), когда в ахматовской лирике появляются социальные мотивы, связанные с темами войны, революции, эмиграции.

Лирическая героиня все реже появляется в «маске». По словам поэта В.М. Жирмунского, статья которого была опубликована в 1919 году, «сила и глубина чувства стирают какую-то последнюю грань между я и не я, и уже не два переживания становятся для нее одним, как обычно, а есть поистине только одно, уже не двуединое, а просто единое в своем трагическом пафосе» [Жирмунский, с. 17]. В книге «Мемуары» И. Гурвич вспоминает слова О. Мандельштама об А. Ахматовой: «Она – плотоядная чайка: где исторические события, там слышится голос Ахматовой, и события – только гребень, верх волны: война, революция» [Гурвич, с. 75]. Сама же «волна» заключала в себе личное переживание лирической героиней мировых событий, поэтому стихотворения А. Ахматовой трудно разделить на «интимные» и «гражданские». А.И. Павловский отмечает: «...Выстраивания личной парадигмы из исторических образцов как раз и формируют то, что можно назвать историзмом, но вместе с тем эти личностно-исторические синтезы кардинально меняют значимость собственно (или первично) исторического и подготавливают выходы за пределы исторического и включение историзма в более широкий круг явлений» [Павловский, с. 121].

А. Ахматова верит в религиозный смысл истории, исторические события она обычно осмысляет с позиции русской женщины, для которой во все времена войны, революции, террор – горе матери, жены, сестры. Образ Богородицы – знак «выхода» художника за пределы национального.

Л. Чуковская указывала на то, что А. Ахматова постоянно ощущала себя и свою судьбу внутри русской культуры, внутри человеческой и русской истории: «...Пушкин, Дант, Шекспир, Петербург, Россия, война...Она не может ни любить, ни ссориться в стихах, не указав читателю с совершенной точностью момент происходящего на исторической карте» [Чуковская, с. 43].

Написанные о вечном, стихи А. Ахматовой после 1914 года становятся предельно ситуативными, стремятся к тому, чтобы быть прямым откликом на события. Положение лирической героини в сознании читателя непременно соотносится с судьбой самого поэта и как бы подтверждается ею. А. Ахматова в своих пушкиноведческих исследованиях не раз говорит о заполнении «схемы» автобиографическим материалом. Этот художественный принцип присущ обоим поэтам.

Самым известным стихотворением, посвященным теме войны, является «Молитва» (1915). По словам Н. Артюховской, в нем «впервые намечается конкретный перелом в творчестве А. Ахматовой, открывающий прямой путь в сферу трагического» [Артюховская, с. 15-16]. Трудно согласиться с тем, что стихотворение стало «переломным», – скорее, показательным. Трагическое в нем зазвучало во многом благодаря героическому пафосу, ориентация на христианскую систему ценностей подчеркивается самой формой молитвы.

Героизм и мученичество «очищают» страдание. За отсутствие в судьбе того и другого А. Ахматова, например, не любила чеховских героев. Л. Чуковская записала ее монолог о Чехове: «Я не люблю его потому, что все люди у него жалкие, не знающие подвига. И положение у всех безвыходно. Я не люблю такой литературы» [Ахматова, с. 71]. С 1914 года в творчестве А. Ахматовой усиливается мотив индивидуального страдания, появляется тема общей судьбы, мученического пути России.

«Идеальной» судьбой А. Ахматова называла ту, которая была общей для миллионов русских. Э. Герштейн отмечала: «Как поэта она себя выделяла, давала почувствовать дистанцию между собой и другими пишущими, но в повседневной, да и в гражданской жизни ей органически была присуща соборность». Эта особенность мироощущения А. Ахматовой отразилась на характере лирической героини. М. Кралин исследует хоровое начало в книге «Белая стая» [Кралин, с. 35]. С. Аверинцев пишет о том, что ахматовская направленность на общее, «готовность ее лирической героини пережить взаимозаменяемость своей судьбы с другой судьбой» предстает и как «двойничество» (образы-маски) в границах любовной темы, и как «солидарность в беде и подвиге» в лирике после 1914 года.

Подход вульгарных социологов сыграл губительную роль в творческой и человеческой судьбе А. Ахматовой. Критики обвиняли ее в классовой ограниченности.

Социологический анализ, в отличие от формального, казалось бы, должен был акцентировать внимание на общественной значимости ахматовских произведений, однако, упрекая поэта в органичной связанности с прошлым, критики не приняли стихи именно за содержание, по их мнению, «неверно» отражает действительность, трактуя происходящее не с точки зрения общественной целесообразности.

Социологическая критика была нормативна в своей методологии, но именно она обратилась к анализу гражданской лирики поэта.

В центре внимания литературоведов, изучающих феномен трагического, находится проблема мировоззрения автора, своеобразия трагических ситуаций и героя, читательского восприятия. Для определения методики изучения трагического в художественном произведении, на наш взгляд, существенно следующее:

- 1) трагическое является одной из граней художественного мышления писателя.
- 2) трагическое может оказывать непосредственное влияние на стиль автора.

Соотнесенность данного понятия с системой идеологических воззрений отмечалась многими учеными. Философы писатели о трагическом сознании в широком понимании. В работах Н.Бердяева, В. Иванова.

### Список литературы:

1. Артюховская Н.И. О драматизме ранней лирики А. Ахматовой // Вестник Московского ун-та. Сер. Х. Филология. 2004. № 4. С. 15-26.
2. Артюховская Н.И. Акмеизм и раннее творчество Анны Ахматовой (Поэт и течение): Автореф. дис. канд. филол. наук / Моск. гос. ун-т. М., 2012.
3. Ахматова А. Собрание сочинений: В 6 т. / Сост., подгот. текста, коммент. и статья Н.В. Королевой. М., 2002.
4. Ахматова А. Путем всея земли / Сост., подгот. текста и примечания Н.В. Королевой и Н.Г. Гончаровой. М.: Панорама, 2016. 588 с.
5. Ахматова А. Классическая поэзия Востока. М.: Худож. лит., 2009. 207 с.
6. Ахматова А.А. Сочинения: В 2 т. / Вст. ст., сост., примеч. М.М. Кралина. М.: Цитадель, 1997.

## РУБРИКА

### «ЭКОНОМИКА»

#### СТРАТЕГИЧЕСКИЙ АНАЛИЗ В УПРАВЛЕНИИ РАЗВИТИЕМ ПРЕДПРИЯТИЯ

*Байдиминова Виктория Евгеньевна*

*магистрант,  
Университет «Синергия»  
РФ, Москва*

**Аннотация.** В статье рассматривается роль стратегического анализа в процессе управления развитием предприятия. Приведены основные инструменты стратегического управления, позволяющие формировать сценарий развития предприятия.

**Ключевые слова:** управление, стратегический анализа, развитие предприятия, инструментарий

Развитие компании происходит в условиях неопределенности и динамизма внешней среды, что требует систематической корректировки принимаемых управленческих решений и выбранной стратегии. При этом компании должны использовать современные методы анализа и модели анализа. Это может повысить эффективность принимаемых управленческих решений.

В нашей стране термины «стратегический анализ» и «стратегическое планирование» появились в 1970-е годы. В переведенных западными специалистами книгах эти инструменты фактически использовались только в начале 1990-х годов. С момента основания за последние полвека появились новые концепции управления, методы управления и методы стратегического анализа [1].

Наиболее распространенными методами, используемыми для целей стратегического анализа, являются PEST-анализ, отраслевой анализ, конкурентный анализ, модель пяти сил М. Портера, SWOT-анализ, ADL матрица, Матрица БКГ, Матрица Ансоффа, ABC-анализ, Матрица McKinsey [2].

Рассмотрим содержание этих инструментов с точки зрения их применимости к стратегическому менеджменту и аналитической практике.

PEST-анализ применяется с целью оценки аналитиками макросреды компании. Инструменты анализа PEST могут использоваться для оценки ключевых рыночных тенденций в отрасли, а результаты анализа PEST могут использоваться для определения перспектив развития с учетом состояния макросреды. PEST-анализ – это инструмент долгосрочного стратегического планирования, который собирается за 3-5 лет вперед с ежегодным обновлением данных.

Менее популярным инструментом стратегического анализа является SWOT-анализ, который позволил оценить не только внешнюю среду компании, но и возможные управленческие риски. Именно по этой причине инструментарий SWOT-анализа стал самым популярным среди аналитиков для развития бизнес-структур. Характерно, что предметом SWOT-анализа могут быть не только продукты или компании, но и отрасли, отраслевые группы и даже страны. Это наиболее широко используемый инструмент в управлении рисками и принятии управленческих решений.

ADL Matrix – малоизвестный, но удобный инструмент для планирования стратегии развития бизнеса. Его специализация – анализ жизненного цикла продуктов, компаний и

отраслей. Матрица основана на концепции жизненного цикла продукта / отрасли, и, соответственно, переход от одной фазы к другой требует от компании изменения своих стратегических решений.

Матрица Ансоффа позволяет согласовывать стратегию и принимать оптимальные управленческие решения для развития вашей компании. Матрица И. Ансоффа позволяет описать возможные стратегии роста на конкурентном рынке. Аналитические навыки позволяют учитывать рыночные факторы при разработке стратегии корпоративного развития. Эта матрица помогает систематизировать доступную информацию о рынке и продукции компании и выбрать правильное направление развития бизнеса с учетом имеющихся ресурсов и возможностей компании [3].

Матрица BCG в чем-то похожа на матрицу И. Ансоффа, но ориентирована на анализ портфеля. Цель аналитической модели BCG - определить приоритеты развития подразделения корпоративного ассортимента для определения ключевых областей для будущих инвестиций.

Использование матрицы BCG позволяет применять стратегический подход к вопросам инвестирования с учетом достоинств отдельных инструментов, но матрица не применяется с точки зрения краткосрочных инвестиций. Модель, которая анализирует пять конкурентных сил, несомненно, важна для принятия стратегических решений. Эта стратегическая модель была разработана Майклом Портером и описывает, как отдельные продукты могут создавать конкурентные преимущества и как компании могут оставаться прибыльными и конкурентоспособными в долгосрочной перспективе. Самой популярной и практичной моделью, используемой в стратегическом менеджменте, является модель Портера.

Корпорация General Electric и консалтинговая компания McKinsey & Co разработали матрицу GE / McKinsey для стратегического анализа направления развития компании, которая отражает «отраслевую привлекательность и конкурентоспособность». Сегодня эта многоотраслевая модель успешно работает в отраслевых секторах экономики для определения перспектив роста компаний и анализа стратегических позиций.

Для анализа производственных мощностей и определения приоритетных продуктов аналитики разработали метод ABC-анализа, который позволяет соотносить ресурсы и сырье, чтобы определить, какое из последних является наиболее прибыльным. Этот метод незаменим в управленческом анализе и в первую очередь предназначен для исследования изменений в ассортименте и структуре продаж товаров. С помощью этого метода можно определить убыточные группы продуктов и быстро улучшить и оптимизировать свой классификационный портфель. Расположение каждого аналитического метода в стратегической аналитической системе показано на рисунке 1.



**Рисунок 1. Инструментарий стратегического анализа [4]**

На наш взгляд, стратегический анализ является частью механизма управления корпоративным развитием путем создания сценариев будущего развития компании и связывания стратегий, приоритетов и целей с инструментами (методами на различном уровне

макро-мезо-микро) [5]. Модели и методы изучения микросреды и конкурентов. К основным инструментам стратегического анализа относятся модели, количественные методы, приемы и алгоритмы действий, учитывающие характеристики компании, метрики и прогнозы.

Проведем сравнительную характеристику рассмотренных в данном разделе методов стратегического анализа по заданным критериям в таблице 1.

Таблица 1 [6]

### Сравнительная характеристика методов стратегического анализа

Методы и критерии	PEST-анализ	Отраслевой анализ	Конкурентный анализ	Пять сил М. Портера	SWOT-анализ
<b>Достоинства</b>					
Совокупный анализ внешней и внутренней среды	–	–	+	–	+
Представление внешних факторов	+	+	+	+	+
Учет производственных факторов	–	+	–	+	+
Определение конкурентоспособности	–	+	+	+	+
<b>Недостатки</b>					
Субъективная оценка позиции	+	–	+	–	+
Ограниченное число исследуемых факторов	+	+	+	+	–
Невозможность охвата всех наиболее существенных тенденций развития	+	+	–	+	+

Востребованность современного стратегического анализа заключается в том, что он относится к компетенции аналитиков, а его применение ограничено сложностью и отсутствием положительного опыта практического применения, что сводит к минимуму ресурсы, необходимые для достижения наиболее важных целей и эффективности дела.

Таким образом, принятие управленческих решений максимально оптимизируется с использованием современных инструментов стратегического анализа в условиях возрастающих рисков и неопределенностей во внешней среде.

### Список литературы:

1. Проказова Л.А. Стратегический анализ в управлении развитием предприятия / Л.А. Проказова // Инновации. Наука. Образование. – 2021. – №28. – С. 82-85.
2. Хамхоева Ф.Я. Концепция стратегического анализа в аспекте стратегического управления организацией в современных условиях / Ф.Я. Хамхоева // Евразийский юридический журнал. – 2019. – № 2. – С. 428-429.
3. Камзабаева М.С. Развитие методики стратегического анализа внешней среды организации / М.С. Камзабаева // Финансовая экономика. – 2019. – № 1. – С. 174-176.
4. Гавриш А.Д. Процесс организации модели проведения стратегического анализа / А.Д. Гавриш // Энигма. – 2019. – Т. 1. – № 3-1. – С. 20-28.
5. Отварухина Н.С. Современный стратегический анализ: учебник и практикум для вузов / Н.С. Отварухина, В.Р. Веснин. – Москва: Издательство Юрайт, 2021. – 463 с.
6. Стефаненко М.Н. Современный стратегический анализ: методология и практика / М.Н. Стефаненко // Ученые записки Крымского инженерно-педагогического университета. – 2019. – № 1 (63). – С. 172-176.



## АКТУАЛЬНЫЕ ВОПРОСЫ АНАЛИЗА СОБСТВЕННОГО КАПИТАЛА

**Магомедова Хамисаба Ахмедовна**

магистрант

Санкт-Петербургский государственный экономический университет,  
РФ, г. Санкт-Петербург

**Смольникова Юлия Юрьевна**

научный руководитель,

канд. экон. наук, доцент кафедры Аудит и внутренний контроль,

Санкт-Петербургский государственный экономический университет,  
РФ, г. Санкт-Петербург

## CURRENT ISSUES OF EQUITY ANALYSIS

**Khamisaba Magomedova**

Master's student of

Saint Petersburg State University of Economics,  
Russia, St. Petersburg

**Yulia Smolnikova**

Ph.D. in Economics, Associate Professor

of the Department of Audit and Internal Control,  
Saint Petersburg State University of Economics,  
Russia, St. Petersburg

**Аннотация.** Руководство предприятия должно иметь четкое представление, за счет каких источников ресурсов оно будет осуществлять свою деятельность, и в какие сферы деятельности будет вкладывать свой капитал. Забота об обеспечении бизнеса необходимыми финансовыми ресурсами является ключевым моментом в деятельности любого предприятия. Поэтому анализ источников формирования и размещения капитала имеет исключительно большое значение.

**Abstract.** The management of the enterprise should have a clear idea of what sources of resources it will use to carry out its activities, and in what areas of activity it will invest its capital. Taking care of providing the business with the necessary financial resources is a key point in the activities of any enterprise. Therefore, the analysis of the sources of capital formation and allocation is extremely important.

**Ключевые слова:** собственный капитал, прибыль, концепция капитала, структура.

**Keywords:** equity, profit, capital concept, structure.

**Актуальность исследования.** Актуальность данного вопроса в том, что собственный капитал лежит в основе обеспечения финансовой устойчивости предприятия и является главным фундаментом начала и продолжения деятельности любой фирмы. В современной экономике собственный капитал занимает важнейшее место. Это важный элемент в управлении финансами организации.

**Формулировка целей статьи.** Цель настоящей статьи заключается в выявлении основных источников формирования собственного капитала и определение резервов повышения эффективности их использования.

**Изложение основного материала.** Для того, чтобы организация была финансово устойчивой, собственный капитал организации должен составлять более 50% пассивов.

Коэффициент автономии является основным показателем независимости предприятия. Рассчитывают его с помощью такой формулы:

$K \text{ автономии} = \frac{\text{Капитал и Резервы}}{\text{Валюта баланса}}$

В состав собственного капитала предприятия, согласно Российским стандартам бухгалтерской отчетности принято относить:

- уставный капитал;
- резервный капитал;
- добавочный капитал;
- нераспределенная прибыль;
- целевое финансирование.

Собственный капитал выступает в качестве «подушки» для кредиторов, так как при все большей и большей долевого база компания может легко привлечь дополнительные средства на выгодных условиях. Таким образом, это повышает кредитоспособность компании.

Теоретической основой исследования являются подходы и теории, раскрывающие сущность экономической категории «собственный капитал».

На сегодняшний день, одним из спорных вопросов, касательно собственного капитала является проблема бухгалтерского учёта. Существует немало неточностей и спорных моментов в учёте собственного капитала.

Еще с древнейших времен отечественные и зарубежные учёные интересовались проблемами учёта и анализа собственного капитала. Как правило, выделяют К. Маркса, В.А. Гавриленко, В.В. Сопко, Ф.Ф. Бутинца и др.

Понятие капитал происходит от латинского *capitalis*, что означает главный, очень важный. Термин капитал является одним из основных и фундаментальных в экономической науке. Концептуальная основа МСФО определяет две концепции капитала:

- финансовая концепция капитала
- физическая концепция капитала.

Финансовая концепция капитала -это концепция, согласно которой капитал связан с чистыми активами или собственным капиталом компании.

Физическая концепция капитала заключается в том, что капитал связан с производственным потенциалом предприятия.

Финансовая концепция капитала заключается в том, что капитал предприятия связан с чистыми активами, которые являются собственным капиталом предприятия.

Физическая концепция капитала -это концепция, в которой капитал предприятия рассматривается как его производственная мощность, которая может быть основана на его единицах выпуска.

При использовании физической концепции капитала прибыль получается только в том случае, если физическая производственная мощность (или операционная способность) предприятия на конец периода превышает производственную мощность на начало периода, скорректированную на любые распределения, выплаченные владельцам в течение периода, или любой привлеченный акционерный капитал.

Капитал исследовался в разных проявлениях и со многих позиций. Капитал является одной из чрезвычайно сложных экономических категорий, сущность которой изучалась в течение многих лет. Однако точно определить и раскрыть всю сущность капитала удалось лишь некоторым ученым-экономистам. Так в первых работах экономистов капитал рассматривался как основное богатство, основное имущество. С развитием экономической мысли это первоначальное понятие капитала дополнилось и обрело новый смысл.

Карл Маркс вложил много труда в понятие «капитал». Именно под его руководством были сделаны многие выводы, которые стали предметом пристального внимания и до сих пор обсуждаются учеными. Так, Карл Маркс считал, что капитал-это самодвижущиеся деньги, самодвижущаяся стоимость, рассматриваемая как социально-экономическая категория, неотъемлемая часть трудовой теории стоимости. Капитал-это саморазвивающаяся стоимость, создаваемая работниками в процессе ведения хозяйственной деятельности.

Всегда существовало сравнение понятий, данных определенными учеными с теми, которые даны в нормативных документах. Так и понятие капитала, данное К.Марксом можно сравнить с определением «капитала», которое дано в ПБУ. Итоги таковы: определение «капитала» К. Маркса не противоречит понятиям в ПБУ, а напротив, дополняет его.

Так, в соответствии с ПБУ 1 "Общие требования к финансовой отчетности", собственный капитал-это та часть активов общества, которая остается у общества после вычета обязательств. Это понятие, как и большинство концепций, представленных в учебной литературе, указывает на "остаточный" принцип формирования капитала и не раскрывает его истинной сущности. В то же время неясно, по каким критериям изменяется капитал и в какой степени изменения в балансовом активе соответствуют изменениям в собственном капитале.

Среди современных отечественных ученых В.В. Сопко определяет капитал так: «Собственный капитал как объект учета – это собственные источники предприятия, которые без определения срока возврата внесены учредителями – физическими или юридическими лицами или оставлены ими (учредителями) на предприятии с прибыли после налогообложения».

Такие учёные, как Ф.Ф. Бутинец, А.П. Войналович и И.Л. Томашевская определяют собственный капитал как общую стоимость средств предприятия, принадлежащих ему на правах собственности и являющихся источником формирования активов.

Основным вопросом при анализе собственного капитала явилось то, что в структуре собственного капитала содержатся элементы, прямо или косвенно не участвующие в процессе производственной деятельности организации. Из-за такого рода пассивных элементов возникают суммы, необеспеченные денежными ресурсами. Совокупность таких элементов капитала называют «мертвым капиталом», завышающее значение собственного капитала, и препятствующих определению реальной стоимости собственного капитала.

Положено, что основной составляющей собственного капитала предприятия фирмы являются амортизационные отчисления, однако, на практике данный аспект не играет той необходимой роли, которая ему отведена.

Проблемой является несовершенство системы учета износа основных средств, которое не позволяет получить полную и достоверную информацию для принятия управленческих решений, касающихся воспроизводства собственного капитала.

Что касается влияния предварительных оценок, необходимо сказать, что дооценки также влияют на размер и стоимость капитала предприятий, приводя к искусственному увеличению стоимости капитала. Есть также некоторые проблемы с этим вопросом, это связано с различиями между бухгалтерским и налоговым учетом.

При учете предварительной оценки капитал компании увеличивается на сумму предварительной оценки, хотя на самом деле этого увеличения не произошло.

Еще одним элементом так называемого «мертвого капитала» является учёт безвозмездно полученных основных средств. Полученные основные средства признаются капиталом с последующим переносом его на доходы частями по мере начисления амортизации. Такой подход содержит противоречия и недостатки, которые влияют на хозяйственную деятельность предприятия. Но эта запись нарушает концептуальные правила бухгалтерского учета, потому что эти активы не являются заработанными предприятием, кроме того не было осуществлено никаких затрат на получение этого дохода, поэтому считается не целесообразным употреблять в корреспонденции счет капитала и дохода. Следовательно, целесообразным является использование иного счета в корреспонденции со счетом капитала, так рекомендуется применение счета 69 «Доходы будущих периодов».

**Заключение.** Таким образом, мы пришли к выводу, что нормативная база собственного капитала настолько противоречива, что прямо влияет на искажение бухгалтерской отчетности.

**Список литературы:**

1. К. Маркс. Капитал т.1: – М..Политиздат, 1993 р.
2. Национальное положение (стандарт) бухгалтерского учета 1 «Общие требования к финансовой отчетности»: Приказ Министерства финансов Украины от 07.02.2013 № 73 [Электронный ресурс]. – Режим доступа: <http://zakon4.rada.gov.ua/>.
3. Сопко В.В. Бухгалтерский учет капитала (пассивов) в управлении предприятием// Ученые записки. -Выпуск 8- К.: КНЕУ, 2006. – 310.
4. Ф.Ф. Бутинец, О.П. Войналович, И.Л. Томашевская Организация бухгалтерского учета. Учебник, 4-ое издание, дополненное, переработанное. Житомир, П.П. “Рута”, 2005 р., 528 стр., стр. 360-363, 370-371.

## ИЗМЕНЕНИЯ В ОТЧЕТЕ СЗВ-ТД, ПРЕДОСТАВЛЯЕМОГО В ПФ РФ, С 1 ИЮЛЯ 2021 Г.

*Односторонцева Дарья Юрьевна*

*студент,*

*Московский государственный университет геодезии и картографии,*

*РФ, г. Москва*

## CHANGES IN THE SZV-TD REPORT SUBMITTED TO THE PENSION FUND OF THE RUSSIAN FEDERATION, FROM JULY 1, 2021

*Darya Odnostorontseva*

*Student, Moscow state University of geodesy and cartography,*

*Russia, Moscow*

**Аннотация.** Отчет «СЗВ-ТД» – относительно новая форма отчетности, которая представляется работодателем в Пенсионный фонд и позволяет узнать информацию о трудовом стаже застрахованного лица. Целью настоящей статьи является ознакомление с грядущими изменениями в отчете по этой форме.

**Abstract.** The SZV-TD report is a relatively new form of reporting that is submitted by the employer to the Pension Fund and allows you to find out information about the length of service of the insured person. The purpose of this article is to familiarize yourself with the upcoming changes in the report on this form.

**Ключевые слова:** Пенсионный Фонд; отчетность; работодатель; сотрудник; трудовой стаж.

**Keywords:** Pension Fund; reporting; employer; employee; seniority.

Начиная с 2020 года началось массовое внедрение электронных трудовых книжек в Российской Федерации. Каждую организацию обязали раз в месяц сдавать новый отчет в ПФР РФ по форме «СЗВ-ТД» (форма утверждена Постановлением Правления Пенсионного Фонда Российской Федерации от 25 декабря 2019 года № 730 П), в котором содержалась информация о приеме, переводе или увольнении сотрудников в отчетном периоде (Образец отчета представлен в приложении 1). С апреля 2021 года, в связи с эпидемиологической ситуацией в стране, работодателей обязали сдавать отчет по форме «СЗВ-ТД» в течение 2-ух рабочих дней с момента создания мероприятия (подписание приказа на прием, перевод, увольнение и т.д.).

За непредставление отчета по форме «СЗВ-ТД», просрочку или представление недостоверных (неполных) сведений статьей 15.33.2 КоАП РФ предусмотрен административный штраф для ответственных лиц в размере от 300 до 500 рублей за каждый отчет [2].

В связи с Постановлением Правления Пенсионного Фонда Российской Федерации от 27 октября 2021 № 769 П "О внесении изменений в постановление Правления Пенсионного фонда Российской Федерации от 25 декабря 2019 г. № 730 П" с 1 июля 2021 года утверждены поправки в форму «СЗВ-ТД» и порядок ее заполнения (Образец отчета представлен в приложении 2) [3]. Следовательно, именно с этой даты работодателям необходимо отчитываться по новой форме. Основные изменения представлены в таблице.

Таблица.

## Основные изменения в форме «СЗВ-ТД» с 01 июля 2021 г.

№ п/п	Основная суть изменения	Ранее (до 01.07.21 г.)	Нововведение
1	Поле «Код выполняемой функции»	Отражение кода только теми работодателями, которые применяют профессиональные стандарты.	Отражение кода всеми работодателями в соответствии с Общероссийским классификатором занятий.
2	Раздел «Сведения о работодателе, правопреемником которого является страхователь»	Раздел отсутствует. Реорганизация компании отражается как мероприятие «Переименование».	Раздел заполняется правопреемником, и отправляется в том случае, когда нужно подать корректировку мероприятий, которые ранее подавал снятый с учета работодатель.
3	Поле «Работа в районах Крайнего Севера / Работа в местностях, приравненных к районам Крайнего Севера»	Данное поле отсутствует.	Введено два кода: 1) РКС (Работа в районах Крайнего Севера) 2) МКС (Работа в местностях, приравненных к районам Крайнего Севера).
4	Строка «Отчетный период»	Указывается номер месяца, за который подается данный отчет.	Исключена из формы.

Каждое из изменений рассмотрим более подробно:

1) Поле «Код выполняемой функции». Данное поле работодатели заполняли с 01.01.2021 г. в соответствии с профессиональными стандартами, к которым относятся должности сотрудников. Код состоял из семи цифр, а указывали его только те работодатели, которые применяют профессиональные стандарты. С 01.07.2021 г. данное поле будет заполняться в соответствии с Общероссийским классификатором занятий, который утвержден приказом Росстандарта № 2020-СТ (код будет состоять из пяти цифр), всеми работодателями обязательно.

2) Раздел «Сведения о работодателе, правопреемником которого является страхователь». Изменение коснется только тех компаний, которые были реорганизованы и только в том случае, если нужно подать корректировочные сведения. Отчет должен будет подать правопреемник и заполнить новый раздел, который состоит из сведений о бывшем работодателе: наименование организации, регистрационный номер в ПФР, идентификационный номер налогоплательщика и код причины постановки на учет.

3) Поле «Работа в районах Крайнего Севера / Работа в местностях, приравненных к районам Крайнего Севера». Ранее это поле отсутствует, а начиная с 01 июля 2021 года вводятся два кода, для его заполнения: РКС (Работа в районах Крайнего Севера), МКС (Работа в местностях, приравненных к районам Крайнего Севера). Заполняется только для тех сотрудников, которые работают в указанных местностях, в остальных случаях поле остается незаполненным.

4) Строка «Отчетный период». Для формы «СЗВ-ТД» существует 12 двузначных (от 01 до 12) кодов, соответствующих номеру месяца, за который представляется данный отчет. Начиная с 01 июля 2021 года данная строка исключена из формы.

Таким образом мы можем сделать вывод, что с принятыми нововведениями форма «СЗВ-ТД» становится более удобной как для работодателя, так и для Пенсионного фонда. Она несет в себе более подробную информацию о каждом сотруднике, для формирования электронного реестра сведений о трудовой деятельности застрахованных лиц, и, при этом, остается не трудной в заполнении для работодателя.

**Список литературы:**

1. Постановление Правления ПФ РФ от 25.12.2019 N 730п "Об утверждении формы и формата сведений о трудовой деятельности зарегистрированного лица, а также порядка заполнения форм указанных сведений" (вместе с "Порядком заполнения формы "Сведения о трудовой деятельности зарегистрированного лица (СЗВ-ТД)", "Форматом сведений для формы "Сведения о трудовой деятельности (СЗВ-ТД) зарегистрированного лица" в электронном виде") (Зарегистрировано в Минюсте России 23.01.2020 N 57251). URL: [http://www.consultant.ru/document/cons\\_doc\\_LAW\\_343831/](http://www.consultant.ru/document/cons_doc_LAW_343831/).
2. Кодекс Российской Федерации об административных правонарушениях от 30.12.2001 N 195-ФЗ (ред. от 11.06.2021) (с изм. и доп., вступ. в силу с 29.06.2021). URL: [http://www.consultant.ru/document/cons\\_doc\\_LAW\\_34661/](http://www.consultant.ru/document/cons_doc_LAW_34661/).
3. Постановление Правления ПФ РФ от 27.10.2020 N 769п "О внесении изменений в постановление Правления Пенсионного фонда Российской Федерации от 25 декабря 2019 г. N 730п" (Зарегистрировано в Минюсте России 19.01.2021 N 62127). URL: [http://www.consultant.ru/document/cons\\_doc\\_LAW\\_374329/](http://www.consultant.ru/document/cons_doc_LAW_374329/).

**Приложение 1.**

**Форма «СЗВ-М», действующая до 01.07.2021 г.**

УТВЕРЖДЕНА  
 постановлением Правления  
 ПФР  
 от 25 декабря 2019 г. № 730п

Форма СЗВ-ТД

**Сведения о трудовой деятельности зарегистрированного лица (СЗВ-ТД)**

Сведения о страхователе:  
 Регистрационный номер в ПФР 012-345-678910  
 Работодатель (наименование) Общество с ограниченной ответственностью "Три нуля"  
 ИНН 777012345-  
 КПП 77701001

Сведения о зарегистрированном лице:  
 Фамилия Иванов  
 Имя Иван  
 Отчество (при наличии) Иванович  
 Дата рождения "01" января 1988 г.  
 СНИЛС 123 - 454 - 789 10

Подано заявление о продолжении ведения трудовой книжки \_\_\_\_\_  
 дата подачи \_\_\_\_\_ Признак отмены  \_\_\_\_\_  
 Подано заявление о предоставлении сведений о трудовой деятельности \_\_\_\_\_  
 дата подачи \_\_\_\_\_ Признак отмены  \_\_\_\_\_

Отчетный период: 06 \_\_\_\_\_ месяц 2021 \_\_\_\_\_ год  
 (01 – январь, 02 – февраль, 03 – март, 04 – апрель, 05 – май, 06 – июнь, 07 – июль, 08 – август, 09 – сентябрь, 10 – октябрь, 11 – ноябрь, 12 – декабрь)

№ п/п	Дата (число, месяц, год) приема, перевода, увольнения	Сведения о трудовой деятельности зарегистрированного лица				Основание		Признак отмены записи сведений о приеме, переводе, увольнении
		Сведения о приеме, переводе, увольнении	Трудовая функция (должность, профессия, специальность, квалификация, конкретный вид поручаемой работы), структурное подразделение	Наименование Код выполняемой функции (при наличии)	Причины увольнения, пункт, часть статьи, статья Трудового кодекса Российской Федерации, федерального закона	Наименование документа	Дата	
1	2	3	4	5	6	7	8	10
1	12.06.2021	ПРИЕМ	Сборщик мебели.			Приказ	12.06.2021	9 3

Директор \_\_\_\_\_ Петров Петр Петрович  
 Наименование должности руководителя (Подпись) \_\_\_\_\_  
 М.П. (при наличии)  
 13.06.2021 \_\_\_\_\_  
 (Дата)



**Приложение 2.**

**Форма «СЗВ-М», действующая с 01.07.2021 г.**

УТВЕРЖДЕНА  
 постановлением Правления ПФР  
 от 25 декабря 2019 г. № 730п  
 (в ред. Постановления Правления ПФР РФ  
 от 27.10.2020 № 769п)

**Сведения о трудовой деятельности зарегистрированного лица (СЗВ-ГД)**

Форма СЗВ-ГД

**Сведения о страхователе:**  
 Регистрационный номер в ПФР 012-345-678910  
 Работодатель (наименование) Общество с ограниченной ответственностью "Три нуля"  
 ИНН 7777012345--  
 КПП 777701001

**Сведения о работодателе, правопреемником которого является страхователь:**  
 Регистрационный номер в ПФР  
 Работодатель (наименование)  
 ИНН  
 КПП

**Сведения о зарегистрированном лице:**  
 Фамилия Иванов  
 Имя Иван  
 Отчество (при наличии) Иванович  
 Дата рождения "01" января 1988 г.  
 СНИЛС 123 - 454 - 789 10

Подано заявление о продолжении ведения трудовой книжки  
 \_\_\_\_\_ дата подачи  Признак отмены

Подано заявление о предоставлении сведений о трудовой деятельности  
 \_\_\_\_\_ дата подачи  Признак отмены

№ п/п	Дата (число, месяц, год) приема, перевода, увольнения	Сведения о трудовой деятельности зарегистрированного лица				Основание		Признак отмены сведений о приеме, переводе, увольнении		
		Трудовая функция (должность, профессия, специальность, квалификация, конкретный вид поручаемой работы), структурное подразделение	Код выполняемой функции	Причины увольнения, пункт, часть статьи, статья Трудового кодекса Российской Федерации, федерального закона	Наименование документа	Дата	Номер документа			
1	2	3	4	5	6	7	8	9	10	11
1	12.07.2021	ПРИЕМ	Работа в районах Крайнего Севера/Работа в местностях, приравненных к районам Крайнего Севера	Сборщик мебели.	8219.7	7	Приказ	12.07.2021	10	11

Наименование должности руководителя \_\_\_\_\_ Петров  
 Директор \_\_\_\_\_ Петров Петр Петрович  
 (Подпись) (Расшифровка подписи)  
 М.П. (при наличии)

13.07.2021  
 (Дата)

**РУБРИКА****«ЮРИСПРУДЕНЦИЯ»****ТИПИЧНЫЕ СЛЕДСТВЕННЫЕ СИТУАЦИИ, ВОЗНИКАЮЩИЕ  
НА ПЕРВОНАЧАЛЬНОМ ЭТАПЕ РАССЛЕДОВАНИЯ ВЗЯТОЧНИЧЕСТВА**

*Деревина Дарья Олеговна*

*магистрант*

*Байкальского государственного университета,  
РФ, г. Иркутск.*

В статье рассматриваются следственные ситуации, которые могут возникнуть на первоначальном этапе предварительного расследования взяточничества и основные направления расследования данного вида преступлений.

Взяточничество, несомненно, является одним из наиболее латентных видов современной преступности. Экспертные оценки специалистов колеблются от 0,1 до 2 % выявленных случаев по отношению к фактическому количеству совершаемых преступлений.

Суть взяточничества состоит в действиях должностных лиц органов государственной власти и местного самоуправления, направленные на получение определенных выгод материального или имущественного характера в ответ на совершение в интересах взяткодателя определенных действий (бездействия). Эти действия (бездействие) могут вытекать из должностных обязанностей лица, т.е. их выполнение является обязательным, а могут носить незаконный характер (например, закрытие следователем уголовного дела за взятку от виновного лица) [4].

Данные преступления предусматривают наиболее дифференцированный подход в вопросе об ответственности. Однако, к сожалению, в нашей стране с каждым годом возрастает процент подобного рода преступлений в общей статистике. Все это вызвано следствием большого количества факторов и механизмов. Один из факторов распространенности коррупции — сложность структуры органов власти, наличие множества бюрократических процедур, порождаемых самими чиновниками, отсутствие внешнего и внутриорганизационного контроля.

В юриспруденции проблемам методики расследования взяточничества всегда уделялось большое внимание. Весомый вклад в научное решение данных вопросов внесли Т.В. Аверьянова, О.Я. Баев, В.П. Бахин, Р.С. Белкин, В.К. Гавло, В.И. Гончаренко, А.В. Дулов, В.П. Корж, В.С. Кузьмичев, В.К. Лисиченко, В.Г. Лукашевич, Г.А. Матусовский, М.В. Салтевский, Н.А. Селиванов, В.В. Степанов, В.В. Тищенко, В.Ю. Шепитько, Н.П. Яблоков и другие ученые. Значение трудов указанных ученых нельзя переоценить, но статистические данные о преступлениях позволяют нам сделать вывод о недостаточной эффективности разработанных методик. Одной из причин этого является несовершенство методов организации и планирования расследования взяточничества.

Поводами для возбуждения уголовного дела по признакам взяточничества, как правило, служат: заявления или сообщения лица (группы лиц) с указанием конкретных фактов передачи денег, подарков, оказания услуг должностному лицу; печатные статьи в газетах; явки взяткодателя с повинной; данные ревизионных управлений, налоговых инспекций, аудиторских проверок; сообщения администрации предприятий, организаций, учреждений; непосредственное обнаружение признаков преступления лицом, осуществляющим предварительное расследование, органом дознания, прокурором или судом, а также данные оперативной работы.

На первоначальном этапе расследования наиболее часто выдвигаются и отрабатываются следующие версии:

1) типичные общие версии:

- взяточничество имеет место в соответствии с данными, послужившими основанием для возбуждения уголовного дела;
- взятка не передавалась, имеет место оговор должностного лица;
- правомерная передача денег или ценностей (например, возврат долга, выплата авторского гонорара);
- должностным лицом выполнены определенные действия в интересах другого лица, но не за взятку, а по другим причинам;
- имело место, мнимое посредничество или ошибка взяткодателя, принявшего лицо за должностное;
- -было совершено не взяточничество, а другое преступление.

2) частные версии:

- о субъектах взяточничества;
- о способах преступлениях;
- о видах и местонахождении следов применения того или иного способа дачи-получения взятки;
- о месте, времени совершения денег и ценностей, послуживших предметом взятки.

Объем и содержание имеющейся в распоряжении следователя исходной информации определяет типы следственных ситуаций, складывающихся в процессе расследования. Наиболее часто в ходе расследования складываются следующие ситуации:

1) наличие аргументированных сведений об уже свершившемся факте взяточничества, подкупе должностного лица, поступивших от взяткодателя и из органов дознания;

2) наличие заявлений конкретных лиц о вымогательстве у них взятки и предполагаемой ее передаче;

3) сведения о предполагаемом или установленном взяточничестве стали известными из материалов расследования другого дела.

В первой исходной ситуации обычно проводятся следующие первоначальные следственные действия:

- допрос свидетелей;
- изъятие и осмотр документов, относящихся к деятельности должностного лица, получившего взятку;
- обыски по месту работы и жительства участников взяточничества;
- осмотр предмета взятки;
- допросы подозреваемых;
- проведение криминалистических и судебных экспертиз.

Во второй исходной ситуации применяются следующие первоначальные следственные действия:

- допрос заявителя;
- задержание взятчика с поличным;
- обыск у взяткополучателя по месту работы и жительства;
- личный обыск задержанного и, при необходимости, его освидетельствование;
- осмотр предмета взятки и места происшествия;
- допрос подозреваемого;
- проведение криминалистических и судебных экспертиз.
- допрос иных свидетелей. При этом очередность следственных действий во многом зависит от результатов задержания взятчиков.

В третьей следственной ситуации комплекс первоначальных следственных действий обычно выбирается в зависимости от степени достоверности выявленных данных о

взяточничестве. Поэтому в одних случаях этот комплекс действий может быть такой, как в первой ситуации, в других, как во второй.

В процессе расследования дел по фактам взяточничества могут иметь место и следующие типичные следственные ситуации:

1. Информация о передаче взятки должностному лицу и совершении им определенных действий в интересах взяткодателя получена спустя значительное время, взяткополучатель и взяткодатель отрицают этот факт.

2. Имеется информация о предполагаемой или заявлении о предстоящей передаче взятки.

3. Взяткополучатель и взяткодатель задержаны с поличным.

4. В организации, ведомстве или регионе установлены многочисленные факты дачи и получения взяток, имеются добровольные заявления рядовых сотрудников и граждан о передаче взяток руководящим работникам.

5. Установлены факты регулярного субсидирования государственного служащего через одну или несколько коммерческих структур (заработная плата, туристические поездки, предоставление ценных бумаг, покупка недвижимости и т. д.).

Планирование расследования по делам о взяточничестве тесно связано с полнотой разработки всех выдвинутых версий. В ходе планирования необходимо в первую очередь ранжировать вопросы следствия, вытекающие из выдвинутой версии, а, затем, определить исполнителей и сроки проведения следственно-оперативных и организационных мероприятий.

Применительно к данной категории уголовных дел в первую очередь следует планировать:

- фиксацию фактов передачи предмета взятки, обнаружение вещественных доказательств, документальных и личных свидетельств подобных фактов;
- отслеживание фактов встречи, телефонных переговоров, переписки государственного служащего должностного лица с теми, кому он создает режим наибольшего благоприятствования при получении кредита, в ходе проведения коммерческих операций и т. д.
- принятие мер к предупреждению утраты материальных следов и защите свидетелей;
- обнаружение и пресечение новых преступных действий заинтересованных лиц (например, создание фиктивной фирмы для обналичивания льготного кредита, полученного за взятку; выдачи гарантии банка при заключении двухсторонней сделки одной стороне, без закрепления в договоре ответных обязательств другой стороны).

Планирование обнаружения новых доказательств идет по следующим направлениям:

- по месту работы и жительства взяткополучателя планируется обнаружение денег и ценных предметов, приготовленных к передаче чиновнику, компрометирующих должностное лицо документов, фото и видеоматериалов, иных документов и черновых записей, свидетельствующих о взаимных контактах субъектов взяточничества;
- о месте передачи взятки, в помещении, где произошла встреча субъектов взяточничества и коррупционных деяний могут быть обнаружены невольные участники преступления, свидетели встречи субъектов, части предметов взятки или его упаковки, следы подошвенной части обуви, следы протектора автомашины, окурки, части разорванных долговых обязательств взяточника и т. д.;
- в магазинах, ломбардах, на рынках необходимо планировать проведение поисковых мероприятий с целью обнаружения сданных под залог или на реализацию вещей и предметов, полученных в качестве предмета взятки, выявлять свидетелей и документы, подтверждающие факт продажи или сдачи вещей на комиссию.

В процессе планирования следует учитывать, что в зависимости от соотношения времени передачи предмета взятки и времени совершения взяткополучателем необходимым взяткодателю действий (бездействий) различают:

- взятку в виде аванса за необходимые в будущем услуги, за расположение, покровительство и поддержку, за перспективу приобретения имущества и т.д.;

- взятку за передаваемые документы и товары, а также услуги и операции, которые осуществляются взяткополучателем незамедлительно;

- взятку в виде благодарности (а иногда выполняющую роль аванса) за услуги, имущество, документы, информацию, которые ранее были переданы заинтересованному лицу или группе лиц.

В зависимости от круга охватываемых вопросов и направлений планирования в ходе расследования составляются:

- общий план расследования по уголовному делу;
- план проверки и установления источников сумм, используемых для подкупа и постановки в зависимость (работа этом направлении может повлечь за собой выделение установленных фактов в отдельное производство);
- план тактической комбинации (операции), направленной на фиксирование действий субъектов взяточничества и коррупционных деяний и их задержания;
- план проведения отдельного следственного действия или следственно-оперативного мероприятия.

Таким образом, следует отметить, что взяточничество является сложно выявляемым и расследуемым делом. В этой связи необходимо четкое взаимодействие оперативных работников на стадии проверки сообщения по факту взяточничества и следователем в процессе расследования, так как только четко спланированная совместная деятельность способствует быстрому, полному и объективному расследованию дела.

#### **Список литературы:**

1. В.А. Абаканова, А.А. Беляков, Н.А. Данилова и др. Под ред. О.Н. Коршуновой, А.А. Степанова. Курс Криминалистики. СПб. Юридический центр Пресс. 2004. Т. 3. 572 с.
2. Агафонов В.В., Бурношев Н.А. Под ред. Профессора Филипова А.Г. Криминалистика. М. Издательство Юрайт.2010. 441 с.
3. Н.П. Яблокова. Криминалистика. Учебник. М.2010. 785 с.
4. В.А. Бабанин, Б.К. Сбоев. Ответственность за взяточничество / «Законодательство и экономика», N 3, март 2004 г.

## ИСТОЧНИКИ МЕЖДУНАРОДНОГО ЧАСТНОГО ПРАВА. КОНЦЕПЦИЯ ДВОЙСТВЕННОСТИ ИСТОЧНИКОВ, ЕЕ КРИТИКИ

**Зырянов Максим Павлович**

студент

Волго-Вятского института (филиала)

Университета имени О.Е. Кутафина (МГЮА),

РФ, г. Киров

**Лянгузов Максим Николаевич**

студент

Волго-Вятского института (филиала)

Университета имени О.Е. Кутафина (МГЮА),

РФ, г. Киров

## SOURCES OF PRIVATE INTERNATIONAL LAW. THE CONCEPT OF DUALITY OF SOURCES, ITS CRITICS

**Maxim Zyryanov**

Student

Volgo-Vyatka Institute (branch)

University named after O.E. Kutafina (Moscow State Law Academy),

Russia, Kirov

**Maxim Lyanguzov**

Student

Volgo-Vyatka Institute (branch)

University named after O.E. Kutafina (Moscow State Law Academy),

Russia, Kirov

**Аннотация.** В данной статье рассматривается понятие источника международного частного права, виды источников (договоры, внутреннее законодательство государств, обычай, судебная практика). Изучается Концепция двойственности источников МЧП. Исследуются особенности источников международного частного права. Анализируется значимость и какие из источников МЧП признаются в Российской Федерации.

**Abstract.** This article examines the concept of a source of private international law, types of sources (treaties, domestic legislation of states, custom, judicial practice). The concept of duality of sources of MPP is being studied. The features of sources of private international law are investigated. The significance and which of the sources of MPP are recognized in the Russian Federation are analyzed.

**Ключевые слова:** международное частное право; источники права; источники международного частного права; двойственность; договоры; обычай.

**Keywords:** private international law; sources of law; sources of private international law; duality; contracts; custom

Источники являются главным началом всякой отрасли права. Специфика международного частного права заключается в том, что при сохранении различия в правовых системах стран именно международное частное право с помощью коллизионных норм определяет, право какого государства следует применять в определённом случае.

Источники МЧП имеют двойственный характер. Например, с одной стороны, источниками считаются международные договоры и международные обычаи, а с иной - внутреннее законодательство государств, судебная практика государств, и применяемые в них обычаи.

Нельзя не обозначить широкое распространение в Российской Федерации точки зрения о том, международные договоры и обычаи не считаются источниками МЧП, так как международное частное право – это не более чем элемент системы национального права, источниками которого являются только национальные нормативные акты.

Внешним проявлением комплексного характера МЧП выступает наличие разных по своей природе источников права, формирующих данную правовую систему [6].

Вместе с тем определение источников права в юридическом смысле состоит в том, что это — «способы закрепления правил поведения, которым государство придает правовую силу» [7].

Обычно выделяют два элемента понятия «источник права»: внешнюю форму — «выражение во вне внутренне организованного содержания правовой нормы» и конститутивный элемент — «придание норме качества правовой нормы».

Перечень источников международного права представляется возможным извлечь из ст.1186 ГК РФ. К ним относятся: международные договоры РФ, российское законодательство, обычаи, признаваемые в РФ.

В доктрине международного частного права большое распространение получила Концепция о двойственности источников. Она подразумевает, что нормы закреплены как во внутреннем национальном законодательстве и обычаях, так и в международных договорах. Можно говорить о том, что источниками являются международные договоры и международные обычаи с одной стороны, а с другой – нормы законодательства и судебная практика государств.

Согласно довольно распространённому в российской доктрине мнению, международно-правовая норма применяется к соответствующим отношениям только в результате ее трансформации, т.е. преобразования в норму внутригосударственного права

М. Богуславский отмечал, что после трансформации нормы международных договоров сохраняют автономный характер по отношению ко всей системе права данной страны в целом [8]. Поэтому в особом, условном смысле следует говорить о двойственности источников международного частного права

Приоритетность тех или иных видов источников международного частного права в разных государствах неодинакова и зависит от специфики его правовой системы.

На данном этапе развития МЧП значимую роль играют международные договоры, что связано с их природой. Именно международные договоры позволяют сформулировать унифицированные нормы МЧП не только коллизивно-правового, но и материально-правового характера [9].

Договоры, регулирующие отношения между государствами, обязывают государства обеспечивать применение правовых предписаний, предусмотренных договором, в сфере их компетенции. Государство обязуется принять все необходимые меры для обеспечения применения сформулированных в договоре норм всеми лицами (физическими и юридическими), а также правоприменительными органами на всей территории. Правовой механизм этого процесса, как правило, предусмотрен во внутреннем праве государства и называется трансформацией международно-правовых норм в национально-правовые.

Существующие в разных странах национальные правовые механизмы такого восприятия различаются, но между ними есть много общего. В России в основе этого механизма лежит п. 4 ст. 15 Конституции Российской Федерации: «Общепризнанные принципы и нормы международного права и международные договоры Российской Федерации являются составной частью ее правовой системы. Если международным договором Российской Федерации установлены иные правила, чем предусмотренные законом, то применяются правила международного договора.»

Между государствами существует множество договоров, регулирующие различные сферы. Например, создаются различные многосторонние (Венская конвенция о договорах международной купли-продажи товаров 1980г) и двусторонние договоры (договоры о правовой помощи, о торговле и экономическом сотрудничестве, о поощрении и взаимной защите капиталовложений, консульские конвенции и т.п.), универсальные и региональные (множество договоров между странами СНГ).

Стоит добавить, что выработанные на международном уровне источники права могут и не применяться на территории государства участника пока им не будет придан статус легитимности.

Федеральный закон «О международных договорах РФ» от 15 июля 1995 г. определяет порядок и правовые формы присоединения России к международным договорам

В целом ряде стран были приняты законы о международном частном праве (Австрия, Азербайджан, Венгрия, Венесуэла, Грузия, Италия, Польша, Швейцария, Штат Луизиана США, Эстония и др.).

В Австрии Закон о международном частном праве 1978 г. содержит положения общего характера в отношении применения права, а также специальные правила по различным вопросам международного частного права (вещное право, семейное право, наследственное право).

В РФ, как и в ряде других стран (в частности, страны СНГ) нет единого кодификационного акта по МЧП. Коллизионные нормы включаются в различные отраслевые кодексы (ГК, СК, КТМ РФ).

Глава XXVI «Применимое право» Кодекс торгового мореплавания РФ от 1999 г. содержит нормы, в которых закреплена целая система коллизионных норм по широкому кругу вопросов, связанных с торговым мореплаванием.

Обычай — это норма, установленная на практике, которую компетентные государственные органы считают юридически обязательной. К основным характеристикам обычно относят: продолжительность, постоянность и не противоречие общественному порядку.

Правовое положения международных правовых и национальных обычаев являются обязательными для субъектов правоотношений только в том случае, если они в какой-либо форме признаны определённым государством. Такой характер в качестве юридически обязательного правила поведения обозначается термином «*opinio juris*» и служит необходимым условием внешнего выражения обычая.

Пункт 1 ст.1186 ГК РФ называет в качестве источника МЧП обычаи, признаваемые в Российской Федерации. Эти обычаи могут быть как национальные, так и международные.

Ст. 38 Статута Международного суда: международный обычай определяется как доказательство всеобщей практики, признанной в качестве правовой нормы (*as evidence of a general practice*)

В п. 11 ст.1211 ГК РФ говорится о том, что «если в договоре использованы принятые в международном обороте торговые термины, при отсутствии в договоре иных указаний считается, что сторонами согласовано применение к их отношениям обычаев, обозначаемых соответствующими торговыми терминами».

Большую роль в неофициальной кодификации международных обычаев играют международные неправительственные организации. Эти организации подготавливают своды правил, которые применяются при наличии ссылки на них в контракте. Иногда признание производится на государственном уровне. В качестве примера таких обычных норм можно привести ИНКОТЕРМС, Унифицированные правила и обычаи для документарных аккредитивов.

Ряд учёных считают, что такие коллизионные принципы как *locus regit actum*; *lex rei sitae*, *lex voluntatis* коллизионная формул *lex fori* и некоторые другие являются признанными всеми или большинством государств и поэтому должны квалифицироваться основанными на международном обычае. В частности Л.П. Ануфриева полагает, что «приведенный ряд коллизионных формул прикрепления действительно имеет обычно-правовое происхождение и в этом качестве может быть признанным источником МЧП, и именно коллизионного права» [10].



Международно-правовой обычай представляет собой соглашение между государствами, возлагающее юридические обязательства на государства, и он является источником международного частного во внутренней сфере государства его действие опосредуется национально-правовыми формами.

Как уже говорилось ранее, судебная практика в Российской Федерации не признаётся источником МЧП, но тем не менее имеет большое значение при толковании и правильном применении правовых норм. Стоит заметить, что вопрос о признании судебной практики в качестве источника права активно обсуждается в российской правовой доктрине.

Судебная практика является точкой зрения судей при принятии решений по любому правовому вопросу, который имеет первостепенное значение, когда суды будут решать аналогичные вопросы в будущем. Этот источник права характерен для ряда государств англо-саксонской системы права, например, таких как США и Англия.

Стоит отметить, что суды используют в качестве оснований для вынесения решения постановления Пленумов Верховного Суда РФ и Конституционного Суда РФ.

Например, исходя из ст.79 ФКЗ «О Конституционном Суде Российской Федерации» относительно того, соответствует ли Конституции Российской Федерации смысл нормативного правового акта или его отдельного положения, придаваемый им правоприменительной практикой, выраженная в постановлении Конституционного Суда Российской Федерации, подлежит учету судами общей юрисдикции, арбитражные судами после вступления в силу постановления Конституционного Суда Российской Федерации

Одновременно в ст. 1191 ГК РФ закреплено, что "при применении иностранного права суд устанавливает содержание его норм в соответствии с их официальным толкованием, практикой применения и доктриной в соответствующем иностранном государстве"

Можно сделать вывод, что под источниками международного частного права понимаются материальные и коллизионные нормы, выраженные в международных договорах и обычаях, актах внутреннего законодательства, регулирующие и направленные на регулирование частноправовых отношений, осложненных иностранным элементом.

Источники МЧП обладают спецификой, которая выражается в двойственности форм выражения и закрепления норм.

Что касается РФ, то источниками международного частного права являются: международные договоры, международный обычай, внутреннее законодательство, торговые обычаи и практика торгового мореплавания, применяемая в России. Судебная практика, правовая доктрина не признаётся в качестве источника.

Плюрализм мнений и наличие споров в научной литературе по рассматриваемой теме, по моему мнению, обусловлен тем, что источникам международного частного права в разных государствах придаётся неодинаковое значение, что объясняется различием в правовых системах.

Для решения конфликтов необходимо больше научной разработанности и обоснований, которые будет учитывать современные реалии и конституционно-правового статуса соответствующих органов и их реального влияния на правотворческий процесс.

### **Список литературы:**

1. Российская Федерация. Законы. Конституция Российской Федерации: текст с изм., одобренными в ходе общероссийского голосования 01.07.2020: [принята всенародным голосованием 12 декабря 1993 года с изменениями, одобренными в ходе общероссийского голосования 1 июля 2020 года]. – Доступ из справочно-правовой системы КонсультантПлюс. – Текст: электронный.
2. Российская Федерация. Законы. О Конституционном Суде Российской Федерации: Федеральный конституционный закон № 1-ФКЗ: текст с изм. и доп. на 09.11.2020: [принят Государственной Думой 24 июня 1994 года: одобрен Советом Федерации 12 июля 1994 года]. – Москва, 1994 – Доступ из справочно-правовой системы КонсультантПлюс. – Текст: электронный.

3. Российская Федерация. Законы. Гражданский кодекс Российской Федерации: ГК РФ: текст с изм. и доп. от 9 марта 2021 года: [принят Государственной думой 21 октября 1994 года (ч.1), 22 декабря 1995 года, 1 ноября 2001 года (ч.3), 24 ноября 2006 года (ч.4): одобрен Советом Федерации 14 ноября 2001 года (ч. 3), 8 декабря 2006 года (ч. 4)]. – Москва, 1994. - Доступ из справочно-правовой системы КонсультантПлюс. – Текст: электронный.
4. Российская Федерация. Законы. Кодекс торгового мореплавания: текст с изм. и доп. от 13.07.2020 года: [принят Государственной Думой 31 марта 1999 года: одобрен Советом Федерации 22 апреля 1999 года]. – Москва, 1999. - Доступ из справочно-правовой системы КонсультантПлюс. – Текст: электронный.
5. Российская Федерация. Законы. О международных договорах Российской Федерации: Федеральный закон № 101-ФЗ: текст с изм. и доп. на 8 декабря 2020 года: [принят Государственной Думой 16 июня 1995 года: утвержденное постановлением Правительства РФ от 7 февраля 2003 г. N 79]. – Москва, 1995. – Доступ из справочно-правовой системы КонсультантПлюс. – Текст: электронный.
6. Мызров С.Н. Об источниках международного частного права в свете реформирования Гражданского кодекса Российской Федерации / Текст: электронный // Международное публичное и частное право. – 2012. – №5. – С. 15-17. Текст: электронный.
7. Голунский С.А., Строгович М.С. Теория государства и права. Учебник. / С.А. Голунский, М.С. Строгович. - М.: Юрид. изд-во НКЮ СССР, 1940. - 304 с. – 173 с. / Текст: непосредственный.
8. Богуславский М.М. Международное частное право: Учебник // М.М. Богуславский. - 4-е изд., перераб. и доп. - М.: Юрист, 2011. - 345 с. / Текст: непосредственный.
9. Ерпылева Н.Ю. Международное частное право: учебник для вузов / Н.Ю. Ерпылева; Нац. исслед. ун-т «Высшая школа экономики». — М.: Изд. Дом Высшей школы экономики, 2015 — 30с. / Текст: электронный.
10. Ануфриева Л.П. Международное частное право: В 3-х т. Том 1. Общая часть: Учебник. — М.: Издательство БЕК, 2002. – 81-82.

## **ПРАВОВАЯ ПРИРОДА И СУЩНОСТЬ СОВРЕМЕННОГО ТРУДОВОГО ДОГОВОРА**

***Кислицын Геннадий Александрович***

*магистрант,  
Российский государственный социальный университет,  
РФ, г. Москва*

***Кулешов Георгий Николаевич***

*научный руководитель канд. юрид. наук,  
Российский государственный социальный университет,  
РФ, г. Москва*

Трудовой договор представляет из себя определенное соглашение между работником и работодателем, заключаемое в письменной форме. В трудовом договоре прописываются взаимные права и обязанности работодателя и работника соответственно.

Так, в соответствии с трудовым договором работник обязуется надлежащим образом выполнять работу, которая соответствует его квалификации, а работодатель в свою очередь обязуется предоставить работу работнику, обеспечить нормальные условия труда, вовремя и в полном объеме осуществлять выплату заработной платы [1].

Трудовой договор корректируется под нынешнюю ситуацию и под развитие всех отраслей общества. В Российской Федерации до 2018 года во всех бюджетных учреждениях с работниками были заключены эффективные контракты. В различных других коммерческих организациях трудовой эффективный контракт применяется на постоянной основе. Это новая система оплаты труда, которая показывает результат работы бюджетной организации. Основная сложность связана с разработкой измеримых показателей результатов труда [3]. Терминология «эффективный контракт» введен в оборот еще в 2012 году в связи с принятием Программы совершенствования системы оплаты труда в государственных и муниципальных учреждениях на 2012-2018 годы, утвержденный распоряжением Правительства РФ от 26 ноября 2012 г. №2190-р. [2]

У «эффективного контракта» присутствуют определенные цели, такие как: стимулирование повышения оплаты труда с достижением конкретных показателей качества оказываемых государственных (муниципальных) услуг на основе: введение взаимовязанной системы отраслевых показателей эффективности; установление соответствующих показателям эффективности стимулирующих выплат, критериев условий их назначения с отражением в коллективных договорах, либо трудовых договорах; отмена неэффективных стимулирующих выплат; использование при оценке достижения конкретных показателей качества и количества выполняемых работ независимой системы оценки качества работы самого учреждения, включающей публичную рейтинговую систему деятельности.

Тем самым можно сказать, что через «эффективный контракт» возможно достичь увеличение реальной заработной платы в 1,5-2 раза. В качестве примера рассмотрим Приложение 4 пункта 8 Программы, утвержденной приказом Правительства №2190-р, где рассчитано, что при переходе на «эффективный контракт» с положительной тенденцией качественного и количественного выполнения работ заработная плата педагогических сотрудников с 2013 по 2018 год вырастет на 100%.

Под эффективным трудовым договором понимается трудовой договор с работником, в котором конкретизированы должностные обязанности работника, показатели и критерии оценки выполнения этих обязанностей, увязанные с условиями оплаты труда, так же и размер тарифной ставки или оклада, доплат, надбавок и поощрительных выплат, в зависимости от качества выполнения трудовой функции. В качестве примера в данной статье рассмотрим «эффективный контракт» в государственных (муниципальных) учреждениях.

В настоящее время имеется определенная нормативно-правовая база необходимая для функционирования «эффективного контракта» туда входят такие документы, как:

1. Указ Президента Российской Федерации от 7 мая 2012 г. №597 «О мероприятиях по реализации государственной социальной политики»;
2. Государственная программа Российской Федерации «Развитие образование» на 2013-2020 годы, утвержденной распоряжением Правительства РФ от 15.05.2013 г. № 792-р; и др.

Взяв за пример педагогическую сферу, то можно сказать, что «эффективный контракт» связан с многочисленными рисками и проблемами в данной области. Основной проблемой является разработка измеримых показателей результатов работы педагога. Основным же риском представляется опасность «скатывания» деятельности педагогов к деятельности «по производству показателей» (имитации показателей) вместо достижения нужного результата. Так же существует ряд проблем с показателями и критериями оценки эффективности деятельности работников, они недостаточно проработаны, а их функционирование носит формальный характер. За частую мы видим, что в учреждениях сохранилось ранее применявшиеся выплаты стимулирующего характера, имеющие низкую эффективность в современных условиях, например, добросовестное выполнения обязанностей, качество выполняемой трудовой функции без указателей конкретных показателей различных измеримых параметров. Главной задачей внедрение «эффективных контрактов» - это недопустимость снижения качества образования.

В наше время, как и говорилось ранее, законодательство, мир, общество не стоит на месте и в труд вносятся новые понятия. С введением в законодательства таких понятий как «предоставление персонала» и «заемный труд» в современном трудовом договоре имеет место аутсорсинг.

Аутсорсинг представляет из себя передача организацией некоторых производственных функций или бизнес процессов на обслуживание сторонней компании, которая специализируется в нужной области. Аутсорсинг представляет из себя профессиональную поддержку работоспособности отдельных систем на основе постоянного договора (сроком до 1 года) [5].

Существует ряд весомых аргументов, почему аутсорсинг в современном мире имеет большое распространение как в мире, так и в трудовом договоре. Можно выделять плюсы использование аутсорсинга, такие как снижение нагрузки на бухгалтерию и кадровую службу, возможность упрощения трудовой дисциплины, различные аттестации. Данные плюсы как хороши для работника, так и для работодателя.

Но исходя из нынешней практики, хоть данные отношения широко распространены, есть законодательные лазейки, которыми часто злоупотребляет как работник, так и работодатель. Имеет место быть четкой регламентации заемного труда, учитывая мировой опыт. Ведь по мнению иностранных ученых уже через 50 лет, более половины трудоустроенных людей будет работать по схеме аутсорсинга [4].

В настоящее время на 2020 год широкое распространение получил трудовой договор с дистанционными работниками. Трудовой Кодекс Российской Федерации был дополнен главой 49.1 «Особенности регулирования труда дистанционных работников». Данное нововведение в нынешнее время обусловлено молниеносным развитием информационных технологий. На практике трудовой договор, так же применяется довольно таки часто. Из плюсов можно выделить ряд особенностей, такие как: сокращение издержек работодателя на аренду помещений и организацию рабочих мест, экономия энергии, средств работника, рост производительности труда работника, при том что он устраивает более комфортные условия труда [6].

Из всего выше сказанного, можно сделать вывод, что современный трудовой договор давно не стоит на месте. В связи с развитием информационных технологий и в целом мира государство старается внести в законодательную базу все больше и больше нововведений, которые приводят к улучшению качества работы как для работника и работодателя, так и существует ряд проблем из-за проработанности той или иной новой системы в трудовом законодательстве.

**Список литературы:**

1. Трудовой кодекс Российской Федерации от 30 декабря 2001 г. (в редакции от 31 июля 2020 г.) // Российская газета от 31 декабря 2001 г. № 256.
2. Распоряжение Правительства РФ от 26 ноября 2012 г. № 2190-р О программе поэтапного совершенствования системы оплаты труда в государственных (муниципальных) учреждениях на 2012 - 2018 гг.
3. Воробьева, Е.В. Трудовой договор / Е.В. Воробьева. - М.: АйСи Групп, 2018. – С.98.
4. Куканова Я.В. Экономическо-математическое моделирование механизма аутсорсинга / Я.В. Куканова // Вопросы экономики и права. 2016. № 2. С. 93 - 98.
5. Бугров Л.Ю. Содержание трудового договора // Вестник Пермского университета. Юридические науки. 2019.2(2). С. 84-104.
6. Анненкова Е. Регулирование труда дистанционных работников с 2013 года. [Электронный ресурс] / Режим доступа: <http://www.klerk.ru>.

## НЕКОТОРЫЕ ПРОБЛЕМЫ СВЯЗАННЫЕ С ПРАВОМ НАСЛЕДОВАНИЯ: ПУТИ РЕШЕНИЯ

*Малиновская Анна Александровна*

*студент,*

*Удмуртский государственный университет,*

*РФ, г. Ижевск*

**Аннотация.** в статье анализируются проблемы, связанные с установлением обязательной доли в наследстве, правовые основания наследования обязательными наследниками, возможные споры, возникающие в связи с установлением обязательной доли в наследстве.

**Abstract.** The article analyzes the problems associated with the establishment of a compulsory share in the inheritance, the legal grounds for inheritance by compulsory heirs, possible disputes arising in connection with the establishment of a compulsory share in the inheritance.

**Ключевые слова:** наследство, обязательная доля, иждивенец, нетрудоспособный, содержание, наследник.

**Keywords:** inheritance, compulsory share, dependent, disabled, maintenance, heir.

Право на обязательную долю в наследстве означает право определенных категорий лиц, указанных в законе, претендовать на получение той части имущества, которая причиталась бы им по закону, в том случае, если указанным лицам наследодателем не было завещано имущество.

Обязательный наследник имеет право наследовать не менее половины доли от той части наследства, которая причитается ему по закону. «Отдельного внимания заслуживает ст. 1149 ГК РФ, устанавливающая правила об обязательной доле в наследстве (лат. portio debita), подлежащие применению, если в отношении наследственного имущества наследодателем совершено завещание. Они предусмотрены в целях защиты прав и законных интересов наиболее материально и социально уязвимых наследников по закону, называемых в юридической литературе "необходимыми" или "обязательными" наследниками» [5].

К лицам, имеющим право на обязательную долю, относятся:

- несовершеннолетние или нетрудоспособные дети наследодателя,
- его нетрудоспособные супруг и родители,
- нетрудоспособные иждивенцы наследодателя.

Дети наследодателя, супруг и родители наследодателя получают право на обязательную долю по принципу родства. Для получения этой доли им достаточно предъявить документы, указывающие на родство. При этом также обязательным фактором является их нетрудоспособность (или несовершеннолетие для детей). С иждивенцами наследодателя обычно возникает больше всего спорных вопросов. Поэтому факт нахождения на иждивении приходится доказывать в судебном порядке. Как можно увидеть, состояние нетрудоспособности обычно связывается с несовершеннолетним либо пенсионным возрастом, а также состоянием здоровья. Нахождение на иждивении обычно предполагает получение от наследодателя необходимых средств к существованию, которые иждивенец в силу своей нетрудоспособности не может получить самостоятельно. Согласно п. 2 Постановления Пленума Верховного Суда РФ от 29.05.2012 № 9 "О судебной практике по делам о наследовании" [1] к нетрудоспособным следует относить следующие категории лиц

1. несовершеннолетние;
2. граждане, достигшие пенсионного возраста в соответствии с законодательством о страховых пенсиях;
3. граждане, имеющие инвалидность первой, второй или третьей группы.

Как можно увидеть, нетрудоспособность связывается законом с возрастом или состоянием здоровья гражданина.

Нахождением на иждивении признается получение систематической и постоянной помощи от наследодателя в течение года до его смерти. Систематичность предполагает получение помощи через равные промежутки времени. Постоянная помощь характеризуется продолжительностью ее оказания. Устанавливая факт нахождения на иждивении, суд обычно обращает внимание на источники доходов, периодичность предоставления помощи, соотношение размеров предоставляемой помощи и других доходов нетрудоспособного лица.

«Положение об обязательной доле является, с одной стороны, реализацией частных интересов лиц, обладающих особым правовым статусом, с другой стороны, реализуют интерес общества и государства. Нельзя не согласиться с тем, что институт обязательной наследственной доли носит социальный, нравственный характер, поскольку отражает интересы незащищенных слоев населения, нуждающихся в поддержке» [3].

Факт нетрудоспособности обычно подтверждается определенными документами, например справкой об инвалидности, пенсионным удостоверением, свидетельством о рождении. Нахождение на иждивении обычно доказывается сложнее, поскольку характеристик данного понятия содержит достаточно большое количество субъективных оценок, таких как достаточный уровень доходов, систематичность, основной источник доходов и пр. «Поскольку одним из условий установления данного факта является получение помощи, которая являлась бы для лица не просто постоянным, но и основным источником средств к существованию, представляется сомнительным, чтобы нотариусу с достоверностью удалось установить это обстоятельство» [4]. Доказать факт нахождения на иждивении можно, используя квитанции, расписки, чеки, иные документы, свидетельствующие о предоставлении содержания.

Гражданин признается иждивенцем наследодателя и приобретает право на наследство при одновременном наличии 3-х обстоятельств:

1. Состояние нетрудоспособности на день открытия наследства, которое в свою очередь определяется по установленным выше правилам определения нетрудоспособности.
2. Получение от наследодателя содержания, которое должно быть постоянным и единственным источником средств к существованию.
3. Срок нахождения на иждивении не менее одного года до открытия наследства.

Защита нетрудоспособных родственников и иждивенцев наследодателя, таким образом, осуществляется путем установления им обязательной доли в наследстве.

Закон не определяет, какое именно имущество из числа наследства может использоваться для выплаты обязательной доли. В каждом конкретном случае это зависит от количества наследников, состава имущества, размера доли и других значимых факторов. В спорных ситуациях состав обязательной доли может быть определен судом. Установлено правило, что в первую очередь право на обязательную долю удовлетворяется из числа незавещанного имущества. «Право на обязательную долю в наследстве является единственным ограничением свободы завещания. Это ограничение направлено на защиту интересов лиц, которые в силу возраста либо состояния здоровья не могут самостоятельно обеспечить себя в полном объеме средствами к существованию» [2].

Право на обязательную долю нетрудоспособных родственников и иждивенцев наследодателя несомненно ущемляет права других наследников. Поэтому по вопросам присуждения обязательной доли нередко возникают споры между наследниками. Наследники обычно предъявляют требования в суд об исключении из числа наследников лиц, имеющих право на обязательную долю.

Правовое регулирование права на обязательную долю в 2017 году было дополнено новыми положениями.

Согласно ч. 5 ст. 1149 ГК РФ наследник, имеющий право на обязательную долю и являющийся выгодоприобретателем наследственного фонда, утрачивает право на обязательную долю. Если такой наследник в течение срока, установленного для принятия

наследства, заявит ведущему наследственное дело нотариусу об отказе от всех прав выгодоприобретателя наследственного фонда, он имеет право на обязательную долю в соответствии с настоящей статьей.

Наследственный фонд представляет собой альтернативную возможность для наследодателя распорядиться своим имуществом. Чаще всего создание наследственного фонда может быть необходимо для лиц, обладающих высоким уровнем дохода и множеством активов. Такой порядок управления с назначением лица, ответственного за управление имуществом может способствовать его сохранению и приумножению. Сам наследодатель может определить, каким образом, в каком порядке будет осуществляться управление его имуществом после его смерти. В зарубежных странах создание наследственных фондов широко распространено. Часто целью их создания может являться благотворительность. Наследодатель может указать, что доходы от управления его имуществом должны быть направлены благотворительным организациям или определенным гражданам, которые будут выгодоприобретателями наследственного фонда. Таким образом, данное нововведение представляет собой еще один инструмент для эффективного управления имуществом наследодателя.

Нельзя не отметить, что нормы указанной статьи содержат большое число оценочных положений. Таким как: разумные потребности, средний уровень расходов, уровень жизни. Это может привести только к увеличению обращений в суд, поскольку наследники явно будут расходиться в оценках того, что является разумными потребностями и т.д. Давать оценку этим понятиям может только суд.

Так или иначе с введением этих положений для наследника, имеющего право на обязательную долю возникает возможность выбора.

Он может быть выгодоприобретателем наследственного фонда или оставить за собой право на обязательную долю в наследстве.

Право на обязательную долю в наследстве является важнейшим правом нетрудоспособных граждан, которые являются ближайшими родственниками наследодателя или находятся на его иждивении.

Это право позволяет им получить определенный гарантированный минимум имущества даже в том случае, если по каким-либо причинам наследодатель не упомянул их в своем завещании. Поскольку данное право при его реализации затрагивает интересы всех наследников, то неизбежно возникают споры, в том числе о признании права на обязательную долю, об отказе в присуждении обязательной доли и др.

По результатам исследования судебной практики можно прийти к выводу, что суды в подавляющем большинстве случаев находятся на стороне лиц, имеющих право на обязательную долю. Естественно, при этом объективно оцениваются права указанных лиц, удостоверяется факт их нетрудоспособности, иждивения и иные юридически значимые факты.

### **Список литературы:**

1. Постановление Пленума Верховного Суда РФ от 29.05.2012 № 9 "О судебной практике по делам о наследовании" // БВС РФ. 2012. № 7.
2. Алексеев С.С. Комментарий к Гражданскому кодексу Российской Федерации (учебно-практический). Части первая, вторая, третья, четвертая (постатейный) / С.С. Алексеев, А.С. Васильев, В.В. Голофаев и др.; под ред. С.А. Степанова. 2-е изд., перераб. и доп. М.: Проспект; Екатеринбург: Институт частного права, 2016. 1504 с.
3. Горина Н.В. К вопросу о реализации прав наследников при определении обязательной доли в наследстве / Н.В. Горина // Нотариус. - 2019. - № 1. - С. 26 — 29.
4. Зайцева Т.И. Наследственное право. Комментарий законодательства и практика его применения. 6-е изд., перераб. и доп. / Т.И. Зайцева, П.В. Крашенинников. М.: Статут, 2016. 557 с.
5. Сидорова Е.Л. Наследование имущества: от совершения завещания до приобретения наследства / Е.Л. Сидорова. М.: Редакция "Российской газеты", 2019. Вып. 2. 160 с.



*Электронный научный журнал*

**СТУДЕНЧЕСКИЙ ФОРУМ**

№ 24 (160)  
Июнь 2021 г.

Часть 1

В авторской редакции

Свидетельство о регистрации СМИ: ЭЛ № ФС 77 – 66232 от 01.07.2016

Издательство «МЦНО»  
123098, г. Москва, ул. Маршала Василевского, дом 5, корпус 1, к. 74

E-mail: [studjournal@nauchforum.ru](mailto:studjournal@nauchforum.ru)

16+

