



НАУЧНЫЙ
ФОРУМ
nauchforum.ru

ISSN: 2542-2162

№19(70)
Часть 1

НАУЧНЫЙ ЖУРНАЛ

СТУДЕНЧЕСКИЙ ФОРУМ



Г. МОСКВА



Электронный научный журнал

СТУДЕНЧЕСКИЙ ФОРУМ

№ 19 (70)
Май 2019 г.

Часть 1

Издается с февраля 2017 года

Москва
2019

Председатель редколлегии:

Лебедева Надежда Анатольевна – доктор философии в области культурологии, профессор философии Международной кадровой академии, г. Киев, член Евразийской Академии Телевидения и Радио.

Редакционная коллегия:

Арестова Инесса Юрьевна – канд. биол. наук, доц. кафедры биоэкологии и химии факультета естественнонаучного образования ФГБОУ ВО «Чувашский государственный педагогический университет им. И.Я. Яковлева», Россия, г. Чебоксары;

Ахмеднабиев Расул Магомедович – канд. техн. наук, доц. кафедры строительных материалов Полтавского инженерно-строительного института, Украина, г. Полтава;

Бахарева Ольга Александровна – канд. юрид. наук, доц. кафедры гражданского процесса ФГБОУ ВО «Саратовская государственная юридическая академия», Россия, г. Саратов;

Бектанова Айгуль Карибаевна – канд. полит. наук, доц. кафедры философии Кыргызско-Российского Славянского университета им. Б.Н. Ельцина, Кыргызская Республика, г. Бишкек;

Волков Владимир Петрович – канд. мед. наук, рецензент АНС «СибАК»;

Елисеев Дмитрий Викторович – кандидат технических наук, доцент, начальник методологического отдела ООО "Лаборатория институционального проектного инжиниринга";

Комарова Оксана Викторовна – канд. экон. наук, доц. доц. кафедры политической экономии ФГБОУ ВО "Уральский государственный экономический университет", Россия, г. Екатеринбург;

Лебедева Надежда Анатольевна – д-р филос. наук, проф. Международной кадровой академии, чл. Евразийской Академии Телевидения и Радио, Украина, г. Киев;

Маршалов Олег Викторович – канд. техн. наук, начальник учебного отдела филиала ФГАОУ ВО "Южно-Уральский государственный университет" (НИУ), Россия, г. Златоуст;

Орехова Татьяна Федоровна – д-р пед. наук, проф. ВАК, зав. кафедрой педагогики ФГБОУ ВО «Магнитогорский государственный технический университет им. Г.И. Носова», Россия, г. Магнитогорск;

Самойленко Ирина Сергеевна – канд. экон. наук, доц. кафедры рекламы, связей с общественностью и дизайна Российского Экономического Университета им. Г.В. Плеханова, Россия, г. Москва;

Сафонов Максим Анатольевич – д-р биол. наук, доц., зав. кафедрой общей биологии, экологии и методики обучения биологии ФГБОУ ВО "Оренбургский государственный педагогический университет", Россия, г. Оренбург;

С88 Студенческий форум: научный журнал. – № 19(70). Часть 1. М., Изд. «МЦНО», 2019. – 84 с. – Электрон. версия. печ. публ. – <https://nauchforum.ru/journal/stud/70>.

Электронный научный журнал «Студенческий форум» отражает результаты научных исследований, проведенных представителями различных школ и направлений современной науки.

Данное издание будет полезно магистрам, студентам, исследователям и всем интересующимся актуальным состоянием и тенденциями развития современной науки.

Оглавление

Рубрика «Медицина и фармацевтика»	6
РОЛЬ ЗАБОЛЕВАНИЙ ОРГАНОВ ДЫХАНИЯ В РАЗВИТИИ ПОЧЕЧНОЙ ПАТОЛОГИИ	6
Косоголов Максим Владимирович Школьникова Светлана Александровна	
Рубрика «Педагогика»	9
ОБУЧЕНИЕ РАЗРАБОТКЕ ПРИЛОЖЕНИЙ ДЛЯ МОБИЛЬНЫХ УСТРОЙСТВ В 10-11 КЛАССАХ	9
Рыльцева Галина Александровна	
ЭЛЕКТИВНЫЕ КУРСЫ ПО ИНФОРМАТИКЕ В СРЕДНЕЙ ШКОЛЕ НА УГЛУБЛЕННОМ УРОВНЕ	12
Рыльцева Галина Александровна	
ИКТ- ПРОГРАММЫ КАК СРЕДСТВО ВИЗУАЛИЗАЦИИ РЕШЕНИЯ ЗАДАЧ НА УРОКАХ ГЕОМЕТРИИ В 7 КЛАССЕ	15
Самсонова Алёна Владимировна Мугаллимова Светлана Ринатовна	
ВОПРОСЫ ОРГАНИЗАЦИИ И РУКОВОДСТВА ВОСПИТАТЕЛЬНОЙ ДЕЯТЕЛЬНОСТЬЮ СТУДЕНТОВ НА ПЕДАГОГИЧЕСКОЙ ПРАКТИКЕ В ШКОЛЕ	18
Шашина Анастасия Викторовна Жесткова Юлия Константиновна	
Рубрика «Политология»	22
ТЕЛЕВЫСТУПЛЕНИЯ КАНДИДАТОВ ПРЕДВЫБОРНОЙ КАМПАНИИ 2016 ГОДА ХИЛЛАРИ КЛИНТОН И ДОНАЛЬДА ТРАМПА	22
Беккер Лидия Вадимовна	
Рубрика «Психология»	25
КОРПОРАТИВНАЯ КУЛЬТУРА И ЕЁ ВЛИЯНИЕ НА ПОКАЗАТЕЛИ ЭФФЕКТИВНОСТИ ДЕЯТЕЛЬНОСТИ ОРГАНИЗАЦИИ	25
Зорина Елена Андреевна	
Рубрика «Социология»	28
ГЛОБАЛЬНАЯ СЕТЬ ИНТЕРНЕТ КАК СПОСОБ ПОЛУЧЕНИЯ ИНФОРМАЦИИ ОКАЗЫВАЮЩЕЙ И ЕЕ ВЛИЯНИЕ НА СОЦИАЛЬНО-ПОЛИТИЧЕСКУЮ АКТИВНОСТЬ	28
Мелешкина Мария Вадимовна	
ПРОБЛЕМЫ ФОРМИРОВАНИЯ ПОЛОЖИТЕЛЬНОГО ИМИДЖА ОРГАНОВ ГОСУДАРСТВЕННОЙ ВЛАСТИ И ПУТИ ИХ РЕШЕНИЯ НА ПРИМЕРЕ ПРАВИТЕЛЬСТВА ТВЕРСКОЙ ОБЛАСТИ	31
Тюфяков Артем Сергеевич Разинькова Оксана Павловна	

Рубрика «Технические науки»	34
ИССЛЕДОВАНИЕ ФИНИТНО-ВРЕМЕННОГО АДАПТИВНОГО МЕТОДА ФИЛЬТРАЦИИ И ПРОГНОЗИРОВАНИЯ НАВИГАЦИОННЫХ ПАРАМЕТРОВ	34
Кондратьева Ольга Сергеевна Иванов Юрий Павлович	
РАСПОЗНАВАНИЕ ЛИЦ НА ХОДУ	41
Коняева Дарья Семёновна	
Рубрика «Филология»	44
ПРАГМАТИЧЕСКАЯ АДАПТАЦИЯ ПРИ ПЕРЕВОДЕ РЕАЛИЙ С АНГЛИЙСКОГО ЯЗЫКА НА РУССКИЙ ЯЗЫК	44
Горлатова Дарья Александровна Кочева Ольга Леопольдовна	
Рубрика «Философия»	48
ГРАЖДАНСКО-ПАТРИОТИЧЕСКОЕ ВОСПИТАНИЕ МОЛОДЕЖИ В ОРГАНИЗАЦИЯХ ВЫСШЕГО ОБРАЗОВАНИЯ	48
Сатпаева Молдир Тулегеновна	
Рубрика «Химия»	52
ИССЛЕДОВАНИЕ СТРУКТУРООБРАЗОВАНИЯ НОВЫХ ПОВЕРХНОСТНО-АКТИВНЫХ МОНОМЕРОВ С ПОЛИМЕРИЗУЕМЫМ ПРОТИВОИОНОМ, ОСОБЕННОСТЕЙ ИХ ПОЛИМЕРИЗАЦИИ И СВОЙСТВ ОБРАЗУЮЩИХСЯ ПОЛИМЕРОВ	52
Есенов Жанбатыр Хозадиясулы Абдиев Калдибек Жамшаевич	
Рубрика «Экономика»	55
ФИНАНСОВАЯ УСТОЙЧИВОСТЬ И ПЛАТЕЖЕСПОСОБНОСТЬ ПРЕДПРИЯТИЙ	55
Бужигудэ	
КРЕДИТОВАНИЕ МАЛОГО СРЕДНЕГО БИЗНЕСА В КНР	59
Инь Чжэньси	
СОВЕРШЕНСТВОВАНИЕ УПРАВЛЕНИЯ ФИНАНСАМИ МУНИЦИПАЛЬНОГО ОБРАЗОВАНИЯ	63
Калинина Ксения Александровна Разинькова Оксана Павловна	
Рубрика «Юриспруденция»	68
ПРОБЛЕМЫ СООТНОШЕНИЯ ПРОКУРОРСКОГО НАДЗОРА, ВЕДОМСТВЕННОГО И СУДЕБНОГО КОНТРОЛЯ В СОВРЕМЕННОМ УГОЛОВНОМ СУДОПРОИЗВОДСТВЕ	68
Адельгареева Лилия Зияевна	
СУД КАК КЛЮЧЕВОЙ СУБЪЕКТ ГРАЖДАНСКИХ ПРОЦЕССУАЛЬНЫХ ПРАВООТНОШЕНИЙ	71
Боков Эскерхан Асламбекович	

ОБЩАЯ ХАРАКТЕРИСТИКА ЭКОНОМИЧЕСКИХ ПРЕСТУПЛЕНИЙ. ПРОБЛЕМА ПОНИМАНИЯ ОБЪЕКТА Гараев Радис Рашитович Аглямова Гульназ Махияновна	74
ПРИЧИНЫ КВАЛИФИКАЦИОННЫХ ОШИБОК Гафиятов Ленар Равилевич Следь Юрий Геннадьевич	77
РЕГУЛИРОВАНИЕ ПРОИЗВОДСТВА И ОБОРОТА ОРГАНИЧЕСКОЙ ПРОДУКЦИИ ЖИВОТНОВОДСТВА В РФ Гридасов Александр Сергеевич Легкова Ирина Сергеевна	80

РУБРИКА

«МЕДИЦИНА И ФАРМАЦЕВТИКА»

РОЛЬ ЗАБОЛЕВАНИЙ ОРГАНОВ ДЫХАНИЯ В РАЗВИТИИ ПОЧЕЧНОЙ ПАТОЛОГИИ

Косоголов Максим Владимирович

*студент, Курский государственный медицинский университет,
РФ, г. Курск*

Школьникова Светлана Александровна

*канд. мед. наук, доцент, Курский государственный медицинский университет,
РФ, г. Курск*

Актуальность: врачу любой специальности важно не только разбираться в этиологии и патогенезе конкретной болезни, но и иметь представление о возможных связях между различными нозологическими группами.

Заболевания органов дыхания занимают ведущее положение в структуре заболеваемости и смертности как в Российской Федерации, так и в мире.

В России острый и хронический бронхит, пневмония, бронхиальная астма (БА), ХОБЛ и др. входят в число 5 групп болезней, являющихся причиной смертности населения [1].

Особое место принадлежит хронической обструктивной болезни легких, которая чаще всего выявляется уже на поздних стадиях и наносит колоссальный ущерб обществу [2].

Болезни органов дыхания (БОД) характеризуются полиэтиологичностью, частыми осложнениями, тяжестью течения и находятся в тесной взаимосвязи со многими часто встречающимися заболеваниями, одним из которых является мочевого синдром, как проявление начальных стадий хронической почечной болезни. Среди механизмов, лежащих в основе системных проявлений, важное место занимают гипоксемия, системное воспаление, эндотелиальная дисфункция.

Высокая частота сопутствующей патологии мочеполовой системы у больных с заболеваниями органов дыхания, с учетом общности некоторых этиологических и патогенетических звеньев, не исключает влияние системных эффектов на поражение почек.

Поэтому необходимо уточнять данные обо всех возможных взаимосвязях и вовремя выявлять группы риска по развитию осложнений со стороны мочевыделительной системы.

Целью исследования является изучение возможных проявлений со стороны мочеполовой системы при болезнях органов дыхания и установление взаимосвязи между наличием дыхательной патологии и изменениями со стороны почек.

Материалы и методы: проведен анализ 200 историй болезни пациентов пульмонологического отделения, лечавшихся по поводу дыхательной патологии в ОБУЗ КГБ №6 за октябрь, ноябрь и декабрь 2018 года без ранее выявленной патологии почек.

Больные были разделены на три группы: в первую группу вошли пациенты с внебольничной бактериальной пневмонией различной локализации, во вторую группу с хронической обструктивной болезнью легких (ХОБЛ) и в третью, с другими заболеваниями (Бронхиальная астма, бронхит, плеврит и тд.).

Таблица 1.

Распределение больных по полу

Пол	1 группа		2 группа		3 группа	
	Абс. кол-во	(%)	Абс. кол-во	(%)	Абс. кол-во	(%).
Мужской	54	58	48	59	10	37
Женский	38	42	33	41	17	63
Всего	92	46	81	41	27	13

Из таблицы 1 видно, что преобладают больные с пневмонией и ХОБЛ 87 процентов из всех исследованных пациентов. Также заметно, что в первой и во второй группах преобладают мужчины (58 и 59 процентов соответственно)

Результаты и обсуждение: в ходе исследования была выявлена корреляция между наличием у больных дыхательной патологии и проявлениями мочевого синдрома, связанного с дисфункцией почек.

Из 200 проанализированных историй болезней за октябрь, ноябрь и декабрь 2018 года у больных в анализе мочи в 53,5% случаев отмечается наличие мочевого осадка в виде уратов, оксалатов, фосфатов или другого кристаллического осадка. Кроме того, более чем в половине анализов заметно увеличение числа лейкоцитов, эритроцитов и плоского эпителия, что также свидетельствует о нарушении функции почек.

Таблица 2.

Соли в анализе мочи

Соли	1 группа	2 группа	3 группа
Оксалаты	29	23	14
Аморфные фосфаты	7	14	2
Ураты	10	6	1
Другой осадок	3	7	0
Всего	49	50	17

Из таблицы 2 видно, что во всех группах в осадке преобладают оксалаты, также заметно, что у больных с пневмонией и у больных с хронической обструктивной болезнью легких наблюдаются примерно равное общее изменение осадка.

Наличие уратов в мочевом осадке может свидетельствовать о гиповолемии, приеме цитостатиков, а также о тяжелой патологии дыхательной системы.

Кислые оксалаты аммония в моче являются признаком воспалительных процессов мочевыводящих путей инфекционной природы.

Фосфаты кальция свидетельствуют о подозрении на гипохромную анемию и ревматические болезни.

Соли в моче у больных с патологией дыхательной системы, при отсутствии жалоб на работу почек, являются показателем проявления эндотелиальной дисфункции, возникшей как осложнение при течении основного заболевания [3].

Вывод: таким образом, проведенные исследования показали, что заболевания органов дыхания оказывают влияние не только на состояние и функционирование дыхательной системы, но и на работу других систем органов, в частности на работу почек.

Список литературы:

1. Омарова М.Н., Кенжебаева А.Т., Жумагулова А.Н., Аспетов Д.Р., Жуматова Б.Х. Распространенность болезней органов дыхания среди населения крупного промышленного города // Международный журнал прикладных и фундаментальных исследований. – 2016. – № 12-5. – С. 828-831
2. Чучалин А.Г. Хроническая обструктивная болезнь легких и сопутствующие заболевания // Пульмонология. — 2008. — № 2. — С. 5—14.
3. Авдеев С.Н. Хроническая обструктивная болезнь легких как системное заболевание // Пульмонология. — 2007. — № 2. — С. 104—116.

РУБРИКА**«ПЕДАГОГИКА»****ОБУЧЕНИЕ РАЗРАБОТКЕ ПРИЛОЖЕНИЙ ДЛЯ МОБИЛЬНЫХ УСТРОЙСТВ
В 10-11 КЛАССАХ***Рыльцева Галина Александровна**магистрант, МГПУ Институт Цифрового Образования,
РФ г. Москва*

В настоящее время мобильные устройства получили большую популярность среди школьников, подавляющее большинство которых имеют личные мобильные устройства и активно их используют, чаще всего для общения и развлечений. И, если речь идет о разработке какого-либо приложения, учащиеся воспринимают его как приложение для мобильного устройства, и именно такая разработка вызывает у них живой интерес. Этот повышенный интерес к данным технологиям можно и нужно использовать в обучении программированию. Разработка приложений для мобильных устройств принципиально подобна разработке приложений для настольного персонального компьютера, а значит, при всей своей новизне и актуальности вполне подходит для изучения ее в 10-11 классах.

В основной школе, обучающиеся уже изучили базовые основы алгоритмизации и программирования (теоретические и практические), которые позволят им далее изучать программирование на более высоком уровне, создавая полноценные приложения, подобные тем, которые учащиеся используют в повседневной жизни. А обучение разработке приложений именно для мобильных устройств, позволит повысить внутреннюю мотивацию подростков к изучению программирования, так как у них присутствует интерес к результату деятельности, то есть к разработанным ими приложениям [1].

Приступая к разработке приложений для мобильных устройств, с учащимися необходимо обсудить понятие мобильного устройства, а также особенности разработки приложений для этих устройств.

Разработку приложений для мобильных устройств на базе Android условно можно разделить на две части: проектирование графического интерфейса приложения и кодирование на языках JAVA и XML [6].

При обучении программированию в целом и разработке приложений для мобильных устройств в частности нужно большое количество времени уделить практической части, то есть непосредственной разработке самих приложений учащимися.

Для реализации практики по этой теме следует решить несколько вопросов, а именно:

- Какую целевую операционную систему выбрать (для мобильных устройств на какой операционной системе разрабатывать приложения)?

- Какую интегрированную систему программирования выбрать для обучения?

Наиболее распространенными целевыми ОС являются iOS и Android, причем больше половины рынка мобильных устройств работают на ОС Android. Так же, стоит отметить, что устройства на базе ОС Android более доступны для любых пользователей. Поэтому, для разработки приложений выбрана эта целевая ОС.

Для реализации практической части изучения разработки приложений для мобильных устройств выбрана интегрированная среда разработки Android Studio по нескольким причинам, а именно:

- является свободно распространяемой ИСР;
- имеет удобный интерфейс;
- имеет хороший эмулятор;

- позволяет максимально приблизить учебную разработку приложений к профессиональной;

- легко устанавливается на персональный компьютер.

При обучении разработке приложений для мобильных устройств необходимо и достаточно научить школьников разрабатывать приложения в одной интегрированной системе разработки, а также рассмотреть установку своих приложений на мобильное устройство. Следует обращать внимание на выполнение этапов разработки приложения, учащимися. Этапы разработки приложения включают в себя [5]:

1. Техническое задание – постановка задачи, сбор исходных материалов, определение структур входных и выходных данных, предварительный выбор методов решения задач, определение требований к программе.

2. Эскизный проект – предварительная разработка структур входных и выходных данных, уточнение методов решения задачи, разработка общего описания алгоритма решения задачи.

3. Технический проект – уточнение структуры входных и выходных данных, разработка алгоритма решения задачи, определение формы представления входных и выходных данных, разработка структуры программы, окончательное определение конфигурации технических средств.

4. Рабочий проект – программирование и отладка программы, подготовка документации.

5. Внедрение – подготовка и передачу программы.

Практическое задание необходимо подобрать исходя из дидактического принципа изучения материала от простого к сложному. Начать разработку приложений следует с самого простого приложения – «Hello Word!». То есть приложения, выводящего на экран приветствие. Во время этой разработки нужно рассмотреть следующие моменты: создание нового проекта Android Studio, интерфейс ИСР Android Studio, создание и запуск эмулятора Android.

Далее нужно рассмотреть добавление объектов (поле для текста и кнопка) и варианты расположения объектов на экране, то есть формирование интерфейса пользователя. Затем рассмотреть взаимодействие объектов.

Вышеозначенные вопросы нужно рассмотреть вместе с детьми, используя синхронный метод выполнения заданий. В качестве общего задания на период рассмотрения базовых основ разработки приложений для ОС Android можно использовать разработку калькулятора (простейшего – достаточно одной-двух функций). Разработку этого приложения нужно разбить на три части: первая – настройка Android studio подготовка общих настроек проекта (таких как платформа, устройство, эмулятор); вторая – разработка интерфейса приложения (размещение объектов на экране); третья часть – непосредственно разработка обработчиков событий (нажатие кнопки).

Это задание позволит рассмотреть некоторые базовые вопросы разработки приложений для мобильных устройств, познакомиться с интерфейсом среды разработки и синтаксисом языка программирования JAVA, а так же структурой приложения в Android studio.

Дальнейшие задания выбирать исходя из уровня подготовки учащихся.

В заключение хочется отметить, что разработка приложений для мобильных устройств, максимально приближенная к профессиональной, позволяет развить навыки критического мышления у учащихся, умение выделять главное, планировать ход решения и решать нетривиальные прикладные задачи, что помогает раскрыть творческий потенциал и дает возможность разработки собственных алгоритмов решения задач, причем, не только в информатике, но и в жизни. Все эти умения и навыки, как никогда востребованы в современном обществе.

Список литературы:

1. Зайцева А. П. Особенности мотивационной сферы подростков // Молодой ученый. — 2016. — №18. — С. 182-184. — URL <https://moluch.ru/archive/122/33787/> (дата обращения: 21.06.2018).
2. Лафоре Р. Объектно-ориентированное программирование в C++. Классика Computer Science. 4-е изд. – СПб.: Питер, 2017. – 928 с. : ил. – (Серия «Классика computer science»)
3. Соколова, Вероника Валерьевна. Вычислительная техника и информационные технологии. Разработка мобильных приложений [Электронный ресурс] : учеб. пособие для приклад. бакалавриата / В. В. Соколова. – М. : Юрайт, 2016. – Добавлено: 07.10.2016. – Проверено: 30.03.2018. – Режим доступа: <https://biblio-online.ru/viewer/vychislitel'naya-tehnika-#page/1> свободный
4. Поляков К. Ю. Информатика. Углубленный уровень: учебник для 11 класса: в 2 ч. Ч. 2. / К. Ю. Поляков, Е. А. Еремин. – М. БИНОМ, Лаборатория знаний, 2013. – 304 с.: ил.
5. ГОСТ 19.102.77 ЕСПД. Межгосударственный стандарт. Единая система программной документации. Стадии разработки. – введ. 01.01.1980. – М. : Стандартиформ, 2010. – 28 с.
6. Дейтел П., Android для программистов: создаем приложения [Электронный ресурс] / П. Дейтел, Х. Дейтел, Э. Дейтел, М. Моргано. – СПб. : Питер, 2013. – 560 с.: ил. – Режим доступа <https://edu.tatar.ru/upload/images/files/%8F.pdf> свободный

ЭЛЕКТИВНЫЕ КУРСЫ ПО ИНФОРМАТИКЕ В СРЕДНЕЙ ШКОЛЕ НА УГЛУБЛЕННОМ УРОВНЕ

Рыльцева Галина Александровна

магистрант,

*Московский Городской Педагогический Университет, Институт Цифрового Образования,
РФ г. Москва*

При углубленном обучении в старшей школе на элективные курсы отводится примерно 20% всего объема учебного времени.

Элективные учебные курсы – обязательные учебные предметы по выбору учащихся на ступени среднего (полного) общего образования [1].

Направленность и тематику элективных курсов учащийся выбирает самостоятельно, ориентируясь на собственные интересы и предпочтения. Это дает возможность обеспечить дифференцированное и вариативное образование [2].

Для современного общества характерно смещение преобладающего вида деятельности к сфере информационных технологий и процессов. Что в свою очередь, приводит к увеличению роли подготовки учащихся в области информатики. Способствовать этому могут элективные курсы по информатике [4].

Можно выделить четыре основных типа элективных курсов по информатике: предметные (элективные курсы углубленного уровня подготовки); репетиционные (элективные курсы повышенного уровня подготовки); межпредметные; надпредметные.

Предметный элективный курс – перед ним стоят задачи углубления, расширения материала учебного предмета, входящего в учебный план [1].

Репетиционный элективный курс – перед ним стоят задачи: ликвидации имеющихся "пробелов в знаниях" старшеклассника по предметам избранного профиля за предыдущие годы; подготовка к сдаче единого государственного экзамена (ЕГЭ) по информатике по отдельным, наиболее сложным разделам учебных программ.

Межпредметный элективный курс – перед ним стоят задачи укрепления межпредметных связей и интеграции знаний учащихся о природе и обществе [3].

Надпредметный (непредметный) элективный курс – он решает задачи общекультурного развития и удовлетворения интересов обучающихся к тем областям знаний, которые отсутствуют в учебном плане.

Продолжительность элективного курса может иметь разный объем: от 12 часов до 136 часов. Рекомендуемый объем составляет 34-68 часов.

При разработке элективного курса по информатике автору необходимо учесть следующие важные моменты [2]:

- элективный курс должен отличаться по содержанию от предмета;
- формы работы учащихся по большей части должны быть практической направленности;
- учебно-методический комплекс по элективному курсу может содержать школьные учебники, учебники для профессионального образования, рабочие тетради, научно-популярные издания и так далее.

Процесс составления элективного курса можно разделить на следующие этапы:

1. Анализ содержания учебного предмета, включающего в себя выбранную тематику.
2. Выявление отличий содержания элективного курса от школьного курса, включающего его тематику.
3. Формулирование темы, целей, функции элективного курса и отбор его содержания.
4. Выделение в содержании курса модулей, тем, разделов.

5. Составление списка литературы, на которую опирается разрабатываемый курс.
6. Определение основных видов деятельности учащихся и их описание.
7. Определение форм отчетности и критериев освоения программы курса.

Элективный курс предполагает возможность использования различных форм отчетности, на усмотрение учителя и школы. Это могут быть оценочная, зачетная или проектная формы [2].

Один из возможных вариантов оценивания – портфолио. Портфолио – это портфель индивидуальных образовательных достижений обучающегося.

Портфолио является формой действительного оценивания образовательных результатов учащихся по созданному ими продукту, поэтому, использование портфолио соответствует целям, задачам и идеологии практико-ориентированного обучения [5].

Оценка портфолио в целом, а так же отдельных результатов (работ), входящих в него может быть качественной и (или) количественной.

Портфолио может быть представлено несколькими моделями. Одной из них является **комплексная** модель портфолио. При использовании такой модели портфолио включает в себя несколько разделов: текущие работы; наивысшие достижения; рефлексивный блок (материалы по самооцениванию, полученные отзывы, рекомендательные письма и тому подобное) [5].

Стоит отметить, что касаясь элективных курсов по информатике, целесообразно использовать электронный портфолио, так как большинство работ учащихся представлены именно в электронном виде, эти работы могут быть дополнены отсканированными (фотографиями) работами, письмами, отзывами и тому подобное, представленными на бумажных или иных носителях.

Итоговая аттестация учащихся по результатам изучения элективного курса может быть представлена в различных видах: зачетная работа (экзамен, тест), защита проекта, представление портфолио. Так же возможно использование накопительной итоговой оценки, то есть, результаты в баллах по каждому выполненному заданию складываются по окончании курса.

При выборе формы отчетности по элективному курсу нужно учитывать предполагаемые в курсе виды и формы деятельности учащихся. Например, если основной вид деятельности практические работы и лабораторные работы, то лучше подходит защита проекта или портфолио. Если основные виды деятельности направлены на работу с научной и справочной литературой, то в качестве формы отчетности можно выбрать зачетные (экзаменационные) мероприятия, проведение круглых столов, дискуссий и подобных мероприятий.

Список литературы:

1. Письмо Минобрнауки РФ от 04.03.2010 N 03-413 «О методических рекомендациях по реализации элективных курсов» [Электронный ресурс] / Министерство образования и науки Российской Федерации ; [отв. л. Е. Л. Низенко]. — Электрон. текст. дан. — Режим доступа : <http://base.consultant.ru/cons/cgi/online.cgi?req=doc;base=EXP;n=505578>, доступ ограничен по времени суток.
2. Ходаев, О. К. Элективные курсы, как один из основных элементов профильного обучения [Текст] / О. К. Ходаев // Организация предпрофильного и профильного обучения в образовательных учреждениях Москвы / отв. ред. Курнешова Л. Е. — М. : Центр «Школьная кн.», 2007. — 384 с. — (Серия «Инструктивно-методическое обеспечение содержания образования в Москве»).
3. Орлов, В. А. Типология элективных курсов и их роль в организации профильного обучения [Электронный ресурс] / В. А. Орлов // Интернет-журнал «Эйдос». — 2003. — 16 апр. — Электрон. текст. дан. — Режим доступа : <http://www.eidos.ru/journal/2003/0416.htm>, свободный.

4. Левченко И.В., Лагашина Н.И. Элективные курсы по информатике как средство формирования профессионального самоопределения учащихся старших классов в условиях информатизации образования // Вестник РУДН Серия «Информатизация образования». – М.: РУДН, 2008. № 2. – С.98-102
5. Письмо Минобрнауки РФ от 04.03.2010 N 03-412 «О методических рекомендациях по вопросам организации профильного обучения» [Электронный ресурс] / Министерство образования и науки Российской Федерации ; [отв. л. Е. Л. Низенко]. — Электрон. текст. дан. — Режим доступа : <http://base.consultant.ru/cons/cgi/online.cgi?req=doc;base=EXP;n=505581>, доступ ограничен по времени суток.

ИКТ- ПРОГРАММЫ КАК СРЕДСТВО ВИЗУАЛИЗАЦИИ РЕШЕНИЯ ЗАДАЧ НА УРОКАХ ГЕОМЕТРИИ В 7 КЛАССЕ

Самсонова Алёна Владимировна

*студент Сургутский государственный педагогический университет, учитель математики
МБОУ СОШ№3,
РФ, г. Сургут*

Мугаллимова Светлана Ринатовна

*канд. пед. наук, доцент, Сургутский государственный педагогический университет,
РФ, г. Сургут*

ICT PROGRAMS AS A MEANS OF VISUALIZATION OF PROBLEM SOLVING IN GEOMETRY LESSONS IN THE 7TH GRADE

Alena Samsonova

*student of Surgut state pedagogical University, mathematics teacher MBOU school№3,
Russia, Surgut*

Svetlana Mugalimova

*research Director, Cand. PED. associate Professor, Surgut state pedagogical University,
Russian Federation, Surgut*

Аннотация. В данной статье рассматривается одна из не многих бесплатных ИКТ-программ как GeoGebra, которая является помощником при работе визуализированными задачами на уроках геометрии в 7-х классах.

Abstract. This article discusses one of the few free ICT programs as GeoGebra, which is an assistant when working with visualized tasks in geometry lessons in the 7th grade.

Ключевые слова. ИКТ-технологии, метод визуализации, принцип наглядности, GeoGebra.

Keyword. ICT-technology, rendering method, the principle of clarity, GeoGebra.

На сегодняшний день все чаще в образовательных учреждениях применяются ИКТ-технологии не только в рамках урока информатики, но и при освоении иных дисциплин. Это объясняется тем, что стремительно нарастает темп становления компьютерных технологий и сети Интернета. Один из подобных таких предметов считается - геометрия. Применение информационных технологий в упражнениях дает возможность педагогу правильно решать мгновенно ряд вопросов:

- увеличение заинтересованности обучающихся к изучаемому предмету;
- визуализация программного материала;
- моделирования всевозможных действий,
- применение разных методов и форм преподавания.

На сегодняшний момент времени, благодаря ИКТ-технологиям данные возможно показать в разных конфигурациях и тем самым сделать процесс обучения наиболее результативным. Время, отведенное для изучения определенного материала, уменьшается заметно, а приобретенные знания существенно продолжительнее хранятся в памяти человека.

На одном из основных дидактических принципов - принципе наглядности, основывается метод визуализации.

Основоположником наглядности как принципа обучения в теории и практики был Я.А.Коменский. «Наглядность является источником накопления знаний.» - говорил он. Песталоцци считал – «Наглядность средство развития способностей и духовных сил ребенка». Русский педагог К. Д. Ушинский доказал, что наглядность отвечает психологическим особенностям детей школьного возраста [5].

Без наглядности никак не обходится обучение математики, а в особенности геометрии.

Формирование и развитие математических возможностей, обучающихся базируется в формировании наглядно-действенного, наглядно-образного, а в последующем и абстрактного мышления. Осуществить принцип наглядности, сделать математические факты зримыми и наиболее ясными педагогу могут помочь «интерактивные геометрические среды». [3]

На сегодняшнее время известно огромное количество программ динамичной геометрии, которые обладают особенными отличиями, но мы акцентируем свое внимание на программе «GeoGebra».

GeoGebra — наиболее распространенная в мире бесплатная математическая программа. С поддержкой обучающей программы в области математике, возможно будет осуществить большое число полезных вещей: исследовать функции, создавать графики, решать задачи, работать с функциями и т. д.[1]

Интерфейс программы GeoGebra (ГеоГebra) напоминает классную доску, на которой возможно изображать графики, создавать геометрические фигуры и т. п. В окошке программы достаточно четко отображены совершаемые изменения: в случае если вы поменяете уравнение, график перестроится, поменяется размер либо её положение в пространстве, уравнение, прописанное вблизи с кривой, автоматически будет скорректировано, в соответствии с новыми значениями.

Программу GeoGebra обширно применяют в мире огромное число пользователей в интересах обучения алгебре и геометрии. Процедура преподавания нагляден благодаря визуальной форме использования приложения.

Возможности программы в области математике никак не ограничиваются только лишь построением графиков, проект GeoGebra возможно станет применять с целью интерактивных чертежей при решении геометрических задач. Программа ГеоГebra имеет сильные и многофункциональные возможности, которые позволяют наглядно и просто учиться математике[4].

Приложение содержит в себе геометрию, алгебру, имеются возможности осуществлять арифметические операции, создавать таблицы, графики, также можно работать и со статистикой, работать с функциями, поддерживается анимации и т. д. В проекте GeoGebra можно создавать разнообразные 2D и 3D формы, интерактивные ролики, которые далее возможно будет располагать в сети интернет. [4]

Все дополнения, входящие в состав программы GeoGebra, легкодоступны и синхронизируются между собой для работы в составе 1-го пакета.

GeoGebra была сформирована Маркусом Хохенвартером. Проект прописана на языке Java, приложение поддерживает работу в различных операционных концепциях: Windows, Mac OS X, Linux, Android.

Рассмотрим примеры применения программы для визуализации на уроках геометрии в 7 классе.

Один из примеров применения ГеоГebra при изучении такой темы в геометрии как «Градусная мера углов». Для экономии времени можно наглядно показать учащимся, что прямой угол равен 90° , развернутый -180° , и другие углы (рис. 1).



Рисунок 1. Углы

В условиях этой программы можно визуализировать такие задачи на построение с помощью линейки и циркуля. Здесь нам поможет такой инструмент как «Циркуль».

Задача: Отложить от данного луча, угол равный данному (рис. 2).

Решение:

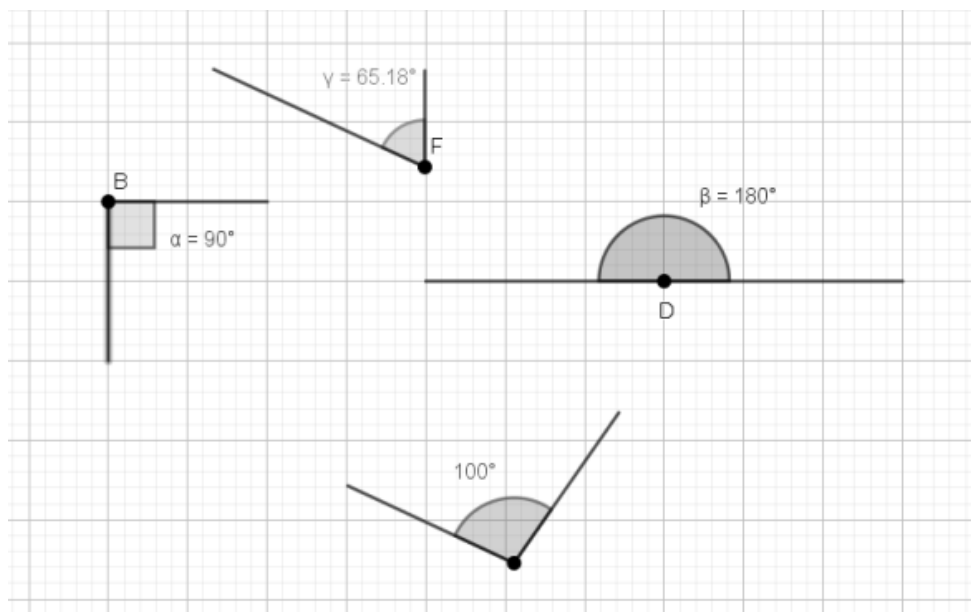
1. Построение первой окружности произвольного радиуса с центром в вершине данного угла. Эта окружность пересекает стороны угла в точках В и С.
2. Осуществить построение второй окружности того же радиуса с центром в начале данного луча. Она пересекает луч в точке D.
3. Построить третью окружность с центром D, радиус которой равен ВС. Окружности пересекаются в двух точках. Одну из них обозначим E.
4. $\angle EOM$ — требуемый.

Удостовериться в точности решения возможно измерив этот и требуемый угол с помощью инструмента «Угол».

Также можно убедиться, то что чертеж получился динамичным, с помощью мыши меняя положение первого предмета, изменяется и положение второго предмета.



Рисунок 2. Задача на построение циркулем и линейкой

В программе предусмотрена функция показывать и скрывать необходимые предметы с помощью флажков.

Эту возможность можно осуществить, к примеру, при изучении темы «Медиана, биссектриса и высота треугольника». Предварительно подготовив, наглядный материал в среде «GeoGebra», с помощью флажков прятать либо демонстрировать исследуемый объект на уроке, тем самым показывая разность среди этих суждений. (рис. 3). [2]

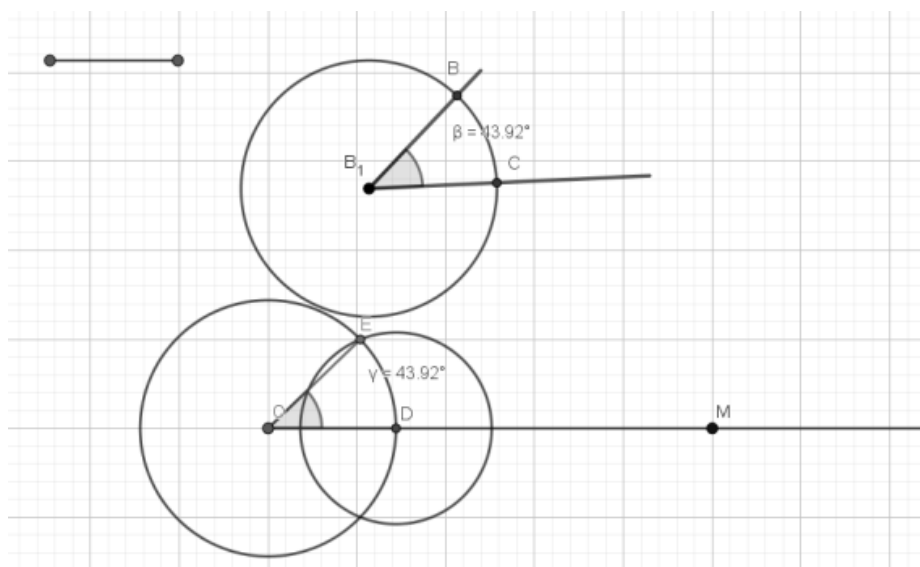

Рисунок 3. Флажки

Данная программа является хорошим инструментом для визуализации решения различных задач не только по геометрии, но и алгебры. Является помощником в повышении интереса к изучаемому предмету не только успевающих детей, но и повысить уровень самооценки и у слабо успевающих ребят. Также GeoGebra может побудить обучающихся к изучению нового в сфере ИТ.

Мы считаем, что каждый учитель математики обязан попытаться ввести в свою копилку такое приложение как «GeoGebra».

Список литературы:

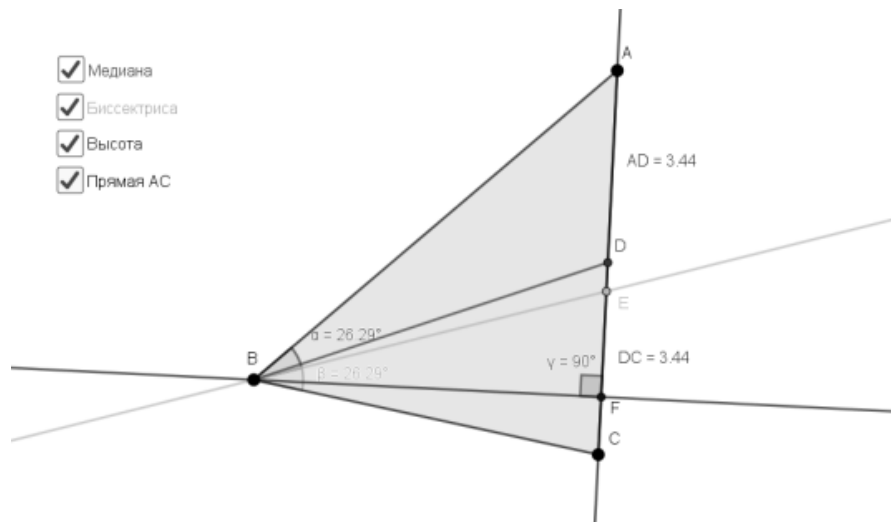
1. Введение в GeoGebra: учебное пособие/ Т. С. Рябова; «САФУ им. М. В. Ломоносова». Архангельск, Институт математики, информационных и космических технологий, 2012.
2. Колпакова Д. С. GeoGebra как средство визуализации решения задач на уроках геометрии в 7 классе // Молодой ученый. — 2018. — №11. — С. 164-167. — URL <https://moluch.ru/archive/197/48799/> (дата обращения: 16.01.2019).
3. Маслов В.М. НАГЛЯДНОСТЬ И ВИЗУАЛИЗАЦИЯ В ПАРАДИГМАЛЬНОМ И ГУМАНИСТИЧЕСКОМ ПЛАНАХ // Современные проблемы науки и образования. — 2014. — № 2; URL: <http://science-education.ru/ru/article/view?id=12460> (дата обращения: 30.04.2019).
4. Официальный сайт GeoGebra [Электронный ресурс] /. — Электрон. журн. — Режим доступа: <http://www.geogebra.org/>
5. Пивоваров Д. В. Визуальное мышление // Современный философский словарь. — Лондон; Франкфурт-на-Майне; Париж; Люксембург; М.; Мн.: Панпринт, 1998. — С. 138.

ВОПРОСЫ ОРГАНИЗАЦИИ И РУКОВОДСТВА ВОСПИТАТЕЛЬНОЙ ДЕЯТЕЛЬНОСТЬЮ СТУДЕНТОВ НА ПЕДАГОГИЧЕСКОЙ ПРАКТИКЕ В ШКОЛЕ

Шашина Анастасия Викторовна

*студент Елабужского Института Казанского Федерального Университета,
РФ, г. Елабуга*

Жесткова Юлия Константиновна

*старший преподаватель
Елабужского института Казанского Федерального Университета,
РФ, г. Елабуга*

Аннотация. Исследование действенных путей и формы их подготовки к воспитательной работе в школе.

Ключевые слова: Физическое воспитание, педагогическая работа.

Необходимость улучшения подготовки и переподготовки учительских кадров. Особая роль в решении этой задачи принадлежит высшей школе, которая призвана обеспечить высокую эффективность и качество работы общеобразовательной школы.

Одним из важнейших направлений в работе педагогического вуза на современном этапе является отличная подготовка студентов к воспитательной работе с учащимися.

Мы поставили перед собой задачу: в процессе работы со студентами факультета психологии и педагогики исследовать некоторые реальные и действенные пути и формы их подготовки к воспитательной работе в школе.

Ее решению предшествовало выявление у студентов-первокурсников педагогических умений.

На основании изучения школьных характеристик абитуриентов зачисленных на 1 курс факультета психологии и педагогика материалов опроса, анкет, наблюдений классных руководителей, учителей физкультуры условно выделили три группы студентов.

В основу такой группировки были положены имеющиеся у первокурсников педагогические знания и умения, необходимые для проведения воспитательной работы в школе.

В первую группу вошли студенты, которые до поступления в институт обладали некоторыми умениями как воспитатели, работали старшими вожатыми, инструкторами по физической культуре, активно участвовали в общественно полезной деятельности класса, школы, ДЮСШ.

Вторую группу составили студенты, которые до поступления в институт не имели опыта воспитательной деятельности, но принимали определенное участие в работе классного руководителя, учителя физкультуры, тренера.

К третьей группе были отнесены студенты, не имеющие педагогических знаний и умений в воспитательной работе.

Таким образом, студенты первокурсники в разной степени располагают умениями вести воспитательную работу в школе. Исходя из этого, мы наметили пути и формы их подготовки к воспитательной работе с учащимися, которые включали следующее:

1. Использование курса «Введение в учительскую специальность», одной из задач которого является привитие студентам интереса уважения и любви к профессии учителя-воспитателя. Лекция курса насыщаются материалом разъясняющего, обучающе-развивающего, проблемного характера. В них освещается богатый опыт работы учителей физкультуры.

2. Усиление педагогической направленности лекций и семинарских занятий по другим учебным дисциплинам (гимнастика, легкая атлетика, спортивные и подвижные игры).

Процесс приобретения студентами умений воспитателя осуществляется успешнее, если устанавливаются взаимосвязь и взаимодействие дисциплин психолого-педагогического цикла со специальными дисциплинами.

3. Активное включение студентов в общественно-педагогическую практику в школе, вовлечение в систематическую работу с учащимися по месту жительства, во внешкольных учреждениях (спортивные секции в общеобразовательных школах).

4. Разработка профессионально-педагогических задач и заданий по темам семинарских занятий, в ходе написания курсовых, дипломных и научных студенческих работ.

5. Введение специальных семинаров «Методика комсомольской и пионерской работы в школе», «Методика работы классного руководителя».

6. Вовлечение студентов в общественную работу студенческих коллективов с учетом интересов, склонностей и наличия умений по ее организации.

7. Проведение конкурса творческих сочинений во внеаудиторное время в системе курса «Введение в учительскую специальность» по таким общим темам: «Мой любимый учитель физкультуры», «Мои первые шаги в роли учителя-воспитателя».

В соответствии с уровнем подготовленности студентов к воспитательной работе в школе мы и осуществляем руководство их воспитательной деятельностью во время педагогических практик. Как показывает опыт, здесь есть свои особенности.

Первая особенность – обстановка, в которой проходит практика. Большинство студентов находятся не в привычных условиях института, а в новых – в школе. Здесь им доверены дети, которых они обучают и воспитывают. В то же время студенты учатся и воспитываются сами.

Большая часть студентов осваивается со школой успешно и более или менее уверенно начинают свои первые уроки и первые шаги как воспитатели. Однако бывают случаи, когда отдельные студенты боятся проводить первый самостоятельный урок.

Методист и учитель физической культуры школы должны помочь таким студентам преодолеть «психологический барьер», чтобы они смогли успешно провести предстоящую практику.

Вторая особенность – воспитание интереса и любви к педагогической работе. Именно здесь, на педагогической практике, в наибольшей мере создаются условия для воспитания этих качеств.

Студентам активно помогают методист и учитель физкультуры. Частое общение студентов – практикантов с методистом приводит к установлению контакта между ними, без которого не обойтись в воспитательной работе.

Практиканты убеждаются в ценности советов методиста, в его желании искренне помочь им. В результате у студентов возникает уважение к групповому руководителю как к воспитателю, а вместе с этим возрастает и его авторитет.

Однако, располагая большими воспитательными возможностями, методист не всегда может их реализовать. Более того, они могут быть упущены и извращены. Это может случиться по следующим причинам:

- 1) если методист будет уделять мало времени и внимания практике;
- 2) если по уровню своей подготовленности он не в состоянии дать студентам то, что они от него должны получить;
- 3) если в группе будет много студентов, он окажется не в состоянии руководить иначе как поверхностно;
- 4) если студенты группы не будут сплочены в дружный, активный и дисциплинированный коллектив, объединенный единством цели и действий;
- 5) если со стороны методиста не будет должным образом осуществляться контроль и учет за своевременным выполнением студентами программы педагогической практики.

Наблюдая за студентами в ходе практики, мы обращаем внимание на то, как они проводят воспитательные мероприятия, уроки, секционные занятия, принимают участие в разборах проведенных уроков, оказывают помощь товарищам.

Это дает возможность лучше изучать их личностные качества, использовать эти данные в воспитательной работе.

В процессе наблюдений за студентами обращается внимание и на их деятельность как воспитателей.

Уже в начале предстоящей практики, особенно студенты 3 курса, к ним предъявляются повышенные требования по соблюдению правил поведения в школе, выполнению в срок и качественно требований программы практики.

Важными источниками изучения воспитательной деятельности студентов – практикантов являются дневники и документация, которую они составляют (планы, конспекты).

Используя беседу как метод изучения практикантов, мы получаем интересующие нас сведения от самих студентов, а не только от преподавателей и деканата. При этом очень важно в беседах соблюдать тактичность и уважение.

Качество проведения студентами практики оценивается также с помощью заданий, связанных с ней.

В заключение отметим, что для руководства педагогической практикой студентов в школе необходимо подбирать преподавателей, имеющих опыт работы в качестве учителя-воспитателя, глубоко знающих возрастные и индивидуальные психологические особенности учащихся.

Тогда они будут в состоянии осуществлять руководство студентами на должном организационном и научно-методическом уровне, а не сводить свою функцию к роли своеобразного диспетчера, который только раздает задания и наблюдает за общим порядком, в группе.

Список литературы:

1. [Электронный ресурс]. Режим доступа URL: <http://www.maam.ru/detskijasad/ispolzovanie-sovremenyh-ozdorovitelnyh-tehnologii-i-realizacija-principa-integraci-na-zanjatijah-po-fizicheskoj-kulture.html>
2. [Электронный ресурс]. Режим доступа URL: http://kroshkaru.ru/library/garmonichnoe_razvitie_i_ozdorovlenie_detej/
3. [Электронный ресурс]. Режим доступа URL: http://ds28.ucoz.ru/dokuments/programma_igrovoj_stretching_o.pdf

РУБРИКА

«ПОЛИТОЛОГИЯ»

ТЕЛЕВЫСТУПЛЕНИЯ КАНДИДАТОВ ПРЕДВЫБОРНОЙ КАМПАНИИ 2016 ГОДА ХИЛЛАРИ КЛИНТОН И ДОНАЛЬДА ТРАМПА

Беккер Лидия Вадимовна

*магистрант Хакасский Государственный университет им. Н. Ф. Катанова,
РФ, г. Абакан*

TV APPEARANCES OF CANDIDATES FOR THE 2016 ELECTION CAMPAIGN HILLARY CLINTON AND DONALD TRUMP

Lidiya Bekker

*master Khakassian State University named N.F.Katanov,
Russia, Abakan*

Аннотация. Для лингвистов-исследователей из сферы теории коммуникации, медиатекста, прагматики – дебаты – это долгие часы видеозаписей и аудиозаписей, имеющих ярко выраженный политический дискурс, который предполагает хорошую возможность практически использовать теоретические проблемы лингвистической коммуникации. Статья посвящена анализу телевизионных дебатов с участием Дональда Трампа и Хиллари Клинтон.

Abstract. For linguists-researchers in the field of communication theory, media text, pragmatics – debates are long hours of video and audio recordings with a pronounced political discourse, which suggests a good opportunity to practically use the theoretical problems of linguistic communication. The article is devoted to the analysis of television debates with Donald trump and Hillary Clinton.

Ключевые слова: политический дискурс; дебаты; электорат; политическая лингвистика; субъект; адресат; оценочный комментарий.

Keywords: political discourse; debate; electoral base; political linguistics; subject; destination; evaluative comment.

Одним из основных понятий в современной политической лингвистике является политический дискурс. Ряд ученых понимают его в широком смысле, например «политический дискурс – это совокупность всех речевых актов, используемых в политических дискуссиях, а также правил публичной политики, освященных традицией и проверенных опытом» [1, с. 6]; «сумма речевых произведений в определенном паралингвистическом контексте — контексте политической деятельности, политических взглядов и убеждений, включая негативные ее проявления (уклонение от политической деятельности, отсутствие политических убеждений» [2, с. 22]; «любые речевые образования, субъект, адресат или содержание которых относится к сфере политики» [4, с. 23].

Для того, чтобы провести лингвистический эксперимент были использованы в качестве материала три финальных раунда телевизионных дебатов, которые прошли в ноябре 2016 года, и были размещены в свободном доступе сети Интернет, время звучания – 3,5 часов.

Кроме того, политический дискурс выделяет присущая ему функция убеждения. По мнению П. Б. Паршина «всякий текст оказывает воздействие на сознание адресата с семиотической точки зрения. Но для политического текста речевое воздействие является

основной целью коммуникации, на достижение которой ориентируется выбор лингвистических средств». [3, с. 43].

Гуманитарные науки нацелены на изучение человека в общении, и в этом смысле лингвистика в полной мере удовлетворяет данному восприятию человека как существа, обладающего коммуникативными компетенциями и ежедневно помещаемого в коммуникативную ситуацию.

Слова Хиллари Клинтон активно использовались и цитировались, а затем анализировались. Большая часть аудитории воспринимает теледебаты как прилюдную перепалку, финал которой будет обусловлен коммуникативными умениями и риторическими навыками участников.

Политологи и экономисты стремились найти в теледебатах суть экономической реформы, ее программы, которую предлагали кандидаты.

Как кандидаты на пост управленца показывали свое мнение? «Оценочный комментарий» – вот что нужно для этого. Это сигнал обратной связи, который нужен для выражения внимания и понимания оппонента, кандидаты на теледебатах ждут, что реакцией на произнесенные реплики будет внимание и понимание телезрителей, хотя физически на данном этапе никак не ощущаемое.

В первом можно рассмотреть любопытную ситуацию, во время которой звучит отрывок текста, и аудитория отмечает три реплики, но смены роли не наблюдается. Хиллари Клинтон продолжает свою речь, приводя аргументы, но не обращая внимания на реплику Дональда Трампа. Сам Дональд Трамп выступает в двоякой ситуации и неясно: обращается он к оппоненту или к слушающим. Возможно, он продолжает комментировать свою позицию и не считает нужным выслушать ответ своего оппонента:

Пример № 1:

CLINTON: In actual fact, Donald Trump was the only one who was worried about the housing crisis.

He said, back in 2006, «Well, I hope that it really collapses, because I will go and buy some and get some money».

TRUMP: You know, that's exactly what business is called.

Clinton: ...So, it came to collapse...

Похожая ситуация складывается в другом примере:

Пример № 2:

CLINTON: Ok. You know, I've made some mistake exploiting a confidential e-mail.

TRUMP: All right.

CLINTON: If I had to do it again, I would have acted differently. However, I will make excuses. I admit my mistake and will be responsible for it.

Пример 4

TRUMP: Your husband signed NAFTA, which was one of the worst things that ever happened to the manufacturing industry.

CLINTON: Well, that's your opinion. That is your opinion.

TRUMP: You go to New England, you go to Ohio, Pennsylvania, you go anywhere you want, Secretary Clinton, and you will see devastation where manufacture is down 30, 40, sometimes 50 percent. NAFTA is the worst trade deal maybe ever signed anywhere, but certainly ever signed in this country.

Стоит указать на то, что в отличие от тех реплик, которые выражают понимание и внимание, ответы, которые выражают несогласие, на практике образуют стратегию инициативы перехвата. Здесь следует привести пример № 5, в котором четыре высказывания-комментария превращаются в общую цепь высказываний и в совокупности получается то, что с лингвистической точки зрения имеет название – период одновременного говорения. Важно, что именно стенограмма разделяется на пять реплик, а практической смены роли не происходит. Хиллари Клинтон «не слышит» комментариев собеседника, ее речь фактически не прерывается.

Пример № 5

CLINTON: ...Some country is going to be the clean-energy superpower of the 21st century. Donald thinks that climate change is a hoax perpetrated by the Chinese. I think it's real.

TRUMP: I did not. I did not. I do not say that.

CLINTON: I think science is real.

TRUMP: I do not say that.

CLINTON: And I think it's important that we grip this and deal with it, both at home and abroad.

Данная стратегия выглядит так: коммуникант несколько раз повторяет первые слова инициативного вложения. Их громогласность медленно увеличивается, как итога – оппонент сдаётся, уступая роль:

Пример № 7:

CLINTON: I think – I think – I think Donald just criticized me for preparing for this debate. And, yes, I did. And you know what else I prepared for? I prepared to be president. And I think that's a good thing.

В заключение стоит отметить, что записи теледебатов, прошедших в США, можно использовать на занятиях с обучающимися языковых ВУЗов. Анализ современной методической литературы предоставляет возможность обсуждать коммуникативную компетенцию как о межпредметном явлении, в создании которого использованы практически большая часть изучаемых дисциплин. Анализ полученных данных говорит о том, что работа со скриптом теледебатов, частичная выборка просмотров некоторых эпизодов будут полезны тем студентам, кто обучается на разных факультетах.

Список литературы:

1. Баранов А. Н., Казакевич Е. Г. Парламентские дебаты: традиции и новации. – М.: Знание, 2003. – 63 с.
2. Герасименко Н. А. Информация и фасцинация в политическом дискурсе // Политический дискурс в России. Вып. 2. — М.: Диалог-МГУ, 1998. – С. 20–23.
3. Паршин П. Б. Лингвистические методы в концептуальной реконструкции // Системные исследования. Ежегодник 1986. – М., 1987.
4. Шейгал Е. И. Семиотика политического дискурса. — М., Волгоград: Перемена, 2000. – 367 с.

РУБРИКА «ПСИХОЛОГИЯ»

КОРПОРАТИВНАЯ КУЛЬТУРА И ЕЁ ВЛИЯНИЕ НА ПОКАЗАТЕЛИ ЭФФЕКТИВНОСТИ ДЕЯТЕЛЬНОСТИ ОРГАНИЗАЦИИ

Зорина Елена Андреевна

*студент, Нижегородский государственный университет им. Н. И. Лобачевского ,
РФ, г. Арзамас*

На сегодняшний день в практике мировой экономики и рынка сложилась отчетливая тенденция к увеличению эффективности работы практически на любом предприятии, что обусловлено необходимостью обеспечения конкурентоспособности данного предприятия и поддержания её продуктивной деятельности. Зарубежные исследователи и теоретики, занимающиеся данной проблематикой, ещё в XX веке сделали вывод, о том, что коммерческая составляющая предприятия зависит напрямую от участников рабочих процессов. Тогда перед исследователями встал вопрос о поиске резервов, которые бы поспособствовали комплексному решению данного вопроса.

Для решения поставленной задачи был проведен целостный анализ деятельности различных организаций, с целью выявления ключевых показателей экономической эффективности. В результате проведённого исследования был сформулирован ряд основных критериев, характеризующих производительность и коммерческую рентабельность организации, среди них выделяют:

1. количество выпускаемой продукции;
2. производственные затраты и затраты на её реализацию;
3. качество продукции, которая выпускается предприятием;
4. инновационные вложения;
5. повышение эффективности работников;
6. реализация капиталовложений.

Проведенный анализ позволил определить, что одним из ключевых факторов, способных напрямую влиять на данные показатели может являться корпоративная культура. [1]

Стремительное развитие отечественного рынка и экономики актуализировало данную проблему также и для России.

Согласно мнению широкого круга российских и западных теоретиков корпоративная культура это понятие, которое тесно взаимосвязано с результатом достижения наиболее благоприятного социально-психологического климата в организации. Другими словами под этим понимается наличие возможностей для творческой и эффективной деятельности коллектива, возможность создания доверительных отношений между его участниками, партнерства, а также создание ключевых интересов в рамках интересов организации.[2]

Стоит отметить, что сегодня развитие культуры – это вопрос, который стоит перед большинством руководителей различных организаций. Проведение анализа и планирование стратегии её развития, поиск благоприятных тенденций в данной области – это аспекты, которые должны находиться в фокусе руководства многих предприятий и организаций. Это обусловлено именно тем, что корпоративная культура позволяет увеличить управляемость, а в соответствии и увеличить показатели эффективной деятельности организации. Культурные аспекты все чаще рассматриваются как значимый инструмент и средство,

благодаря которому организации гарантируют себе экономическую стабильность и коммерческую эффективность.

Стоит отметить, что ключевыми факторами, которые определяют свойства корпоративной культуры в организации, являются следующие: общественная культура, культура руководящего состава, стратегии и цель организации, его компонентные составляющие и иерархия, а также внешние факторы.

В коммерческой эффективности и успехе организации превалирует в большей степени определенные позитивные аспекты, благоприятно сказывающихся на социально-психологическом климате участников коллектива. Позитивная корпоративная культура позволяет упростить процесс взаимодействия и коммуникации внутри коллектива, а также упрощает процессы принятия управленческих решений руководителем и создает доверительные отношения внутри группы.

Значимым фактором корпоративной культуры является её действие на молодых сотрудников, проявляемое в неформальной форме, позволяя им вливаться в коллектив за короткие сроки.

Кроме того, подобное влияние способствует развитию их индивидуальных а также и профессиональных качеств.

Рассматривая особенности влияния корпоративной культуры в организациях, следует отметить, что механизм данного процесса состоит в том, что участники трудового коллектива могут оценивать развитие определённых ситуаций, опираясь на нормы и кодекс поведения, благодаря этому сотрудники могут оценить и выстроить модель своего поведения.

Применяя их в процессе работы и взаимодействия с коллегами, участники сами укрепляют определенные тренды в рамках коллектива и формируют благодаря этому адекватное и благоприятное взаимоотношение между собой, что способствует их продуктивной деятельности. Суть корпоративной культуры определена уровнем индивидуальной вовлеченности и значимости для самого участника этики в коллективе. Исходя из вышесказанного, можно прийти к выводу, что успешная эффективность работника является основанием эффективной и продуктивной работы организации.

Чтобы корпоративная культура была продуктивной и могла дополнять стратегию развития организации, поддерживать планы, направленные на увеличение эффективной деятельности руководящий состав должен своевременно и адекватно принимать ряд определенных действий.

Среди этих действий можно выделить следующие: анализ данных внешних и внутренних проявлений, сбор и анализ данных, характеризующих взаимоотношения корпорации с заказчиками, конкурентами, партнерами, коллективом, обществом. Руководитель должен вести постоянную оценку работы работников, на соответствие их ценностям компании, задачам и стратегии организации.[3]

Чтобы корпоративная культура эффективно выполняла свои функции в организации, должен быть выполнен ряд обязательных действий:

1. разработана централизованная система ценностей, стратегия и задачи для всех сотрудников;
2. разработана система обнаружения, и поддержания клиентов организации;
3. разработаны принципы взаимодействия с социумом и управленческими органами;
4. обеспечена корректировка организационно-экономической документации согласно необходимым требованиям;
5. сформирована система информационного обеспечения, тренингов и мероприятий, укрепляющих отношения в коллективе.

Резюмируя, стоит отметить, что при грамотном построении корпоративной культуры, можно добиться существенных успехов в коммерческой эффективности, процветании и стабильности организации.

И наоборот при непрофессиональном подходе имеют место быть негативные результаты, приводящие к краху компании и экономической нестабильности на экономическом рынке.

Соответственно, корпоративная культура – это тот аспект современного бизнеса, который требуется изучать, комплексно анализировать, отслеживать её формирование, развитие, а также проводить периодический контроль.

При адекватном и правильном выполнении всех этих действий показатели коммерческой эффективности предприятия не упадут, а наоборот преумножится, что обеспечит организации успех и стабильность.

Список литературы:

1. Кац И. Взаимодействие государства и рынка в переходной экономике // Проблемы теории и практики управления. – 2017. – № 9.- с.22 – 26
2. Рамперсад Х., Горшенин В., Короленко А. Путь к достижению эффективности, гармоничного развития личности и организации//Управление персоналом. – 2018.- № 22-с.7 – 12
3. Чернов С.С. Оценка результативности и эффективности деятельности управляющей компании // Проблемы современной экономики.- переиздание от 2015. – №2

РУБРИКА

«СОЦИОЛОГИЯ»

ГЛОБАЛЬНАЯ СЕТЬ ИНТЕРНЕТ КАК СПОСОБ ПОЛУЧЕНИЯ ИНФОРМАЦИИ ОКАЗЫВАЮЩЕЙ И ЕЕ ВЛИЯНИЕ НА СОЦИАЛЬНО-ПОЛИТИЧЕСКУЮ АКТИВНОСТЬ

Мелешкина Мария Вадимовна
магистрант С(А)ФУ им. М.В. Ломоносова,
РФ, г. Архангельск

Данная статья посвящена проблеме влияния получаемой информации, из сети интернет, которая в настоящее время является одной из наиболее актуальной.

Если обратиться к статистике показывающая количество аудитории интернет-пользователей в России к началу 2019 года, то пользователями являются 90 миллионов человек в возрасте старше 16 лет.

Среди взрослого населения страны показателей пользователей в результате проникновения интернета составляет 75,4%. Среди средств, с помощью которых пользователи осуществляют вход в Интернет растет аудитория использующая для этих целей смартфон. По статистике 61% составляет доля пользователей интернета на мобильных устройствах.

Стремительное развитие в 2000-е г. Интернета и созданных на его базе информационно-компьютерных технологий существенным образом повлияло на общество, предопределило особенности существования и динамику развития социальной системы.

М. Кастельс отмечал, что Интернет – это «информационная технология и социальная форма, которая воплощает в себе информационную эпоху так же, как электрический двигатель был рычагом социальных и технических изменений индустриальной эпохи. Интернет воплощает культуру свободы и личного творчества, будучи как источником новой экономики, так и общественного движения, базирующегося скорее на изменении человеческого сознания, чем на увеличении власти государства» [3, с. 17].

На сегодняшней день сеть Интернет становится одним из основных источников получения информации. Возникшая в возможность получения информации из различных источников, но особое место стоит выделить неформальным средствам коммуникации в сети Интернет, которые своего рода выступают «сарафанным радио». Важной отличительной чертой современного Интернет-пространство от традиционных СМИ то, что пользователь одновременно может являться не только получателем информации, но также из получателя информации превращаться в ее производителя.

Высокая скорость обмена и распространения информации привела к тому, что многие печатные СМИ стали создавать свои электронные версии традиционных изданий, все более заметно то, что государственные и некоммерческие учреждения стараются быть представленными в Интернете, для отражения своей деятельности и налаживания обратной связи с получателями информации.

Как отмечает А.А. Родионов, социальная сущность Интернета заключается не только в том, что он является уникальным хранилищем и источником информации, но выступает в качестве своеобразного общественного института, который обладает определенным правовым статусом и выполняет ряд важных функций в жизнедеятельности современного общества. Правовое регулирование функционирования Интернета определяется необходимостью обеспечения информационной безопасности и надежной защиты прав и законных интересов потребителей информации

Рассматривая молодежь, стоит отметить, что в настоящее время она предпочитает получать информацию из сети Интернет. Помимо быстрого доступа к ресурсу, а также такого факта, что теперь не требуется ждать определенное количество времени для того чтобы узнать о событиях, произошедших «только что», так как раньше информация была доступна через определенное количество времени необходимое на публикацию новостной статьи в традиционных СМИ. Следует выделить отношение молодежи к информационным ресурсам сети интернет, а именно то, что такие ресурсы наименее ангажированными властью, и в них снижен уровень политической цензуры.

Российский исследователь А.Н. Ильин в своей статье указывает, что снижение цензуры в Интернете представляется возможным благодаря обратной связи между автором и получателем информации. «Если газеты, радио и телевидение - это примеры односторонней коммуникации, то Сеть (не вся) предполагает диалог, возможность выразить свое мнение о каком-либо вопросе, подискутировать с автором. В Сети читатель сам может стать автором, оставляя свой комментарий или публикуя ответную статью на уже опубликованный текст. Такой свободный доступ можно конституировать как одно из средств борьбы против информационного давления. Когда из процесса получения информации исключается диалог, а реципиенты превращаются в пассивно воспринимающую сообщения толпу, у них ослабевает защита перед манипуляциями» [2, с. 11].

Совершенствование информационных технологий и коммуникаций в сфере политики ставит своей целью повышение уровня доверия со стороны граждан к власти. Интернет следует рассматривать в качестве средства политической коммуникации, характеризующегося, в первую очередь, политико-информационной составляющей. Интернет является одним из наиболее самых перспективных направлений развития политической коммуникации в современном обществе, как одно из наиболее действенных средств обеспечения политического процесса в интересах народа.

Благодаря тем возможностям, которые стали доступны с появлением и расширением территории пользователей сети Интернет они повлекли за собой появление новых видов активности, которые ранее были технически невозможны, в качестве примера можно выделить такую возможность как мониторинг выборов по web-камерам в режиме реального времени. Такая форма активности является популярной и для тех, кто отказывается участвовать в выборах, но может проследить процесс голосования на различных участках.

Одним из факторов, определяющих политическую активность гражданина в интернете, является мотивация [4, с. 61]. Под мотивацией следует понимать интерес, знания и уверенность, которую люди вносят в процесс политического участия: процесс взаимодействия с информацией различается, одни люди просматривая новости или читая газету случайно натываются на политическую информацию, полной противоположностью будет поведение, когда люди специально выбирают политические сайты, издания.

Исходя из вышеизложенного, можно сделать следующие выводы:

1. Что пользователи сети Интернет использующие для поиска информации политической направленности, а также для интернет-коммуникаций с властями или для участия в обсуждении общественных проблем, изначально являются более мотивированными, информированными и заинтересованными в политической активности.

Исследования интернет-активности также позволяют сделать вывод о том, что использование информационных компьютерных технологий существенно не влияет на уровень конвенциональное участия, к такому виду участию следует отнести интернет-голосование, контакт с политиками и т.д. [1, с. 46]. Зато неконвенциональные группы, группы, направленные на политический протест в интернете или же «виртуальные забастовки» активно используют основные возможности информационных компьютерных технологий для мобилизации граждан, координации и организации собственных действий.

2. Следует учесть скорость обращения информации в сети. Это самый быстрый ресурс доступа к информации, так как сеть пользователей обширна. Современный пользователь

сети Интернет одновременно может выступать в качестве получателя информации, а также и ее производителя.

3. Молодежь чаще обращается к информационным ресурсам сети Интернет, так как считает такие ресурсы наименее ангажированными властью, и в них снижен уровень политической цензуры.

4. Возможность обратной связи между автором и получателем информации, можно выразить свое мнение о каком-либо вопросе, подискутировать с автором.

Список литературы:

1. Дзялошинский И.М., Мастерова Ю.И. Медиа и социальная активность молодежи // Медиаобразование: от теории к практике. Томск, 2009. С.10-49.
2. Ильин А.Н. Интернет как альтернатива политически ангажированным СМИ // Полис. Политические исследования. 2012. №4
3. Кастельс М. Информационная эпоха: экономика, общество, культура М. 2000.С.122
4. Мастерова Ю.И. Формирование ценностных ориентаций молодежи в современном информационном обществе. Пути выхода из кризиса. // Сборник статей аспирантов факультета прикладной политологии ГУ-ВШЭ. М.: Издательство Государственного университета Высшей Школы Экономики, 2007. С.57-65.

ПРОБЛЕМЫ ФОРМИРОВАНИЯ ПОЛОЖИТЕЛЬНОГО ИМИДЖА ОРГАНОВ ГОСУДАРСТВЕННОЙ ВЛАСТИ И ПУТИ ИХ РЕШЕНИЯ НА ПРИМЕРЕ ПРАВИТЕЛЬСТВА ТВЕРСКОЙ ОБЛАСТИ

Тюфяков Артем Сергеевич

*магистрант, Тверской государственный технический университет – (ТвГТУ),
РФ, г. Тверь*

Разинькова Оксана Павловна

*профессор, кан. экон. наук, доцент, Тверской государственный технический
университет – (ТвГТУ),
РФ, г. Тверь*

PROBLEMS OF FORMATION OF POSITIVE IMAGE OF PUBLIC AUTHORITIES AND WAYS OF THEIR DECISION ON THE EXAMPLE OF THE GOVERNMENT OF THE TVER REGION

Artem Tufyakov

*master student, Tver State Technical University – (TvSTU),
Russia, Tver*

Oksana Razinkova

*professor, candidate of economic Sciences, assistant professor in
Tver State Technical University – (TvSTU),
Russia, Tver*

Аннотация. Статья рассматривает процесс формирования имиджа органов государственной власти и анализ проблем его создания.

Наиболее эффективными мерами в решении проблем создания положительного имиджа являются тактика признания проблем, тактика акцентирования положительной информации, объяснения и комментирования. Умелое использование этой тактики способствует формированию доверия и поддержки населения к Правительству Тверской области.

Abstract. The article examines the process of image formation of bodies of state authorities and problems of its creation. The most effective measures in the task of creating a positive image is tactic recognition of problems, the tactic of emphasizing positive information, clarifications and commenting. Skillful use of these tactics fosters trust and support to the government of the Tver region.

Ключевые слова: имидж, имидж органов государственной власти, поддержка формирования имиджа, информирование.

Keywords: image, the image of the public authorities, support image formation, information.

В современных условиях проблема формирования имиджа органа власти выдвигается на первое место, так как необходимо создание экономической и политической идеологии, отвечающей потребностям и ожиданиям населения, обеспечивающей определенный информационный эффект по целенаправленному формированию правового и экономического сознания граждан.

Особенно это важно для региональных органов государственной власти, так как имидж отражает уровень доверия населения к управленческим структурам, и является показателем оценки эффективности управления на региональном уровне. Положительный имидж

отражает уровень соответствия деятельности, проводимой региональными органами государственной власти ожиданиям и требованиям социальных групп и регионального сообщества в целом. Таким образом, имидж определяет уровень доверия граждан органам государственной власти, является критерием для оценки степени поддержки деятельности государственных органов и программы ее совершенствования.

Постоянный мониторинг публикаций в прессе, обсуждения значимых событий и проблем региона в социальных сетях поможет повысить эффективность деятельности региональных органов власти в интересах населения. Необходимо, чтобы работа по формированию имиджа и повышению доверия к власти становилась формой диалога с населением, площадкой для сотрудничества с институтами гражданского общества.

К основным задачам управления имиджем можно отнести:

- продвижение имиджа
- коррекция репутации

В Тверской области уделяют особое внимание проблемам формирования имиджа, так, правительство Тверской области сформировало рабочую группу по созданию положительного имиджа региона. Группу возглавил лично губернатор Игорь Руденя. Постоянно проводится работа по формированию собственного положительного имиджа путем информирования о своей деятельности, акцентирования положительной информации, признания существующих проблем и путей их решения. Ежегодно главы муниципальных образований отчитываются перед депутатами и общественностью о результатах социально-экономического развития и реализации региональных программ, подготовке к реализации национальных проектов. Отчет о комплексе мер осуществлённых позволяет общественности оценивать эффективность управленческой деятельности, и направлен на повышение уровня доверия и поддержки населения региона.

В области информационной политики Правительство Тверской области осуществляет следующие мероприятия:

1. Информационное освещение итогов реализации государственной национальной политики на территории Тверского региона осуществляется управлением информационной политики правительства Тверской области. В СМИ публикуются аналитические материалы по межнациональным отношениям, серия публикаций о людях разных национальностей, их вкладе в развитие региона.

2. Запущены два информационных проекта по информированию жителей Тверской области о реализации государственной национальной политики, о мероприятиях по гармонизации межнациональных отношений, проводимых в регионе.

3. Ведется постоянная работа по установлению обратной связи с населением региона, организации эффективной системы реагирования, устранению выявленных недостатков.

4. Работа в сфере информационного обеспечения направлена на полное, своевременное и объективное освещение деятельности Губернатора и Правительства Тверской области, органов государственной власти и органов местного самоуправления.

5. Укрепилось взаимодействие с федеральными СМИ, почти удвоилось количество выпусков новостей. Налажено сотрудничество с пресс-службами территориальных органов федеральных органов власти, проводятся регулярные совещания по координации работы.

Проект по созданию единого портала Правительства Тверской области и исполнительных органов государственной власти Тверской области в самом разгаре.

Важно отметить, что процесс формирования положительного имиджа органов государственной власти напрямую связан с качеством ее функционирования и работы государственных служащих.

Правительство Тверской области продолжает совершенствовать механизм предоставления государственных услуг путем увеличения:

- ответственности государственных учреждений за невыполнение государственных задач;
- прозрачности и контроля расходов государственных учреждений.

- доли граждан, имеющих доступ к государственным услугам;
- качества государственных и муниципальных услуг;
- количества государственных и муниципальных услуг в электронной форме.

Реализацию проекта по повышению качества и доступности государственных услуг в Тверской области сдерживает ряд проблем, таких как:

- низкий уровень квалификации специалистов МФЦ;
- недостаточное финансирование реализуемых проектов;
- недостаток кадров для реализации проектов;
- недостатки в системе оценки качества услуг, предоставляемых МФЦ.

Продолжается серьезная работа по проектированию взаимодействия между органами власти региона и институтами гражданского общества.

Подводя итоги, следует отметить, что для достижения устойчивого положительного имиджа органов государственной власти необходимо не только применять стратегии и тактику, направленные на формирование определенного мнения среди населения, но повышать эффективность работы и профессионализм и, решать актуальные проблемы общества и развития экономики регионов. Основной проблемой формирования положительного имиджа органов государственной власти сегодня является стереотип восприятия со стороны населения. Установление обратной связи с населением, организация эффективной системы реагирования, исправление выявленных недостатков-важнейшее направление работы, которому правительство Тверской области уделяет особое внимание.

Список литературы:

1. Указ Президента Российской Федерации от 11.08.2016 № 403 "Об Основных направлениях развития государственной гражданской службы Российской Федерации на 2016 – 2018 годы" [Электронный ресурс]. URL: <http://pravo.gov.ru/ips/> (дата обращения: 08.05.2019)
2. Федеральный закон от 27.07.2004 № 79-ФЗ (ред. от 11.12.2018) "О государственной гражданской службе российской федерации" (с изм. и доп., вступ. в силу с 01.01.2019) [Электронный ресурс]. URL: http://www.consultant.ru/document/cons_doc_LAW_48601/ (дата обращения: 09.05.2019)
3. Правительство Тверской области (2019) Сайт Губернатор Тверской области И.М. Руденя [Электронный ресурс]. URL: https://тверскаяобласть.рф/c6/novosti/novosti/?PAGEN_1=3 (дата обращения: 15.05.2019)
4. Вылегжанин, Д.А. Введение в политическую имиджологию / Д.А. Вылегжанин. – М.: Наука, 2015. – 160 с.
5. Глебова И.С., Леонтьева Л.С., Волкова Н.В. Формирование имиджа органов власти: учебно-методическое пособие. – Казань, 2014. – 88 с.

РУБРИКА

«ТЕХНИЧЕСКИЕ НАУКИ»

ИССЛЕДОВАНИЕ ФИНИТНО-ВРЕМЕННОГО АДАПТИВНОГО МЕТОДА ФИЛЬТРАЦИИ И ПРОГНОЗИРОВАНИЯ НАВИГАЦИОННЫХ ПАРАМЕТРОВ*Кондратьева Ольга Сергеевна**магистрант, Санкт-Петербургский государственный университет
аэрокосмического приборостроения,
РФ, г. Санкт-Петербург**Иванов Юрий Павлович**канд. техн. наук, доцент, Санкт-Петербургский государственный университет
аэрокосмического приборостроения,
РФ, г. Санкт-Петербург*

В настоящее время повышение уровня безопасности полёта летательного аппарата является актуальной задачей. Для этого используются различные математические алгоритмы, в том числе и прогнозирующие, которые помимо авиации используются в различных областях.

В статье рассматриваются оптимальные алгоритмы дискретной фильтрации и прогноза навигационных параметров на примере оценки высоты полета летательного аппарата. Алгоритмы фильтрации и прогноза высоты полета летательного аппарата основываются на использовании финитно-временного метода оценки сигналов [1] и фильтрации Калмана в адаптивном и неадаптивном режимах работы. В качестве критериев оценки качества используются дисперсии ошибки оценки. В исследуемой системе для оценки навигационной координаты используется радиотехнический высотомер.

В работе рассматривается линейная модель измерения с аддитивной погрешностью. Моделями измеряемого сигнала X_i и погрешности H_i измерителя являются нормальные стационарные эргодические процессы некоррелированные между собой. На входе фильтра результат измерения определяется соотношением:

$$Y_i = X_i + H_i,$$

где $i = 1 \dots N$, N – объём используемой выборки для прогноза сигналов, Y_i, X_i, H_i – соответственно скалярные результаты измерения, полезного сигнала и погрешности измерения.

Как известно [1], использование финитно-временной обработки для фильтрации и прогнозирования сигналов значительно упрощает алгоритмы обработки сигналов. При этом позволяет применять единые алгоритмы обработки как в случае наличия коррелированных, так и некоррелированных погрешностей измерения, обеспечивает более устойчивую работу, повышает устойчивость работы алгоритмов относительно фильтрации Калмана.

Алгоритм прогнозирования сигналов на основе финитно-временного фильтра базируется на следствии теоремы ортогонального проецирования Пугачева [3] и в случае некоррелированности сигнала и помехи определяется следующей матрицей преобразования наблюдаемого сигнала:

$$A^* = K_{X_{пп}}(i \cdot d + pr \cdot d) \cdot K_Y(i \cdot d)^{-1},$$

где A^* – оптимальная по критерию среднего квадрата ошибки оценки матрица, $K_{X_{пр}}$ – матрица корреляционных моментов полезного сигнала, K_Y – матрица корреляционных моментов результата измерения, d – дискрет. Размерности рассматриваемых матриц $r \times r$, где r – память финитно-временного фильтра, pr – время прогноза сигнала на скользящем интервале времени.

Матрица корреляционных моментов измерений размерностью $r \times r$ равна:

$$K_Y = K_X + K_H.$$

Измеряемый сигнал Y_i в случае дискретной обработки образуется в виде следующего вектора Y_{1i} размерностью $r \times 1$ за счет использования предыдущих результатов измерений к моменту времени i :

$$Y_{1i} = \begin{bmatrix} Y_1 \\ Y_{i-1} \\ \cdot \\ \cdot \\ Y_{i-r+1} \end{bmatrix},$$

Оптимальная оценка прогноза сигнала определена по формуле:

$$\hat{X}_{пр_i}^* = A^* \cdot Y_{1i}.$$

В случае если интервал времени прогноза сигнала $pr = 0$, то $\hat{X}_{пр_i}^*$ будет являться оценкой фильтрации сигнала в момент времени i .

Оценка точности фильтрации и прогноза на выбранный интервал времени для произвольного вида оценок финитно-временного метода прогнозирования равна:

$$D_{E_{pr}} = K_{\hat{X}}^* - K_X \cdot A^{*T} - A^* \cdot K_X^T + K_X,$$

где $K_{\hat{X}}^*$ – матрица корреляционных моментов оптимальных оценок, определяемая следующим выражением:

$$K_{\hat{X}}^* = A^* \cdot K_Y \cdot A^*.$$

Оптимальная оценка точности фильтрации и прогноза после окончания переходного процесса также можно представить в следующем виде:

$$D_{E_{opt}}^* = K_X - K_{\hat{X}}^*.$$

Статистическая оценка математического ожидания ошибки оценки определяется по формуле [4]:

$$M_{E_i} = M_{E_{i-1}} + \frac{1}{i-1} \cdot (E_i^* - M_{E_{i-1}}),$$

где $E_i^* = \hat{X}_i^* - X_i$ – ошибка оптимальной оценки.

Статистическая оценка дисперсии ошибки оптимальной оценки $D_{E_i}^*$ фильтрации и прогноза в случае наблюдаемых стационарных процессов вычисляется по следующему выражению:

$$D_{E_i}^* = D_{E_{i-1}}^* + \frac{1}{i-1} \cdot ((E_i^* - M_{E_i})^2 - D_{E_{i-1}}^*).$$

Статистическая дисперсия $D_{E_i}^*$ после окончания переходного процесса совпадает с теоретическими дисперсиями. Оценку времени адаптации финитно-временного алгоритма можно получить путем сравнения значений дисперсий $D_{E_{pr}}$ и $D_{E_{opt}}^*$ при выбранном значении их разности.

Прогноз в случае априорной неопределенности матриц корреляционных моментов полезного сигнала K_X и погрешности K_H основывается на использовании байесова адаптивного метода оценки неизвестных матриц фильтрации и прогноза сигнала по результатам полученных измерений [6]. Для этой цели осуществляется статистическая оценка неизвестной корреляционной матрицы результатов измерений K_{AY} в соответствии с формулой:

$$K_{AY_i} = K_{AY_{i-1}} + \frac{1}{i-1} \cdot ((Y_{1i} - M_{A_i}) \cdot (Y_{1i} - M_{A_i})^T - K_{AY_{i-1}}),$$

где M_A – адаптивная оценка математического ожидания размерностью $r \times 1$, вычисленная по формуле:

$$M_{AY_i} = M_{AY_{i-1}} + \frac{1}{i-1} \cdot (Y_{1i} - M_{AY_{i-1}}).$$

В случае априорной неопределенности относительно корреляционной матрицы K_X и некоррелированности сигнала и помехи её оценка осуществляется в соответствии со следующей формулой:

$$K_{AX} = K_{AY} - K_H.$$

В данном случае адаптивная оптимальная матрица оценки сигнала прогноза A_A^* вычислена по формуле:

$$A_A^* = K_{AX}(i \cdot d + r \cdot d) \cdot K_{AY}(i \cdot d)^{-1}.$$

В случае априорной неопределенности относительно корреляционной матрицы K_H и некоррелированности сигнала и помехи её оценка осуществляется в соответствии со следующей формулой:

$$K_{AH} = K_{AY} - K_X.$$

В данном случае адаптивная оптимальная матрица оценки сигнала прогноза A_A^* вычислена по формуле:

$$A_A^* = K_{AH}(i \cdot d + pr \cdot d) \cdot K_{AY}(i \cdot d)^{-1}.$$

Полученные статистические оценки указанных матриц K_{AX}, K_{AH} позволяют использовать приведенный выше алгоритм.

В случае если интервал времени прогноза сигнала $pr = 0$, то адаптивная оценка сигнала будет являться оценкой фильтрации сигнала.

Определение оптимальной оценки дискретного фильтра Калмана [5] осуществляется на основании теоремы Дуба [3], где оптимальный прогноз определяется условным математическим ожиданием:

$$\hat{X}^*(t + T) = M[X(t + T)/Y(t)],$$

где \hat{X}^* – оптимальная оценка сигнала, X , Y – соответственно оцениваемый и наблюдаемый сигналы.

В качестве корреляционной характеристики оцениваемого сигнала выбирается следующая функция:

$$K_{X_{i,j}} = \sigma^2 \cdot e^{-\alpha \cdot |i-j| \cdot d},$$

где $i, j = 1 \dots N$, σ – среднеквадратическое отклонение от требуемого значения высоты полета, α – параметр корреляционной функции, d – дискрет.

Как известно, случайный нормальный процесс с данной корреляционной функцией является марковским процессом [2].

Моделью погрешности радиотехнического высотомера является белый шум, корреляционная функция которого определяется выражением:

$$K_{H_{i,j}} = \sigma_H^2 \cdot \delta_{i,j},$$

где $i, j = 1 \dots N$, σ_H – среднеквадратическое отклонение белого шума, $\delta_{i,j}$ – дельта-функция.

Анализ рассматриваемых алгоритмов фильтрации и прогноза сигнала в случае полной априорной неопределенности и адаптивной оценки матрицы корреляционных моментов полезного сигнала осуществлен в процессе моделирования при следующих исходных данных:

- объем выборки $N = 5000$;
- среднеквадратическое отклонение полезного сигнала $\sigma = 20$ м;
- среднеквадратическое отклонение погрешности радиовысотомера $\sigma_H = 5$ м;
- память финитно-временной обработки $r = 5$;
- интервал времени прогноза сигнала $pr = 20$;
- параметр корреляционной функции α от 0,01 1/с;
- дискрет $d = 5$ с. Как известно, по теореме Котельникова дискрет не должен превышать значения:

$$d < \frac{\pi}{\alpha \cdot \tan(\frac{\pi}{2} - 0,05 \cdot \frac{\pi}{2})}.$$

Сравнительные результаты моделирования для исследуемых алгоритмах приведены на следующих графиках:



Рисунок 1. Изменение дисперсии ошибок оценок финитно-временной фильтрации на текущем интервале времени $r-d$ ($DOshOc_X$) и фильтра Калмана ($DOshOc_k$) от дискретного времени i



Рисунок 2. Изменение дисперсии ошибок оценок финитно-временного прогноза на текущем интервале времени $r-d$ ($DOshOc_Xpr$) и прогноза фильтра Калмана ($DOshOc_kpr$) от дискретного времени i

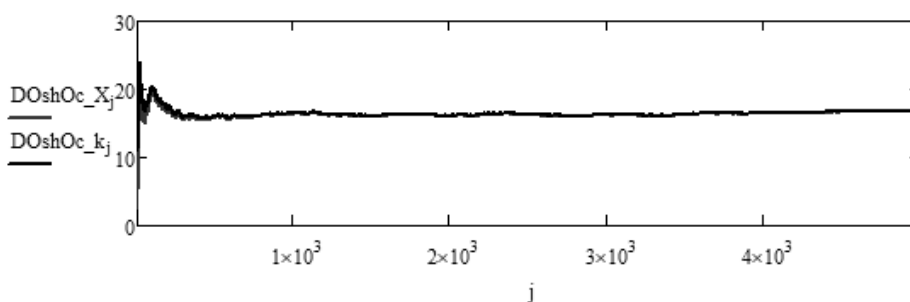

Рисунок 3. Изменение дисперсии ошибок оценок адаптивной финитно-временной фильтрации на текущем интервале времени $r-d$ ($DOshOc_Kx$) и адаптивного прогноза фильтра Калмана ($DOshOc_kA$) от дискретного времени i

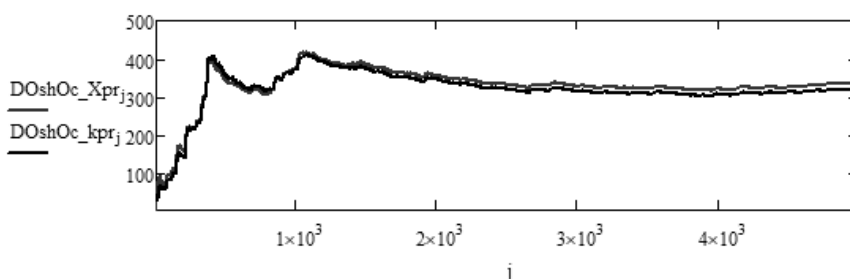

Рисунок 4. Изменение дисперсии ошибок оценок адаптивного финитно-временного прогноза на текущем интервале времени $r-d$ ($DOshOc_Kxpr$) и адаптивного прогноза фильтра Калмана ($DOshOc_kApr$) от дискретного времени i

Как видно из приведенных рисунков, финитно-временная обработка незначительно уступает по точности методу Калмана при выбранных исходных данных. При увеличении памяти финитно-временного алгоритма его точность прогноза будет приближаться к фильтрации Калмана. При этом адаптивная финитно-временная обработка по точности превосходит адаптивный прогноз Калмана.

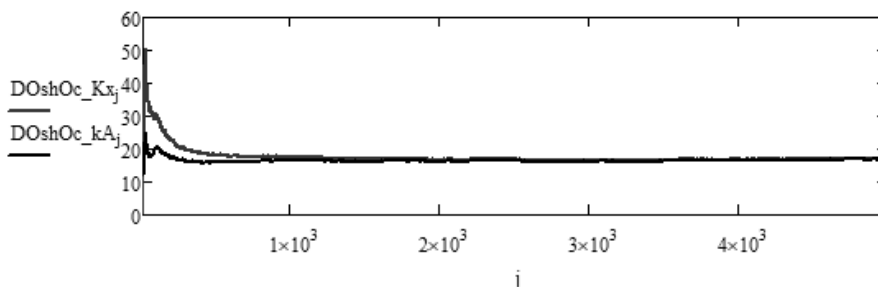
По результатам проведенного моделирования была сделана сравнительная оценка методов обработки на робастность и помехозащищенность исследуемых алгоритмов. Диапазоны изменения данных: $r = 2...4$, $\sigma = 4...40$.

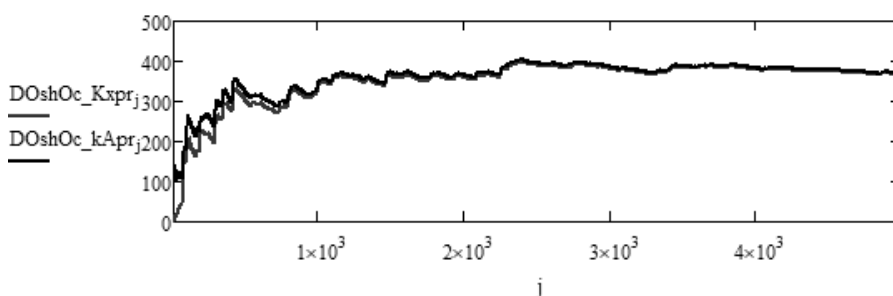

Рисунок 5. Изменение дисперсии ошибки оценки финитно-временного прогноза (Dpr_E) и прогноза фильтра Калмана ($Dkpr_E$) от изменения параметра r



Рисунок 6. Изменение дисперсии ошибки оценки адаптивного финитно-временного прогноза ($DApr_E$) и адаптивного прогноза фильтра Калмана ($DkApr_E$) от изменения параметра r

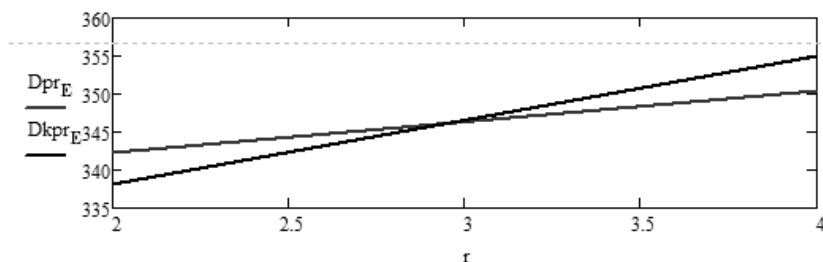

Рисунок 7. Изменение дисперсии ошибки оценки финитно-временного прогноза (Dpr_E) и прогноза фильтра Калмана ($Dkpr_E$) от изменения параметра $SIG1$

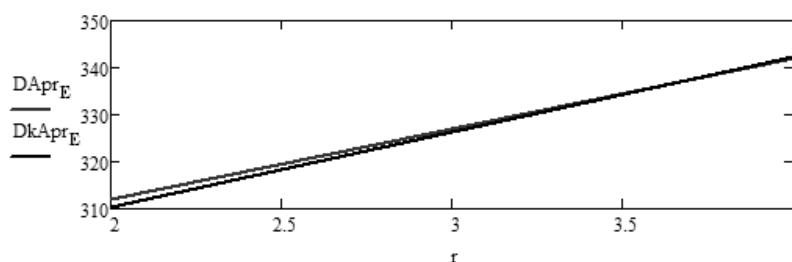

Рисунок 8. Изменение дисперсии ошибки оценки адаптивного финитно-временного прогноза ($D\text{Apr}_E$) и адаптивного прогноза фильтра Калмана ($Dk\text{Apr}_E$) от изменения параметра $SIG1$

В результате проделанной работы было показано, что финитно-временная обработка при фильтрации и прогнозировании сигналов незначительно уступает по точности методу Калмана при выбранной памяти, но имеет более простой математический аппарат. Данные алгоритмы по свойствам робастности и помехозащищенности практически не отличаются друг от друга. При увеличении памяти финитно-временная обработка асимптотически стремится по точности к фильтрации Калмана, как в адаптивном режиме, так и при полной априорной неопределенности. Финитно-временная обработка является более универсальной по сравнению с фильтром Калмана.

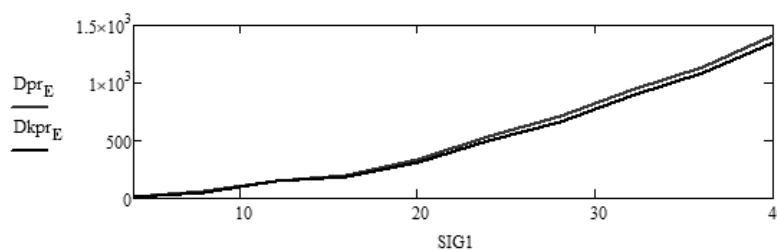
Список литературы:

1. Иванов, Ю.П. Финитно-временной метод оптимальной фильтрации дискретных сигналов [Текст]/ Ю.П. Иванов. – Приборы и системы. Управление, контроль, диагностика. – 2018. – №5. – с. 23 – 27.
2. Тихонов, В.И. Статистический анализ и синтез радиотехнических устройств и систем [Текст]/ В.И. Тихонов, В.Н. Харисов. – М.: Радио и связь, 1991. 608 с.
3. Иванов, Ю.П. Информационно-статистическая теория измерений [Текст]/ Ю.П. Иванов, В.Г. Никитин. – СПб: ГУАП, 2011. 104 с.
4. Репин, В.Г. Статистический синтез при априорной неопределенности и адаптации информационных систем [Текст]/ В.Г. Репин, Г.П. Тартаковский. – М, «Советское радио», 1977. 432 с.
5. Медич, Дж. Статистически оптимальные линейные оценки и управление [Текст]/ Дж. Медич. – М., «Энергия», 1973. 440 с.
6. Тартаковский, Г.П. Статистический синтез при априорной неопределенности и адаптация информационных систем / В.Г. Рабепин, Г.П Тартаковский; М: Советское радио, 1977. – 432 с.

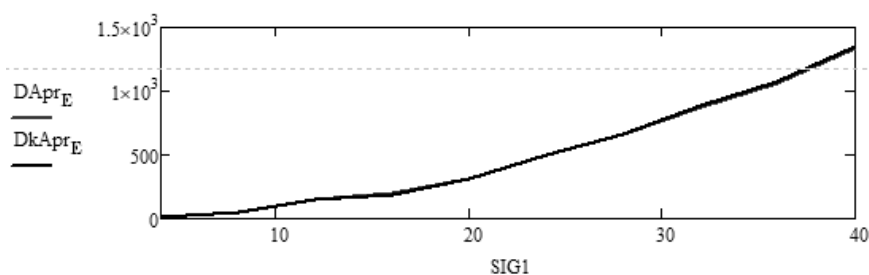
РАСПОЗНАВАНИЕ ЛИЦ НА ХОДУ

Коняева Дарья Семёновна

*студент, институт информационных технологий и телекоммуникаций
Северо-Кавказский федеральный университет
РФ, г. Ставрополь*

FACE RECOGNITION ON THE GO

Daria Konyayeva

*student, Institute of Information Technology and Telecommunications
North Caucasus Federal University
RF, Stavropol*

Аннотация. Данная статья является анализом создания и использования технологии распознавания лиц на ходу в современном мире. Проводится анализ актуальности применения данной технологии, и её дальнейшее применение в различных сферах жизнедеятельности человека.

Abstract. This article is an analysis of the creation and use of facial recognition technology on the move in the modern world. The analysis of relevance of application of this technology, and its further application in various spheres of human activity is carried out.

Ключевые слова: видеоаналитика, видеофиксация, фильтр, отслеживание, сопоставление, идентификация, алгоритм.

Keywords: video Analytics, video fixation, filter, tracking, matching, identification, algorithm.

В современном мире технологии ушли далеко вперёд. Появились различные методы, позволяющие значительно улучшить и упростить жизнь людей. В том числе технология видеонаблюдения позволяет отслеживать определённые ситуации и моменты, которые человек может не увидеть.

Процесс видеонаблюдения был использован в 1941 году немецким электротехником В. Брух, который установил ССТV-систему на полигоне, где испытывали ракеты. Но при этом человек должен был неотрывно сидеть около монитора и отслеживать все действия, которые происходили на полигоне.

Этот существенный недостаток сподвигнул на создание первых VTP (VideoTape Recorder) устройства, которые записывали изображения на магнитную ленту.

Это стало первым устройством видеофиксации.

Изначально такого рода наблюдение было изобретено в целях обеспечения безопасности на территориях объекта.

Это помогало людям получать сведения о разных данных, анализируя последовательность изображений.

В ходе разработок начала появляться функция отслеживания передвижения на изображении, что позволило облегчить работу операторов и сократить их количество.

Уже начиная с 2000 года стали появляться первые системы видеоаналитики, которые могут распознавать объекты и события в кадре. В основу техники распознавания лиц входят сложные нейронные сети, которые позволяют детально распознать лицо человека и идентифицировать его.

Распознавание лиц является, пожалуй, самой сложной задачей в видеоаналитике.

Такого рода задача реализуется с помощью разнообразных алгоритмов, которые позволяют по зафиксированному изображению сначала определить само лицо на

изображении, затем найти ключевые точки на лице человека, которые являются уникальными и позволяют идентифицировать его (точки по контуру губ, по расстоянию между глаз, по величине глаза и т.д.), например, каскад Хаара.

Также существует алгоритм Лукаса-Канаде, который позволяет зафиксировать изображение определённого лица и отслеживать его на протяжении всей видеофиксации. Если этот человек исчезает с поля зрения, то соответственно исчезают большинство или все сопровождаемые точки в видеопотоке.

Для сглаживания движения отслеживаемого лица, а также предположения его дальнейшего перемещения применяется фильтр Кальмана. Этот фильтр предназначен лишь только для линейного движения.

Существует несколько видов систем видеонаблюдения с функцией распознавания лиц на ходу:

- обнаружения. Данный вид системы позволяет фиксировать проникновение на охраняемую территорию;
- распознавание. Здесь распознавание идёт по принципу «свой - чужой». Недостаток данного вида системы является то, что изображение здесь достаточно смазанное, что не может гарантировать чёткого изображения нарушителя;
- идентификации. Этот тип включает в себя два предыдущих вида, но в отличие от метода распознавания, картинка здесь получается чёткая, что позволяет опознать злоумышленника. Идентификация происходит в режиме реального времени, в процессе которой сопоставляется изображение с множеством записанных ранее шаблонов различных людей с целью установления личности объекта наблюдения.

Как и любая технология, распознавание лиц имеет и свои недостатки. Так как данная система с каждым новым сканированием изображения добавляет его в свою базу данных, то велика вероятность того, что злоумышленник может взломать эту систему и украсть данные об огромном количестве людей. С этой проблемой активно борются многие компании, применяя различные способы блокировки таких хакерских атак.

На данный момент технология по распознаванию человеческих лиц шагнула далеко вперёд, по сравнению с серединой XX века. Сейчас она широко применяется для организации наблюдения:

- на контрольно-пропускных пунктах;
- в аэропортах, автовокзалах, ЖД-вокзалах;
- в торговых центрах, ночных клубах, кинотеатров, парковках;
- для распознавания лиц нарушителей или злоумышленников в общественных местах или на крупных мероприятиях;
- в социальных сетях, например, отметка друга на фотографии;
- на территории крупных предприятий и компаний и т.д.

Технология распознавания лиц продолжает развиваться и внедряться в различные сферы деятельности человека. На сегодняшний день крупные зарубежные корпорации, такие как Microsoft, Apple, Google, разрабатывают биометрические системы распознавания лиц и отпечатков пальцев, чтобы облегчить и автоматизировать паспортный и таможенный контроль. Также разрабатывается технология, позволяющая блокировать попытку снять деньги с кредитной карты, если изображение человека, пытающегося совершить данную операцию, не совпадает с фотографией владельца банковской карты.

Таким образом, применение технологии распознавания лиц на ходу значительно облегчает жизнь. С её помощью можно отследить перемещение нужного человека или группы лиц, которые, например, совершили преступление или находятся в розыске, а также позволяют предотвратить, например, теракт или несанкционированный митинг.

Список литературы:

1. Ольга Сварник. Мозг за минуту. – М.: АСТ, 2017. – 160 с.

2. Кирилл Халяпин. Распознавание изображений на основе методов стохастической геометрии. – М.: LAP Lambert Academic Publishing, 2014. – 92 с.
3. Александр Березинский. Становление задачи распознавания образов. – М.: LAP Lambert Academic Publishing, 2014. – 72 с.
4. Тихонова Т.С., Белов Ю.С. Основные подходы к отслеживанию и распознаванию лица // Электронный журнал: наука, техника и образование. 2016. № 2 (6). С. 111-115.
5. Юрко И.В., Алдобаева В.Н. Области применения и принципы работы систем распознавания и идентификации лиц по видеофиксации в реальном времени //Международный студенческий научный вестник. – 2018. – № 2.; URL:<http://eduherald.ru/ru/article/view?id=18416>

РУБРИКА

«ФИЛОЛОГИЯ»

ПРАГМАТИЧЕСКАЯ АДАПТАЦИЯ ПРИ ПЕРЕВОДЕ РЕАЛИЙ
С АНГЛИЙСКОГО ЯЗЫКА НА РУССКИЙ ЯЗЫК*Горлатова Дарья Александровна**студент, Уральский Федеральный Университет
им. первого Президента России Б. Н. Ельцина,
РФ, г. Екатеринбург**Кочева Ольга Леопольдовна**старший преподаватель, Уральский Федеральный
Университет им. первого Президента России Б. Н. Ельцина,
РФ, г. Екатеринбург*

Аннотация. В статье анализируется механизм передачи реалий в процессе прагматической адаптации текста с английского языка на русский. Показано, что проблема перевода реалий – часть большого, значимого процесса трансляции национально-культурной специфики, отраженной в тексте романа «Унесенные ветром» М. Митчелл. Доказано, что успешность адаптации реалий напрямую связана с профессионализмом переводчика.

Ключевые слова: реалия, прагматика, прагматическая адаптация.

Наивысшей ценностью перевода является преодоление культурных и языковых барьеров через передачу многообразия слов и их коннотаций. Известно, что языки отличаются друг от друга не только своей лексикой и грамматикой, но и уникальной, присущей только этой культуре «картиной мира».

Поэтому в процессе перевода происходит не только взаимодействие двух языков, но и взаимодействие двух культур.

Стараясь обеспечить понимание исходного сообщения реципиентом, переводчик учитывает его принадлежность к иному языковому коллективу, другой культуре, а также обладание им иными знаниями и социальным опытом.

Прагматической адаптацией в теории перевода называют преобразования, которые необходимы в случае, когда реципиент перевода незнаком с элементами той или иной культуры. Переводчик в данном случае вносит некоторые поправки и обрабатывает в тексте данные элементы, впоследствии либо оставляя их без изменений, либо адаптируя к принимающей культуре. [1] Прагматическая адаптация напрямую затрагивает и реалии, которые являются маркерами специфических лингвокультурных явлений.

В лингвистике и переводоведении термином «реалии» обозначаются слова или выражения, называющие предметы материальной и духовной культуры, исторические факты и события, характерные для определенного этнического сообщества и не имеющие эквивалента в иных языках.

Исследователи В. Влахов и С. Флорин выделяли следующие классификации реалий:

1. Географические реалии;
2. Этнографические реалии (предметы обихода, пища, транспорт, обычаи, труд, искусство, этническая принадлежность объектов);
3. Общественно-политические реалии (административное устройство, органы власти, звания и титулы, военные объекты и явления, названия общественных движений, политических сообществ). [2]

Основная сложность, возникающая при переводе реалий, заключается в том, что данные лексические единицы являются привычными для языка оригинала, никак не поясняются автором в силу их обычности в сознании носителя.

В тексте перевода, напротив, реалии выделяются особым образом как сигналы национального своеобразия, что существенно увеличивает стилистическую нагрузку текста. [3]

Разные исследователи предлагают определенные наборы приемов трансформации реалий, которые несколько отличаются по своему составу, хотя и имеют ряд общих черт.

В нашей статье с помощью классификации отечественного лингвиста В.С. Виноградова мы проиллюстрируем те переводческие приемы, которые способствуют эффективному решению проблемы передачи реалий.

Виноградов В.С. выделяет следующие приемы передачи реалий:

1. Транскрипция (транслитерация);
2. Гипонимический перевод (подбирается соответствующее родовое понятие в языке перевода, таким образом, слово перевода слегка обобщенное);
3. Уподобление (отсутствует обобщение, подбирается наиболее точное и близкое значение слова в языке перевода);
4. Перифрастический (иносказательный) перевод. [4]

Для анализа перевода реалий был взят роман американской писательницы Маргарет Митчелл «Унесенные ветром», опубликованный в 1936 году и ставший одним из бестселлеров американской литературы. Роман переведен на 37 языков и назван критиками настоящей «литературной историей» Америки. В кругу русских читателей самым известным и признанным является перевод Т.А. Кудрявцевой, на примере которого мы и рассмотрим прагматическую адаптацию реалий. Методом сплошной выборки были систематизированы реалии, попадающие под классификацию исследователей В. Влахова С. Флорина, которые подразделяли их на ономастические, этнографические, бытовые и общественно-политические. Ономастические реалии

<p>“Seated with <i>Stuart</i> and <i>Brent Tarleton</i> in the cool shade of the porch <i>Tara, Scarlett</i> made a pretty picture”</p>	<p>«Сидя в обществе <i>Стюарда</i> и <i>Брента Тарлтонов</i> в прохладной тени крыльца <i>Тары, Скарлетт</i> была очаровательна»</p>
---	--

Для передачи имен собственных используется прием транскрипции (транслитерации). Интересно, что при переводе антропонима *Stuart* переводчик изменил последнюю букву имени на более звонкую «д», поскольку для русского произношения такое сочетание согласных более привычно.

<p>“Life in the north <i>Georgia</i> country of Clayton was still new and, according to the standards of <i>Charleston, Augusta</i> and <i>Savannah</i>, a little crude”</p>	<p>«Графство <i>Клейтон</i> в Северной <i>Джорджии</i> было еще молодо, и жизнь там, на взгляд жителей <i>Огасты, Саванны и Чарльстона</i> была все так же сурова»</p>
--	--

Для данных топонимов используется прием транскрипции (транслитерации). Стоит отметить, что на протяжении всего текста различные ономастические реалии переводятся только через прием транслитерации. Переводчик может изменять только порядок слов, вполне возможно, что это сделано с целью благозвучия.

1. Этнографические реалии

<p>“I’m going to stay at your residence for the <i>fortnight</i>.”</p>	<p>«Я собиралась гостить у вас в доме <i>две недели</i>»</p>
--	--

Для передачи реалии из этого разряда был использован прием уподобления. Данное слово произошло от сокращений более старых английских слов и буквально значит “fourteen nights” , уходит корнями в древнегерманский обычай считать сутки не днями, а ночами. Поэтому перевод реалии на русский - как бы дословный «четырнадцать суток» – две недели, так как в России принято делить месяц по неделям, а не суткам.

<p>“Silent or not, she thanked <i>Heaven</i> for the comfort of his presence”</p>	<p>«Ладно, пусть молчит – все равно она благословляла <i>небо</i> за то, что он здесь и она под его защитой»</p>
---	--

В Кембриджском словаре даются следующие значения английского слова “Heaven”:

- in some religions, the place, sometimes imagined to be in the sky, where God or the gods live and where good people are believed to go after they die, so that they can enjoy perfect happiness;
- a situation that gives you great pleasure.

Для передачи реалии использован прием гипонимического перевода. Как мы видим из определения словаря, реалия “Heaven” в исходном тексте безусловно обладает религиозным смыслом, но переводчик не вдаётся в подробности, и переводит приемом гипонимии («небо»), без уточнений и выделений в тексте.

2. Бытовые реалии

<p>“There was some hominy left in the pot and she ate, not waiting to put it on a plate”</p>	<p>«В горшке нашлось немного мамалыги, и Скарлетт принялась есть прямо оттуда, не трудясь найти тарелку»</p>
--	--

Для передачи реалии используется прием уподобления. Реалия обозначает простую кукурузную кашу, которая являлась традиционным блюдом жителей южных штатов США. Часто, “hominny” переводится как «маисовая каша», но переводчик адаптирует реалию к названию более знакомой русским читателям «мамалыги».

3. Общественно-политические реалии

<p>“And the boots of the other scout didn’t fit me”</p>	<p>«А сапоги другого лазутчика мне малы»</p>
---	--

Для передачи реалии из этого разряда был использован прием уподобления. Для более точного разбора посмотрим определение значения слова “scout” в Кембриджском словаре:

- a person, especially a soldier, sent out to get information about where the enemy are and what they are doing.

А затем определение в Большом толковом словаре С.А. Кузнецова:

- член детской (юношеской) организации военно-спортивного направления.

Очевидно, что переводчик не использует слово «скаут» (прием транслитерации), так как в данном контексте оно не подходит.

Таким образом, следствием адаптации выступает слово «лазутчик», так как оно близко к значению Кембриджского словаря, распространено в военной лексике русского языка и не требует дальнейшего разъяснения.

При переводе и анализе реалий в контексте важно внимательно работать как с языком оригинала, так и с языком перевода.

Именно такая единица языка как реалия наиболее полно отражает разнообразие культур народов.

По этой причине переводчик выступает важным связующим звеном в процессе знакомства с другими культурами и передачи их национального колорита. Грамотная

адаптация текста оригинала является не только признаком профессионализма переводчика, но и важным условием преодоления лингвокультурного барьера.

Список литературы:

1. Комиссаров В. Н. Современное переводоведение: Учебное пособие / В.Н. Комиссаров. – М.: ЭТС, 2001 – 424 с.
2. Влахов С. И., Флорин С. П. Непереводимое в переводе; Под ред. М.А. Романовой. – М.: Международные отношения, 1980 – 343 с.
3. Томахин Г. Д. Реалии в культуре и языке // Иностранные языки в школе – 1981 – № 1.
4. Виноградов В. С. Введение в переводоведение (общие и лексические вопросы) / В.С. Виноградов. – М.: Издательство института общего среднего образования РАО, 2001. – 224 с.
5. Митчелл М. М. Унесенные ветром: Роман. Т. 1 / Пер. с англ. Т. А. Кудрявцевой. – М.: Изд-во МСХА, 1990 – 496 с.
6. Большой толковый словарь русского языка / под ред. С.А. Кузнецова. – СПб: Норинт, 2003 – 1536 с.
7. Cambridge Learner – Cambridge Learner’s Dictionary. Cambridge UP, 2001 – 886 p.
8. Mitchell M. M. Gone with the Wind // First Avon Books Printing, 1973 – 1024 p.

РУБРИКА**«ФИЛОСОФИЯ»****ГРАЖДАНСКО-ПАТРИОТИЧЕСКОЕ ВОСПИТАНИЕ МОЛОДЕЖИ
В ОРГАНИЗАЦИЯХ ВЫСШЕГО ОБРАЗОВАНИЯ***Сатпаева Молдир Тулегеновна**магистрант, совместная программа ИФПР КН МОН РК и КазНУ имени аль-Фараби,
Казахстан, г. Алматы*

Ключевым фактором качественного развития общества является человеческий капитал, его конкурентоспособность как основа инновационного развития страны [9]. Немаловажную роль в развитии человеческого капитала играет формирование патриотического сознания и гражданской позиции личности – гражданско-патриотическое воспитание. И именно одним из основных каналов трансляции патриотических ценностей наряду с семьей, религией, средствами массовой информации, искусством является система образования.

Воспитание в широком смысле представляет собой общественное явление, выраженное как воздействие общества на личность, т.е. отождествлено с социализацией; в узком – специально организованная деятельность педагогов и воспитанников для реализации образовательных целей в рамках педагогического процесса. При этом деятельность педагогов называется воспитательной работой [8].

Гражданское воспитание – это формирование гражданственности – интегративного качества личности, которое позволяет человеку осуществлять себя нравственно, политически и юридически дееспособным. Основная его цель – воспитание в человеке нравственных идеалов, чувства любви к Родине, готовности работать на благо общества и т.д. Основным элементом гражданственности – нравственная и правовая культура. Гражданское воспитание готовит человека быть ответственным гражданином и активным участником политической жизни страны. Оно тесно связано с нравственным, правовым и патриотическим воспитанием. Последнее направлено на объяснение понятий добра и зла, обращение к идеалам отечественной истории и создание самостоятельных представлений о значении и ценности своей Родины. Посредством патриотического воспитания у граждан формируется общественно значимые ориентации, личные интересы гармонично сочетаются с общественными, а процессы и явления, чуждые обществу, разрушающие его устои и потенциал созидания, искореняются.

Гражданско-патриотическое воспитание включает в себя гражданское и патриотическое воспитание. Оно представляет собой целенаправленную и систематическую деятельность по формированию у граждан высокого уровня патриотического сознания, понимания гражданского долга, верности к своей стране, готовности к выполнению конституционных обязанностей по защите ее интересов [4]. Следовательно, гражданско-патриотическое воспитание направлено на формирование морально-психологических, личностных качеств, благодаря которым будет обеспечена безопасность Отечества, личности, общества и государства.

Старшие возрастные группы населения практически не охвачены гражданско-патриотическим воспитанием. Наблюдается отсутствие обоснованной потребности с их стороны и понятной методологической модели для работы с ними. Поэтому в современных условиях именно молодежь является наиболее доступной для воздействия демографической группой. Именно в юношеском возрасте патриотизм, который с раннего детства формировался как результат патриотического воспитания и интегративное качество личности, обретает деятельностный характер.

Система образования играет важную роль в процессе формирования гражданско-патриотических ценностей, поскольку образовательные учреждения помимо просветительской, обучающей функции, выполняют и воспитательную функцию, создавая активного гражданина, полезного для общества. При этом высшее образование занимает значительное место в системе образования, потому что в период обучения в вузе происходит формирование существенных черт личности и воспитание будущей интеллигенции.

Гражданско-патриотическое воспитание в организациях высшего образования осуществляется посредством системы педагогического управления воспитательным процессом и реализуется в единстве с учебной, внеучебной, внеаудиторной и научно-исследовательской деятельностью студентов. Создание в вузе системы гражданско-патриотического воспитания (таблица 1), обращенной к личности студента как субъекту собственного развития имеет конечную цель и результат [1]. Так, она и вся система образования должна быть направлена на воспитание патриотов своей Родины с качественным образованием, конкурентоспособных личностей, обладающих свободой мышления, психологически готовых к самореализации своих интеллектуальных, творческих и других способностей.

Таблица 1.

Система гражданско-патриотического воспитания молодежи в организациях высшего образования

Наименование элемента	Сущность
Цель	Создание субъектами системы целенаправленных мер и условий, которая бы способствовала развитию патриотизма и соблюдала баланс социальных и политических интересов, значимости в общественном сознании государственной вертикали и уникальности региона.
Основная задача	Формирование чувства принадлежности к обществу, в котором человек живет.
Формируемые умения, навыки, ценности	1) законопослушность как устойчивая привычка; 2) знание и понимание законов общества; 3) осознание своих прав и обязанностей; 4) умение отстаивать свои интересы через систему правоохранительных органов; 5) навыки легитимного действия и противодействия
Основополагающие принципы	1) гуманизм; 2) демократизм; 3) многообразие форм, методов и средств обеспечения эффективности воспитания; 4) индивидуальный подход; 5) научность; 6) приоритетность исторического и культурного наследия страны, ее духовных ценностей и традиций; 7) системность, преемственность и непрерывность в развитии подрастающего поколения; 8) связь с другими видами воспитания.
Компоненты	1) военно-историческое, 2) военно-техническое, 3) духовно-нравственное, 4) культурно-историческое, 5) правовое, 6) профессионально-деятельностное; 7) психическое,

	8) физическое.	
Формы организации педагогической деятельности в урочное и во внеурочное время, в внеучебных и общественных организациях	словесные	собрания, встречи, диспуты, лекции, доклады, конференции
	практические	олимпиады, поисковая-исследовательская работа, походы, экологическая деятельность, экскурсии
	наглядные	музеи, галереи, выставки, тематические стенды
	формы организации и руководства жизнью коллектива воспитанников	заседания актива, отчеты, собрания, совещания, дежурства,
	информационно-массовые	конференции, тематические вечера, беседы, доклады
	действенно-практические	агитбригада, туристический поход, экспедиция
	синтетические	клуб по интересам
Методы воспитания	индивидуальная работа	Беседы, консультации, выполнение заданий и поручений
	Формирование сознание личности	беседа, рассказ, диспут, дискуссия
	Организация деятельности и формирование опыта поведения личности	педагогическое требование, упражнение, общественное мнение, воспитывающие ситуации, приучение, поручение
	Стимулирование деятельности и поведения	соревнование, поощрение
Воспитательные средства	Контроль, самоконтроль и самооценка в воспитании	самооценка, самоконтроль, контроль
	1) воспитательное пространство; 2) система взаимоотношений внутри вуза; 3) система взаимодействия всех субъектов воспитания.	
Этапы	1) формирование основ правовой культуры, развитие патриотических качеств (1-2 курс); 2) воспитание цивилизованного человека с развивающимися гражданско-патриотическими качествами (3-4 курс); 3) формирование высокого уровня правовой культуры, качеств гражданина и патриота (выпускник); 4) правовое самообразование и самовоспитание - совершенствование гражданско-патриотических качеств, сформированных в период обучения.	
Условия для успешного формирования гражданственности и патриотизма	1) гуманистическая направленность учебных дисциплин, помогающих правильно определить свою гражданскую позицию; 2) комплексный подход к воспитанию и развитию более осознанной и результативной любви и уважения к своей Родине, активной причастности к ее нынешней и будущей судьбе; 3) целенаправленное воспитание потребности в профессионально-созидательном труде на свое благо и на благо Родины; 4) формирование и развитие исторического сознания, восстановление исторической памяти, возрождение культурно-исторической и национальной самоидентификации.	
Примечание – Составлено авторами по источникам [2, 3, 5, 6, 7, 10, 11]		

Таким образом, чувства национального и гражданско-патриотического самосознания могут, но не должны формироваться стихийно, они должны быть воспитаны в человеке. И учреждения высшего образования способствуют формированию и расширению мировоззрения (любовь к Родине, забота о слабых, уважение к старшим и др.) и идеалов (достоинство, честь, справедливость, верность и др.), формированию гражданской позиции и развитию гражданского общества. И поскольку значимость и становление патриотических ценностей в сознании молодежи зачастую зависит от канала социализации, посредством которого он был усвоен, деятельность современной системы высшего образования должна быть направлена на подготовку выпускника с высоким уровнем нравственности и отвечающего потребностям времени. Поскольку общество нуждается не только в специалистах-профессионалах, но и в патриотах.

Список литературы:

1. Быковская Г.А., Иноземцев И.В., Злобин А.Н. Гражданско-патриотическое воспитание студентов как инструмент социального развития // Известия Самарского научного центра РАН. – Самара. 2010. – С. 15-24.
2. Прохорова О. Выявление, обобщение и распространение опыта реализации проектов гражданского становления и патриотического воспитания молодежи // Воспитание школьников. – 2006. – № 3.
3. Саликов Ж.К., Мускунов К.С., Сабанбаев Н.И. Роль гражданско-патриотического воспитания в системе высшего образования Республики Казахстан // Современные наукоемкие технологии. – 2015. – № 1. – С. 737-741.
4. Самигуллина В.Г. Гражданско-патриотическое воспитание студентов в образовательной организации высшего образования // Казанский педагогический журнал. – 2015. - № 4-1. – С. 33-38.
5. Слоневская Е.Р. Гражданско-патриотическое воспитание студентов в образовательном воспитании студентов // Вестник Адыгейского государственного университета. - 2008.- № 4. – С. 40-45.
6. Станкевич А.В., Курмаев В.Ж., Горбачева С.М., Фаустов И.Б. Гражданское воспитание подрастающего поколения // Молодой учёный. – 2017. - № 18 (152).
7. Трынов Д. В. Патриотические установки молодежи Свердловской области: ценностные ориентации и практическая деятельность. - Екатеринбург: Изд-во Урал. ун-та, 2016. – 124 с.
8. Ушинский К.Д. О народности в общественном воспитании. Собрание соч., Т. 2. - М.: Педагогика, 1998. — 321 с.
9. Ценности и идеалы независимого Казахстана. Коллективная монография / Под общ. ред. Шаукеновой З.К. – Алматы: ИФПР КН МОН РК, 2015. – 322 с
10. Чиркунова А.Е., Сорокина И.Р. Формирование гражданско-патриотического воспитания учащихся в общеобразовательной школе // Молодой учёный. – 2014. - № 21 (80).
11. Шаболтай А.Ф., Маховский И.С. Направления, формы и методы патриотического воспитания в современной школе [Электронный ресурс]. – Режим доступа: [https://sibac.info/archive/meghdis/13\(24\).pdf](https://sibac.info/archive/meghdis/13(24).pdf) (дата обращения: 10.05.2019)

РУБРИКА

«ХИМИЯ»

ИССЛЕДОВАНИЕ СТРУКТУРООБРАЗОВАНИЯ НОВЫХ ПОВЕРХНОСТНО-АКТИВНЫХ МОНОМЕРОВ С ПОЛИМЕРИЗУЕМЫМ ПРОТИВОИОНОМ, ОСОБЕННОСТЕЙ ИХ ПОЛИМЕРИЗАЦИИ И СВОЙСТВ ОБРАЗУЮЩИХСЯ ПОЛИМЕРОВ

Есенов Жанбатыр Хозадиясулы

магистрант, Казахский национальный исследовательский технический университет им. К.И. Сатпаева, Казахстан, г. Алматы

Абдиев Калдибек Жамшаевич

д-р хим. наук, профессор, Казахский национальный исследовательский технический университет им. К.И. Сатпаева, Казахстан, г. Алматы

THE STUDY OF THE STRUCTURE FORMATION OF NEW SURFACE-ACTIVE MONOMERS WITH A POLYMERIZED COUNTERION, THE CHARACTERISTICS OF THEIR POLYMERIZATION AND THE PROPERTIES OF THE RESULTING POLYMERS

Zhanbatyr Esenov

undergraduate department, Kazakh National Research Technical University. K.I. Satpayev, Kazakhstan, Almaty

Caldibek Abdiev

Doctor of Chemistry, Professor, Kazakh National Research Technical University. K.I. Satpayev, Kazakhstan, Almaty

Аннотация. Исследованы структурообразования новых поверхностно-активных мономеров с полимеризуемым противоионом, особенностей их полимеризации и свойств образующихся полимеров. Получены новые поверхностно-активные мономеры на основе 2-акриламидо-2-метилпропансульфоновой кислоты. Проведены сравнительные исследования агрегатообразования новых амфифильных мономеров в средах с различной диэлектрической проницаемостью.

Abstract. the structure formation of new surface-active monomers with a polymerized counterion, the characteristics of their polymerization and the properties of the resulting polymers are investigated. New surface-active monomers based on 2-acrylamido-2-methylpropanesulfonic acid were obtained. Comparative studies of the aggregation of new amphiphilic monomers in media with different dielectric constant have been carried out.

Ключевые слова: ПАВ, полимеризация, мономеры, полимеризуемые противоионы.

Keywords: surfactant, polymerization, monomers, polymerizable counter-ions.

Одной из актуальных проблем на сегодняшний день является создание полимерных материалов, обладающих биоцидными свойствами, поскольку воздействие микроорга-

низмов-деструкторов на конструкционные изделия и материалы приводит к потере их функциональных характеристик.

В настоящее время в литературных источниках представлено множество химических соединений, обладающих биоцидными свойствами, однако фактически в связи с мерами безопасности используются лишь сотни из них. Каждый год десятки биоцидных соединений удаляются с производства по причине их низкой антимикробной активности или высокой токсичности [1].

Полимеризация в мицеллярных растворах ионных ПАВ с полимеризуемыми группами является предметом исследования большинства научных групп с того времени, как Фридман впервые сообщил о получении поверхностно-активного соединения, способного к полимеризации, в 1958 году, но множество вопросов в этой области остаются не решенными.

В значительном количестве работ по исследованию полимеризации мицеллообразующих мономеров изучены случаи, когда гидрофобная, полярная и полимеризуемая части структуры ПАВ содержатся в одной молекуле и связаны ковалентно [2]. Соединения, в которых полимеризуемая группа образует связь с поверхностно-активной частью молекулы ПАВ ионной связью, выступают как особый тип мицеллообразующих мономеров (мономеры с полимеризуемым противоионом) [3].

В результате полимеризации таких веществ образуются полиэлектролит-коллоидные ионные комплексы, которые обладают большим потенциалом во многих областях. Данные полимеры находят применение для направленной доставки лекарств, получения сенсоров, сорбентов для хроматографии, флокулянтов для водоочистки, в мембранных технологиях и в других областях науки и техники [4].

Любые из описанных в литературе мицеллообразующих мономеров с полимеризуемым противоионом представляют собой соли четвертичных или первичных аммониевых оснований и слабых непердельных карбоновых кислот [5].

Данный тезис посвящен исследованию влияния агрегации мономера, в котором полимеризуемая группа соединена с поверхностно-активной частью молекулы ионной связью, на его полимеризацию и на свойства полученного в ходе такого процесса продукта.

В качестве исходного мономера для синтеза нового поверхностно-активного вещества была взята 2-акриламидо-2-метилпропансульфоновая кислота.

При конструировании химических структур мономеров в качестве полимеризуемого противоиона был выбран ион сильной органической кислоты: 2-акриламидо-2-метилпропансульфонат (АМПС) ион, а в качестве мицеллообразующих компонентов - набор катионов аммония - додециламмоний, гексадециламмоний, гексадецилтриметиламмоний:

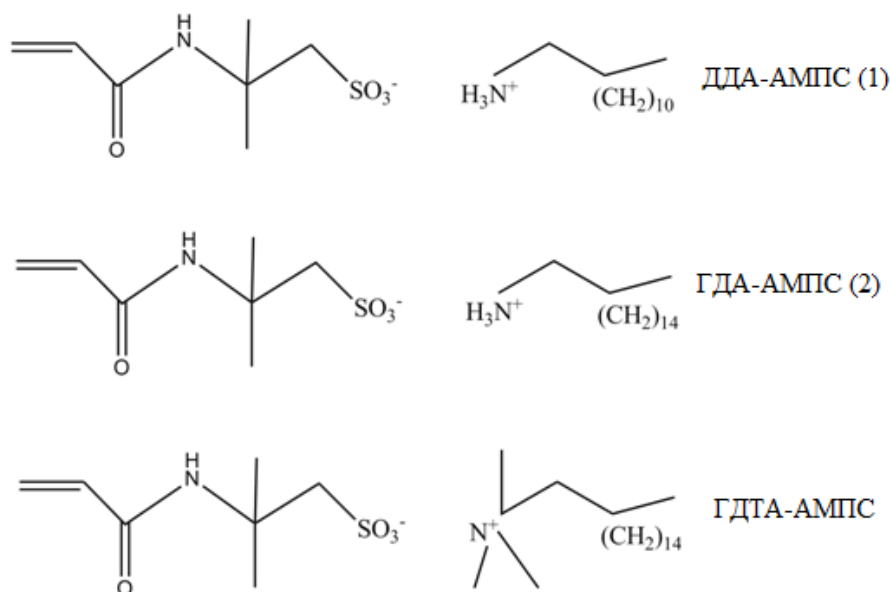

Мономеры различаются длиной алкильного радикала (12 и 16 атомов углерода в цепи, ДДА-АМПС и ГДА-АМПС) что приводит к различиям в их гидрофильно-липофильном балансе.

Мономеры 1 и 2 с одной стороны и мономер 3 различаются природой полярной группы (первичная и четвертичная аминогруппа, ГДА-АМПС и ГДТА-АМПС), что определяет различия в структуре ионной связи. Это должно обуславливать различия в свойствах мицелл (размере, числе агрегации, форме), образующихся в их растворах.

Таким образом, впервые получены новые поверхностно-активные мономеры на основе 2-акриламидо-2-метилпропансульфоновой кислоты. В работе имеется выраженный межотраслевой характер, и она находится на грани коллоидной химии и химии высокомолекулярных соединений. Работа посвящена, во-первых, исследованию особенностей полимеризации в структурно-организованных системах, а во-вторых, новому подходу к синтезу полиэлектролит-коллоидных комплексов и изучению их свойств. Оба направления активно развиваются в настоящий момент.

Список литературы:

1. Долгова, Е.В. Синтез и свойства ионогенных полимеров и их комплексов с поверхностно-активными веществами в качестве биоцидных материалов: дис..... канд. хим. наук: защищена 08.10.2015 / Долгова Елена Владимировна. – Москва, 2015.
2. Paleos, C. M. Polymerization reactions in organized media / C. M. Paleos. -Philadelphia: Gordon and Breach Sci. Publ., 1994. 303 p.
3. Фиксация структуры мицелл путем полимеризации мономеров: гидродинамические свойства полимеризованных мицелл / А. Б. Мельников [и др.] // Коллоидный журнал. - 2010. - Т.72, №4. - С. 507-511.
4. Tajima, K. Controlled polymerizations with constrained geometries/ K. Tajima, T. Aida // J. Chem. Soc., Chem. Commun. - 2000. - P. 2399-2412.
5. Roy, S. Stable vesicle formation through intra- and inter-chain aggregation of poly[sodium N-(1-acrylamidoundecanoyl)-L-valinate] in aqueous solution / S. Roy, R. R. Nayak, J. Dey // Colloids and Surfaces A: Physicochem. Eng. Aspects. - 2006. - Vol. 290. - P. 62-69.

РУБРИКА

«ЭКОНОМИКА»

ФИНАНСОВАЯ УСТОЙЧИВОСТЬ И ПЛАТЕЖЕСПОСОБНОСТЬ ПРЕДПРИЯТИЙ

Бужигудэ

*студент института управления и финансов Байкальский государственный университет
РФ, Иркутск*

Аннотация. В статье затронута проблема соотношения понятий финансовой устойчивости и платежеспособности предприятий, возможности или невозможности подмены данных понятий. Кроме того, акцентировано внимание на различиях в подходах при формулировке данных понятий различными учеными и специалистами, что, несомненно, оказывает влияние на принципы и методологию оценки финансовой устойчивости и платежеспособности хозяйствующих субъектов в нашей стране.

Ключевые слова. Бухгалтерский баланс, информационные источники, предприятие, платежеспособность, финансовое состояние, финансовая устойчивость.

Финансовая устойчивость рассматривается в среде ученых и специалистов как главная категория финансового состояния коммерческой организации, однако, при этом, отсутствует единое мнение относительно данного понятия.

Так, например, Г. В. Савицкая под финансовой устойчивостью понимает «способность предприятия функционировать и развиваться, сохранять равенство между имуществом предприятия и источниками его формирования в условиях изменяющейся внутренней и внешней среды, обеспечивать его платежеспособность и инвестиционную привлекательность в долгосрочной перспективе в рамках приемлемого уровня риска» [4, с. 487].

В. В. Ковалев полагает, что финансовую устойчивость следует рассматривать как состояние в сфере взаимоотношения предприятия с собственниками, лендерами, кредиторами, то есть, с поставщиками ресурсов для хозяйственной единицы [1, с. 377].

И между представленными здесь взглядами ученых на понятие финансовой устойчивости имеется очень принципиальное различие, которое состоит в том, что В. В. Ковалев учитывает все возможные нюансы отношения конкретной компании с конкретными поставщиками ресурсов, в то время, как Г. С. Савицкая не акцентирует внимание на поставщиках ресурсов, представляя данную категорию лиц в общей системе обеспечения или утраты финансовой устойчивости.

Следует заметить, что во многих случаях тот уровень финансовой устойчивости, который возможно оценить по данным основных форм бухгалтерской (финансовой) отчетности хозяйствующего субъекта будет существенно отличаться от фактической устойчивости этого предприятия. Проблема именно в том, что анализ финансового состояния предприятия проводят как инсайдеры хозяйствующего субъекта, так и аутсайдеры. Очевидно, что инсайдерам известно значительно больше и подробнее, нежели тому, у кого есть возможность делать аналитические выводы на основании официальной отчетности. И уровень асимметрии информации может оказаться довольно существенным. Об этом и говорит В. В. Ковалев [1].

В некоторых западных экономических школах (например, американской) вместо термина «финансовая устойчивость» используется термин «долгосрочная платежеспособность» как способность хозяйствующего субъекта исполнять принятые на себя долгосрочные обязательства.

В то же время текущая платежеспособность, то есть ликвидность служит одним из признаков финансовой устойчивости.

Под платежеспособностью следует понимать способность хозяйствующего субъекта исполнять свои долговые обязательства в установленный срок.

Организацию можно считать платежеспособной при наличии у нее таких формальных признаков, как: отсутствие длительной просроченной задолженности; наличие относительно свободных денежных средств на банковских счетах; наличие собственных оборотных средств на начало и конец отчетного периода [5].

Таким образом, платежеспособность представляется как внешний признак финансовой устойчивости предприятия, в свою очередь финансовая устойчивость является внутренней стороной финансового состояния, которая обеспечивает платежеспособность предприятия на длительный срок, что обеспечивается сбалансированностью активов и пассивов, доходов и расходов, денежных и товарных потоков.

Следовательно, можно сделать вывод, что текущая платежеспособность, по своей сути, выражается через ликвидность, а платежеспособность долгосрочная – через показатели, характеризующие финансовую устойчивость. Таким образом, можно говорить о тесном взаимодействии понятий «финансовая устойчивость» и «платежеспособность», при том, что эти понятия всегда соотносятся как более общее к частному. По своей сути финансовая устойчивость – способность хозяйствующей единицы сохранять свою платежеспособность на нормальном уровне в течение длительного периода.

В настоящее время многие предприятия имеют длительную просроченную задолженность поставщикам, банковским организациям, сотрудникам, бюджету и внебюджетным фондам. Происходит ухудшение пропорций между кредиторской и дебиторской задолженностью. Как результат – снижение объемов производства, сопровождаемое снижением возможностей финансирования производственно-коммерческой деятельности из собственных источников [3].

Указанные факторы ведут к падению платежеспособности и финансовой устойчивости хозяйствующего субъекта, новым препятствиям на пути привлечения финансирования извне, проблемам с привлечением высококвалифицированных кадров и т. д.

Еще одна значимая проблема, которая оказывает негативное воздействие на финансовую устойчивость хозяйствующего субъекта, – дефицит денежных ресурсов, требуемых для текущего производственно-коммерческого цикла. Отсутствие свободных денежных средств на счетах предприятия является, по сути, индикатором неплатежеспособности данного хозяйствующего субъекта, то есть, его банкротства. Если говорить о причинах неплатежеспособности хозяйствующего субъекта, то их довольно много, причем, как лежащих на поверхности, которые можно решать на микроэкономическом уровне, так и совершенно «глубинных», которые уходят корнями в командно-административную систему, в ее специфику, в особенности существующей рыночной модели в нашей стране и в ряде других факторах макроуровня. О причинах хронической неплатежеспособности многих отечественных предприятий на микроуровне сказано довольно много. Среди таких причин можно назвать невыполнение плана по производству и реализации продукции, повышение ее себестоимости, невыполнение плана прибыли и как результат – дефицит собственных источников финансирования деятельности хозяйствующего субъекта [2].

«Глубинными причинами» неплатежеспособности многих российских хозяйствующих субъектов являются проблемы развития многих предприятий, которые фактически функционируют в рыночной экономике на тех же принципах, на которых они функционировали в рамках командно-административной системы. Еще одна проблема состоит в неразвитости рыночных механизмов финансирования, таких как облигационные займы, публичное размещение, стратегическое инвестирование, венчурное финансирование и т. д. Все эти инструменты в той или иной мере доступны для корпораций, однако для сектора малого и среднего бизнеса такие источники фактически не приемлемы.

Можно достаточно много полемизировать по поводу поиска путей повышения финансовой устойчивости предприятий, однако результаты такой полемики так и останутся на уровне теории: повысить оборачиваемость средств в расчетах, снижать удельный вес запасов и иных низколиквидных активов в структуре баланса и т. д. Такие рекомендации совершенно верны, однако далеко не всегда способны решить проблему. Предприятие далеко не всегда способно обеспечивать свою деятельность за счет собственной прибыли, причем, это совершенно не обязательно. В условиях дефицита внешних источников финансирования предприятие рискует оказаться в ситуации краткосрочной или долгосрочной неплатежеспособности. В первом случае предприятию требуется эффективный кредитор, а во втором – эффективный стратегический партнер. В настоящее время вхождение предприятия в состав финансово-промышленных групп нередко становится единственным выходом из «замкнутого круга» неплатежеспособности. К сожалению, такой шаг зачастую является вынужденной мерой, спасением от банкротства предприятия.

Можно сказать, что в настоящее время в нашей стране сложно найти предприятие, которое осталось за пределами интеграционных структур. В составе холдинга финансовая устойчивость и платежеспособность хозяйствующей единицы обеспечивается включением иных механизмов поддержания ликвидности и финансовой устойчивости. Поэтому следует обратить внимание на необходимость совершенствования аналитических процедур в рамках оценки финансовой устойчивости, учитывая современные реалии. Нельзя не учитывать такие факторы, как наличие административного ресурса у предприятия, факторов сезонности, власти поставщиков и кредиторов и т. д. К сожалению, существующие методики оценки финансовой устойчивости предприятия продолжают базироваться на устаревших подходах, в основе которых – расчеты коэффициентов по показателям бухгалтерского баланса и отчета о финансовых результатах.

Между тем, к примеру, можно предположить, что взаимоотношения хозяйствующего субъекта с поставщиками ресурсов способны строиться совершенно по-разному. Одни поставщики требуют погашения задолженности точно в срок, с другими можно договариваться об отсрочке. Долгосрочные обязательства, отраженные на балансе по состоянию на 31 декабря отчетного года, могут оказаться востребованными уже 10 января года следующего. Кредиторская задолженность, которую принято считать ключевым фактором обеспечения или нарушения текущей платежеспособности, фактически может оказаться менее критичной для предприятия, нежели банковские кредиты.

Таким образом, на современном этапе развития теории финансового управления уже назрела потребность в серьезных изменениях методологического аппарата анализа финансовой устойчивости и платежеспособности хозяйственных единиц. Использование только количественных методов не позволяет сделать правильные выводы о финансовом состоянии предприятия даже на момент анализа. Делать же какие-либо прогнозы, основываясь исключительно на системе количественных показателей по данным из прошлой «жизни» хозяйствующего субъекта, совершенно не возможно.

Таким образом, полагаем, что для более достоверной оценки финансовой устойчивости и платежеспособности нужно активно развивать экспертные методы, собирать и систематизировать информацию по реальным предприятиям, обобщая ее в соответствующих методических разработках.

Список литературы:

1. Ковалев В. В. Финансовый менеджмент : теория и практика / В. В. Ковалев. – 3-е изд., перераб. и доп. – М. : ПРОСПЕКТ, 2016. – 1104 с.
2. Коваленко О. Г. Платежеспособность предприятия / О. Г. Коваленко // Вестник НГИЭИ, 2016. – Вып. № 2. – Т. 1. – С. 213-219.
3. Конакова В. Проблемы финансовой устойчивости предприятия [Электронный ресурс] / В. Конакова // Молодой ученый. – 2018. – № 44. – С. 78-80. – Режим доступа: <https://moluch.ru/archive/230/53452/> (дата обращения: 15.05.2019).

4. Савицкая Г. В. Комплексный анализ хозяйственной деятельности предприятия. Учебник / Г. В. Савицкая. – 7-е изд., переработ. и доп. – М. : ИНФРА-М, 2016. – 608 с.
5. Федорова Ю. Н. Взаимосвязь ликвидности, платежеспособности и финансовой устойчивости предприятия / Ю. Н. Федорова // Наука, техника и образование. – 2017. – № 3. – С. 54-57.

КРЕДИТОВАНИЕ МАЛОГО СРЕДНЕГО БИЗНЕСА В КНР

Инь Чжэньси

*студент института управления и финансов Байкальский государственный университет
РФ, Иркутск*

Аннотация. В данной статье автором рассматривается роль и перспективы формирования малого и среднего бизнеса в Китае, которая определена тем, что формирование малого и среднего бизнеса становится одним из главных условий развития экономики, но также объективная ситуация обуславливается существенной дифференциацией. Автором проанализированы тенденции развития малого и среднего бизнеса, разобраны важнейшие показатели областей и обозначены прогнозы дальнейшего формирования.

Abstract. In this article, the author examines the role and prospects of small and medium-sized businesses in China, which is determined by the fact that the formation of small and medium-sized businesses is becoming one of the main conditions for the development of the economy, but also the objective situation is caused by a significant differentiation. The author analyzes trends in the development of small and medium-sized businesses, analyzed the most important indicators of the areas and outlined forecasts for further formation.

Ключевые слова: экономика Китая, развитие, малый и средний бизнес, предпринимательство, долгосрочное равновесие, структура экономики.

Keywords: China's economy, development, small and medium business, entrepreneurship, long-term equilibrium, economic structure.

Отметим, что в последнее время внимание к формированию малого и среднего бизнеса как специфического вида общественно-экономической предприимчивости населения быстро повышается во всем мире. Китай является одним из позитивных примеров осуществления потенциала малого и среднего бизнеса, так как нынешняя экономическая ситуация Китая во много достигнута за счет вклада субъектов малого и среднего предпринимательства.

Соответственно анализа Государственного комитета статистики Китая, в национальной экономике в 2017 году функционирует наиболее 3 миллионов малых компаний и наиболее 32 миллионов индивидуальных предпринимателей. Поэтому субъектов малого и среднего бизнеса составляют преобладающее большинство в общественном количестве компаний в Китае [1].

Собственно субъектов малого и среднего бизнеса считается в Китае основным звеном экономики и составляет 70% от производственной деятельности Китая, что существенно преимущественно показателей других стран.

Необходимо заметить, что субъектов малого и среднего бизнеса Китая отличаются активным применением инновационных разработок и технологий. Для них образованы бесчисленные технопарки, где власти Китая образуют для инновационного бизнеса нужную инфраструктуру.

Значимость относительного анализа опыта формирования субъектов малого и среднего бизнеса Китая определяется тем, что формирование малого бизнеса как объекта государственного регулирования является сложной общественно-экономической системой, связанной с такими основными аспектами жизни общественности, как степень и качество жизни, демография, механизма социального обеспечения, гарантий и другое [2].

Динамика модификаций отношения значений государственного регулирования экономической ситуации во многом устанавливают вектор развития общественности в целом.

Как показывает опыт Китая, совершенное долгосрочное равновесие в области развития субъектов малого и среднего бизнеса не может быть завоевано без помощи страны, так как

рынки устойчиво эволюционируют благодаря частным информационным данным, в результате внешних шоков, влияние которых на экономический механизм неосуществимо предвидеть, и масштабных непредсказуемых инноваций, способных поменять направления формирования производственного механизма самым непредсказуемым образом.

Формирование малого и среднего бизнеса в разнообразных государствах имеет собственные характеристики. Редкость подхода Китая к формированию национального сектора субъектов малого и среднего бизнеса содержится проработке условий подключения их в экономику государства.

Китайский подход формирования субъектов малого и среднего бизнеса отличается последовательным, поэтапным переводом от частного к общему, от локальных опытов к введению их итогов в общегосударственном масштабе. В прочное повышение китайской экономики развитие малого и среднего бизнеса внесло большой вклад, он бурно формировался вместе с общеэкономическим повышением государства.

За последние десятилетия область субъектов малого и среднего бизнеса стала несвойственной частью китайской экономики. При помощи субъектов малого и среднего бизнеса Китай обернулся из отсталого аграрного государства в крупнейший промышленный производительный центр в мире [4].

В конце XXI века экономика Китая стала значительным элементом глобальным мировым хозяйством. С начала 2008 года по 2017 год – в наиболее трудных глобальных экономических обстоятельствах с периодов Великой депрессии – устойчивый подъем значения Китая в международной торговле не мог оказаться случайным.

Правительство Китая деятельно применяло банковский механизм для кредитования глобальных инфраструктурных проектов. Вместе с этим, необходимо подметить, что основные экономические условия содействовали подобному импульсивному повышению во внешней торговле [1].

С периода, когда китайская экономика раскрылась остальному миру, наступил наиболее долговременное и большое экономическое повышение в истории человечества. Первый такой рост подпитывался традиционно значительной нормой сбережений, присущей азиатской общественности, который потом был помножен на существенный приток иностранных капиталных вложений.

На нынешний день Китая сохранил за собой рейтинг второй экономики мира. По результатам 2017 года Китай также остался в количестве крупных международных торговых держав, обогнав США по объемам торговли товарами. В этом существенную роль играют субъекты малого и среднего бизнеса Китая (рис.1).



Рисунок. 1.1 Масштабы развития субъектов малого и среднего бизнеса Китая в 2017 г.[3]

В данном случае, можно сделать вывод, что, по безусловным показателям масштаба нынешнего развития, субъектов малого и среднего бизнеса Китая занимает существенное место в обеспечении формирования национальной экономики, при прирост данного сектора снижается (рис. 2) [3].

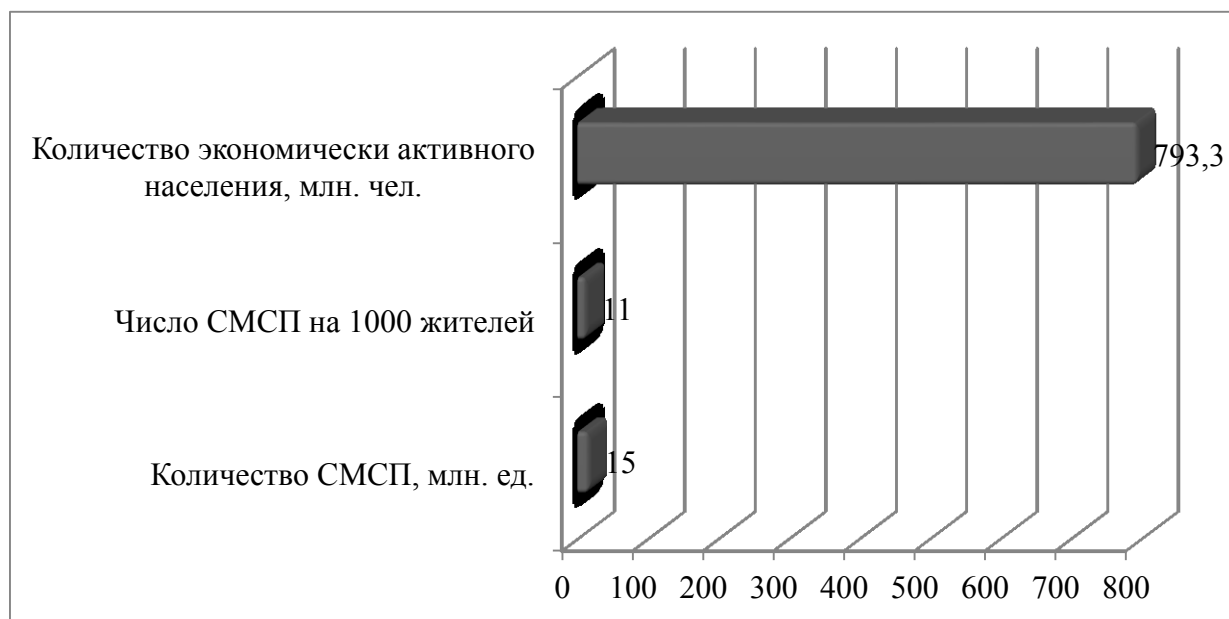

Рисунок.2. Динамика роль субъектов малого и среднего бизнеса в национальном экономическом механизме Китая в 1990-2017 гг. [4]

Главным фактором нынешнего формирования субъектов малого и среднего бизнеса Китая является подходящий институционально-предпринимательский климат и общественные макроэкономические тенденции экономического развития Китая. Среднегодовые темпы прироста субъектов малого и среднего бизнеса китайской экономики за последние годы были на уровне 10 %. По результатам 2016 года, сектор субъектов малого и среднего бизнеса в экономике Китая представил повышение на 6,7 %, что стало наименьшим показателем за последние 25 лет.

Изначально данную тенденцию выковывания субъектов малого и среднего бизнеса Китая поистине можно расценивать как торможение. При всем при том за прошедшие годы китайская экономическая ситуация стала значительно больше. Потому любой процентный пункт повышения сектора субъектов малого и среднего бизнеса Китая теперь модифицирует тот же добавочный объём продукции, что и повышение на 1,5 п.п. пять лет назад.

В 2018 году руководство государства определило целевой ориентир повышения экономики на уровне 7,5 %, но уже в первом полугодии валовой внутренний продукт вырос на 6,9 %. Положительные сдвиги в китайской экономической структуре, сложившиеся в

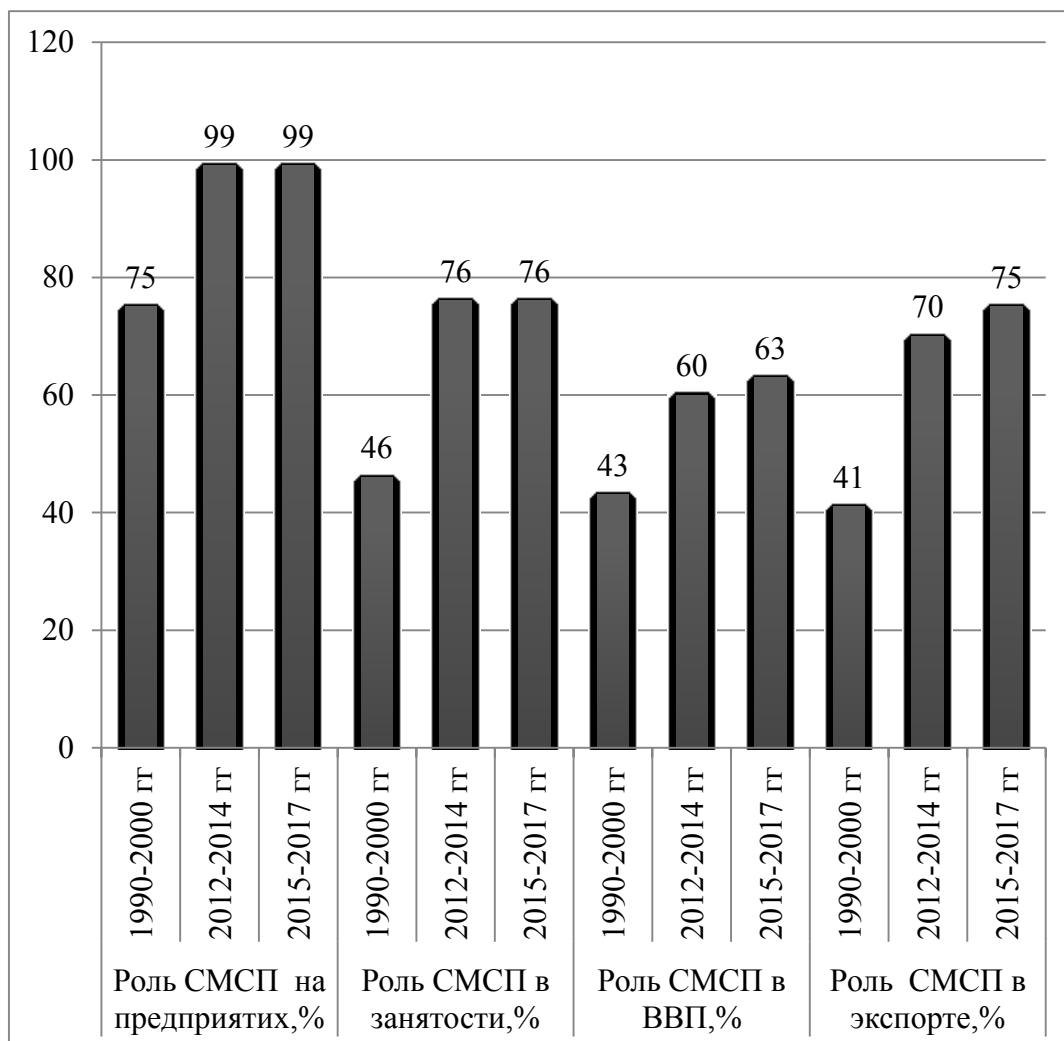
первом полугодии 2018 года, сохранились во второй половине 2018 года. В результате, даже с учётом прогнозируемого торможения экономики во второй половине 2018 года, подобная динамика позволила Китаю достигнуть целевого параметра на 2018 г [2].

Таким образом, помимо собственных количественных показателей субъектов малого и среднего бизнеса Китая показывают отличительные качественные и структурные характеристики.

В основном наиболее высокая динамичность субъектов малого и среднего бизнеса Китая, огромное воздействие субъектов малого и среднего бизнеса Китая на институционально-производственные структуры экономики, значительная доля вклада субъектов малого и среднего бизнеса Китая в ВВП государства, значительная вовлеченность экономически деятельного населения в деятельность субъектов малого и среднего бизнеса Китая, значительно высокая экспортная ориентированность субъектов малого и среднего бизнеса Китая, значительная инновационная ориентированность, существенная роль субъектов малого и среднего бизнеса Китая в общественной политике властей в области повышения занятости и степени жизни населения

Список литературы:

1. Грибова Н.В. Актуальные вопросы экономического развития Китая в современных условиях. [Электронный ресурс]. – URL: <https://riss.ru/images/pdf/journal/2017/6/12.pdf>.
2. Ложкомоева Т.Е., Нечаева Т.В. Малый бизнес в условиях кризиса: перспективы восстановления и развития // Микроэкономика. - 2017. - №2. - С.21-28.
3. Статистический сборник «Малое и среднее предпринимательство в России. 2015. Росстат. -М., 2015. – 96 с.
4. Infographic: China's contribution to the global economy// China Daily. 2017. March 7. [Electronic source]. – URL: http://www.chinadaily.com.cn/business/chinadata/2017-03/07/content_28455836.htm.

СОВЕРШЕНСТВОВАНИЕ УПРАВЛЕНИЯ ФИНАНСАМИ МУНИЦИПАЛЬНОГО ОБРАЗОВАНИЯ

Калинина Ксения Александровна

*магистрант, Тверской государственный технический университет – (ТвГТУ),
РФ, г. Тверь*

Разинькова Оксана Павловна

*профессор, канд. экон. наук, доцент, Тверской государственный технический
университет – (ТвГТУ),
РФ, г. Тверь*

В современных условиях вопросы финансового обеспечения муниципальных образований и формирования условий и механизмов, способствующих устойчивому и сбалансированному исполнению местных бюджетов, являются актуальными.

В качестве ключевого аспекта муниципальной реформы выступает изменение механизма финансового обеспечения муниципального образования в части решения вопросов, носящих местный характер, и относящихся к значению и исполнению органами местного самоуправления отдельных государственных полномочий, переданных им. Федеральный закон «Об общих принципах организации местного самоуправления в РФ» № 131-ФЗ [3] от 6 октября 2003 г., за 15 лет его существования, трансформировался достаточно существенно, в перечень местных вопросов, подлежащих решению органами местного самоуправления, вносился ряд изменений и дополнений, что, в свою очередь, оказало влияние на формирование финансовой базы муниципальных образований. Значительные поправки вынуждают принимать и финансовый кризис, продиктованный большим количеством внешних факторов, хотя в данных условиях деятельность местных органов власти по реализации муниципальной реформы достаточно сильно затруднена и требует особого подхода [6, с. 26]. В законе «Об общих принципах организации местного самоуправления в РФ» № 131-ФЗ [3] представлен список полномочий у органов местного самоуправления, где, помимо собственных вопросов, имеющих местное значение, определяются вопросы управления муниципальной собственностью; организации системы здравоохранения, образования, социального обеспечения; культуры; обеспечения населения услугами связи, исполнения муниципальными образованиями отдельных государственных полномочий. В качестве одного из обязательных условий исполнения полномочий выступает наличие собственной финансовой базы, принадлежащей муниципальному образованию, которая будет достаточной для выполнения описанных выше функций.

В качестве основных собственных источников доходов муниципальных образований выступают местные налоги (налог на имущество физических лиц и земельный налог) [4, с. 24]. Но только этих источников явно недостаточно для того, чтобы покрыть расходные обязательства различных муниципальных образований, поэтому вопросы касаются увеличения уровня финансовой обеспеченности, а также формирования доходной базы различных муниципальных образований остаются и по сей день актуальными. Они привлекают к себе внимание политиков, ученых, практических работников финансово-бюджетной сферы.

Финансовая устойчивость местных бюджетов является одной из ключевых характеристик их финансового состояния, однако отсутствие в российском законодательстве формализованного понятия «устойчивость бюджета» привело к образованию большого числа вариантов его определения [5, с. 85].

С целью обеспечения сбалансированности региональных и местных бюджетов и сохранения финансовой стабильности, повышения эффективности использования бюджетных средств на местах разрабатываются и реализуются так называемые дорожные карты, где отображены мероприятия, проводимые с целью оптимизации расходов

бюджетных средств, уменьшения нерезультативных расходов, увеличения доли своих собственных доходов, используя резервы. Срок действия дорожной карты: 3 года. Имеет несколько направлений. Например, в части расходов бюджетных средств оптимизируется бюджетная сеть, реализуются мероприятия по сокращению неэффективных расходов, внедряются эффективные контракты в различных муниципальных учреждениях, контролируется соблюдение бюджетного законодательства, а также законодательства по размещению муниципальных и государственных заказов.

При нарушении равновесия бюджетных средств требуется совершенствовать процесс управления общественными финансами, однако не за счет сокращения расходов, а за счет формирования устойчивой бюджетной системы, основанной на использовании программно-целевого планирования и бюджетирования, создания условий для увеличения качества оказания государственных (т.е. муниципальных) услуг, эффективности реализуемых процедур по проведению закупок, а также информационной всех прозрачности принимаемых на уровне муниципальных образований решений [7, с. 27].

В Конституции РФ закреплена организационная обособленность местного самоуправления, но эффективное управление в различных сферах общественной жизни общества невозможно, если бюджетная система не будет являться устойчивой. Проблемы доходной базы муниципалитетов при этом слишком достаточно велики и очевидны, поэтому важным является создание условий, стимулирующих реализацию требований нового законодательства, обеспечение финансовой и методологической поддержки системы, разделяющей полномочия, а также принятие мер по реализации реформы бюджетной системы на федеральном и территориальном уровне.

Необходимо разработать комплекс мероприятий, которые будут «ориентированы на реализацию резервов формирования собственных доходных источников, будут включать мероприятия по повышению финансового и налогового потенциала, сокращению налоговой недоимки, наращиванию доходов от использования муниципального имущества, совершенствованию учета доходов (прибыли) муниципальных унитарных предприятий. Также целесообразным является учет в муниципальных образованиях уровня их финансового потенциала и эффективности его использования при проведении финансовой политики и выборе форм финансовой поддержки» [8, с. 199]. Последние законодательные изменения, касающиеся распределения налогов в бюджеты разных уровней, свидетельствуют о том, что в части тех налогов, которые перераспределяются между бюджетами разных уровней, структура увеличивается в сторону федеральной и региональной частей. Так, в период с 2017 года по 2020 год включительно ставка налога на прибыль (в размере 20 %) сохранится, но распределение по бюджетам станет иным. Налог на прибыль в 2016 году и ранее компании перечисляли следующим образом: сумму, начисленную по ставке 2 % - в федеральный бюджет, а сумму, начисленную по ставке 18 % - в бюджет субъекта РФ. Сумму налога на прибыль в 2017-2020 годах в федеральный бюджет необходимо зачислять, исчисленную по ставке 3%, в бюджеты субъектов РФ - по ставке 17%, а не по привычным 2% и 18% соответственно (абз. 2, 3 п. 1 ст. 284 НК РФ).

Для отдельных категорий налогоплательщиков региональные власти вправе уменьшать ставку, по которой налог зачисляется в бюджет субъекта. По общему правилу она не должна быть менее 13,5%, но для 2017 - 2020 годов этот лимит снижен до 12,5%. Ставку налога на прибыль до 2017 года регионы могли снижать не менее чем до 13,5%. Поправки в статью 284 Налогового кодекса РФ внесены Федеральным законом от 30.11.16 № 401-ФЗ. В то же время, все начисленные суммы НДФЛ подлежат уплате в казну Государства, распределение НДФЛ по бюджетам с 2016 года производится по следующему алгоритму: в бюджет субъектов РФ – 85% от всей суммы НДФЛ (ранее перечислялось 70%); в муниципальный бюджет – 15% (ранее перечислялось 10%). Все организации перечисляют налоговые суммы в федеральный бюджет по КБК, не распределяя их. Распределение сумм в процентном соотношении осуществляется непосредственно Казначейством. Государственная Дума 17 ноября 2016 года большинством голосов поддержала в третьем окончательном чтении законопроект № 11078-

7 «О внесении изменений в части первую и вторую Налогового кодекса Российской Федерации и отдельные законодательные акты Российской Федерации». Законодательная инициатива направлена на реализацию отдельных положений основных веток налоговой политики, представленных Минфином РФ.

Финансовые местные ресурсы в обязательном порядке должны соответствовать тем функциям, которые исполняют органы местного самоуправления. В первую очередь, к ним относится разработка моделей по управлению муниципальными финансами, которые должны обеспечивать устойчивое финансово-бюджетное равновесие существующих муниципальных образований, а также организацию рационального движения потоков финансовых ресурсов, развитие в муниципальных образованиях финансового потенциала в соответствии с реструктуризацией предпринимательских структур.

В качестве инструмента финансовой муниципальной политики выступает мониторинг финансового положения у муниципального образования, формирование на его основе прогноза будущих финансовых потоков в факторной зависимости от изменения отдельных определенных факторов [9, с. 93]. Для того, чтобы решить эту задачу, необходимо отработать вопросы контроля и планирования расходов и доходов бюджета, разработать различные варианты по привлечению заемных средств, определяя долговую нагрузку на городские финансы.

С целью создания оптимальных условий для нормального функционирования системы муниципальных финансов, в первую очередь, необходимо пересматривать подходы к формированию и исполнению местных бюджетов. Например, необходимо обеспечить достаточно четкое разделение муниципальных расходов на текущие, и те, которые связаны с развитием муниципалитетов, и при этом, каждая категория расходов должна иметь достаточный уровень доходов.

По причине перехода на казначейскую систему в исполнении местных бюджетов, важным становится процесс разработки технологий по управлению муниципальными финансами. При этом в результате внедрения автоматизированной казначейской муниципальной системы можно повысить управляемость денежными средствами, а также высвободить дополнительные бюджетные средства. Совершенствование процессов формирования местных бюджетов должно происходить с учетом следующих принципов:

- четкое разграничение расходов, доходов между различными уровнями бюджетной системы;
- повышение уровня заинтересованности у органов местного самоуправления в наибольшей собираемости налогов при помощи механизмов долгосрочного закрепления источников доходов;
- повышение через укрепление самостоятельности муниципалитетов их заинтересованности в оптимизации расходной части местных бюджетов.

Также субъектам Российской Федерации необходимо на законодательном уровне для муниципальных образований установить собственные нормативы по отчислениям от региональных налогов, что должно способствовать повышению сбалансированности местных бюджетов.

На наш взгляд, эффективными будут следующие мероприятия по увеличению доходной части бюджета муниципального образования:

1. Симбиоз аренды и продажи муниципального недвижимого имущества, то есть продажа с последующей арендой, которая основана на том, что муниципалитет осуществляет продажу объекта инфраструктуры у частной компании и незамедлительно берет его в аренду после продажи. Муниципалитет получает возможность получить дополнительные финансовые средства, при чем и одна, и другая сторона будет иметь льготные условия (в т.ч. и в налогообложении).

2. Необходимо провести ряд мер по выявлению незарегистрированных объектов недвижимости с целью принятия административных мер с последующей государственной регистрацией прав на данные объекты.

3. Проблемные вопросы встают и в области объектов незавершенного строительства. Решение данной проблемы видится в установлении лимита времени, которое будет отводиться на строительство, по истечении которого объект незавершенного строительства становится объектом налогообложения.

Отсюда становится ясным, что слабое финансовое положение муниципальных образований в большей степени обусловлено отсутствием у органов местного самоуправления самостоятельности в части финансового обеспечения для решения вопросов местного значения, отсутствием у органов местного самоуправления заинтересованности в увеличении доходной части местного бюджета. Сложившаяся ситуация объясняется сложностью собирания местных налогов, а также трудностью административного воздействия на правонарушителей.

Несмотря на важность и значимость проведенных в рамках реформы местного самоуправления и бюджетного процесса преобразований, ситуация в сфере формирования достаточных финансовых основ муниципального образования пока лучше не стала. Более того, создание большого количества разных типов муниципальных образований с дифференцированным уровнем социально-экономического развития и финансового потенциала привело даже к усложнению процесса регулирования межбюджетных отношений на региональном уровне на фоне сохранения неоднородности субфедеральных моделей межбюджетных отношений. Так, доля налоговых доходов в доходах местных бюджетов весьма незначительны, и вопреки ожиданиям, местные налоги до сих пор не играют в формировании финансовых основ местного самоуправления существенной роли. Несмотря на некоторую положительную тенденцию к росту, связанную с институционализацией земельно-имущественных отношений, в среднем по муниципальным образованиям России доля местных налогов составляет порядка 15% налоговых доходов местных бюджетов. Реализация предложенных мероприятий будет способствовать стимулированию налоговых поступлений в бюджет муниципального образования, обеспечивать более высокий уровень качества планирования бюджета и повышению уровня финансовой самостоятельности муниципального образования.

Список литературы:

1. Конституция РФ (принята всенародным голосованием 12.12.1993) (с учетом поправок, внесенных Законами РФ о поправках к Конституции РФ от 30.12.2008 № 6-ФКЗ, от 30.12.2008 № 7-ФКЗ, от 05.02.2014 № 2-ФКЗ, от 21.07.2014 № 11-ФКЗ). – Официальный интернет-портал правовой информации <http://www.pravo.gov.ru>.
2. Бюджетный кодекс РФ от 31.07.1998 № 145-ФЗ (ред. от 28.03.2017) // «Собрание законодательства РФ», 03.08.1998, № 31, ст. 3823, «Российская газета», № 153-154, 12.08.1998. <http://docs.cntd.ru/document/> [Электронный ресурс]
3. Федеральный закон Российской Федерации № 131-ФЗ от 06.10.2003 г, «Об общих принципах организации местного самоуправления в РФ (с изменениями на 30 октября 2018 года) (редакция, действующая с 11 ноября 2018 года)» - Официальный интернет портал справочно-правовой информации <http://docs.cntd.ru/document/>
4. Бархатова, Е.Ю. Комментарий к Конституции Российской Федерации / Е.Ю. Бархатова. – М.: Проспект, 2017. – 248 с.
5. Говорушина, Т.К. Формирование доходов бюджетов муниципальных образований // В сборнике: XVIII Царскосельские чтения / Под общей редакцией профессора В. Н. Скворцова – СПб. – 2016. – С. 84-88.
6. Гаврилова, М.В., Михайлов В.В. Внутренний финансовый контроль и внутренний финансовый аудит как факторы обеспечения бюджетной самодостаточности региона // Вестник Российского университета кооперации. – 2016. – № 4 (26). С. 26-31.

7. Мохнаткина, Л.Б., Юдина, О.И. Экономико-правовая природа и признаки классификации расходных обязательств публично-правового образования // Интеллект. Инновации. Инвестиции. 2016. № 4. С. 24-29.
8. Орлова, Е.В. Научно-методические аспекты финансово-бюджетной несостоятельности муниципальных образований // Бизнес. Образование. Право. Вестник Волгоградского института бизнеса. – 2017. – № 2 (39). С. 199- 205.
9. Перекрестова, Л.В., Харитонов В.С. Повышение финансового потенциала реализации муниципальной инвестиционной политики // Региональная экономика. Юг России. – 2016. – № 2 (12). С. 92-101.
10. Салгириев, Р.Р. К вопросу финансового обеспечения устойчивого развития муниципального образования // Государственный аудит. Право. Экономика. – 2016. – № 3. С. 31-38.

РУБРИКА**«ЮРИСПРУДЕНЦИЯ»****ПРОБЛЕМЫ СООТНОШЕНИЯ ПРОКУРОРСКОГО НАДЗОРА,
ВЕДОМСТВЕННОГО И СУДЕБНОГО КОНТРОЛЯ
В СОВРЕМЕННОМ УГОЛОВНОМ СУДОПРОИЗВОДСТВЕ***Адельгареева Лилия Зияевна**магистрант Южно-Уральского государственного университета,
РФ, г. Челябинск*

Принцип законности при гарантии его соблюдения в деятельности по уголовному преследованию подразумевает наличие различных по содержанию, но единых по цели прокурорского надзора, судебного и ведомственного контроля[1, с.57] .

По своей сути эта система является многоступенчатой, многопрофильной, она в свою очередь характеризуется спецификой задач, решаемых в порядке прокурорского надзора, судебного и ведомственного контроля, и, соответственно, разнообразными процессуальными формами и методами их решения. Однако в законодательной и правоприменительной практике еще не проведено четкое различие между понятиями «надзор» и «контроль», которые близки по смыслу, но все же не являются синонимами и имеют определенные различия.

Ведомственный контроль это деятельность руководителя следственного органа, начальника органа дознания по организационному и процессуальному контролю и руководству подчиненными следователями, дознавателями[2, с. 87].

Некоторые авторы под судебным контролем понимают уголовно-процессуальную функцию суда по проверке законности и обоснованности решений. Другие же считают, что судебный контроль это осуществление судом проверок, в целях обеспечения законности и обоснованности решений и действий органов дознания и предварительного следствия.

Одним из немаловажных факторов является достаточность исследований в вопросах теории и практики механизма ведомственного контроля и прокурорского надзора, в то время как судебный контроль является сравнительно новым институтом, который все еще развивается.

Единых подходов к изучению вопроса о соотношении прокурорского надзора, судебного и ведомственного контроля в стадии возбуждения уголовного дела, а также при разрешении сообщений о преступлении на данный момент нет.

По своей сути прокурорский надзор, судебный и ведомственный контроль за деятельностью по разрешению сообщений о преступлении выполняют общую функцию, которая выражается в обеспечении законности принятых решений, а также действий принимаемых по сообщениям о преступлениях.

Некоторые авторы, считают, что ведомственный контроль необходимо разделить на следующие формы: процессуальный и организационный. Под организационной формой контроля следует понимать как организационно-методическая руководство, проверка соблюдения порядка разрешения сообщений о преступлениях, и принятии к нарушителям мер воздействия. А под процессуальным контролем понимается как реализация процессуальных полномочий дознавателей и следователей, определяемых уголовно-правовых законодательством[2, с.128].

Наиболее эффективно контроль за соблюдением процессуальной деятельностью следователей и дознавателей при разрешении сообщений о преступлениях будет осуществляться руководителями следственных органов и начальниками органов дознания,

что приводит к тому, что законодателю необходимо внести изменения в уголовно-процессуальное законодательство. А именно разрешить руководителям следственных органов и начальникам осуществлять данный контроль.

Закрепление этих прав не значит, что необходимо смешать функции ведомственного контроля и прокурорского надзора. Это позволяет говорить о том, что прокурорский надзор в этой области является реально действующей гарантией, которая обеспечивает законность. То есть прокуроры значительно снижают рост нарушений законодательства уже на начальной стадии уголовного процесса.

Необходимо обратить внимание на то, что прокурор располагает значительным объемом полномочий при исполнении прокурорского надзора за исполнением законов при регистрации сообщений о преступлениях, чем должностные лица, осуществляющие ведомственный контроль. На результативность прокурорского надзора влияет то, что он носит надведомственный характер[3, с. 91].

Дискуссионным вопросом также остается вопрос и о соотношении прокурорского надзора и судебного контроля в стадии возбуждения уголовного дела.

До недавнего времени прокурор единственный имел право на надзор за исполнением законов в досудебных стадиях уголовного процесса. Однако у суда также возникало это право, но только если получал законное дело с обвинительным заключением[4, с. 72].

Некоторые ученые, изучая этот вопрос, предполагают, что прокурор осуществляя прокурорский надзор не выполняет в полной мере своих функций из-за того, что прокурор заинтересован в результате расследования, то есть он не способен принимать объективных решений.

Однако противники этой теории в свою очередь считают, что прокурорский надзор является главным гарантом обеспечения законности в ходе дознания и предварительного следствия.

Также необходимо отметить, что дискуссионным остается и вопрос о соотношении прокурорского надзора и судебного контроля, то есть в каком соотношении они должны находиться друг к другу.

Следует отметить, что при увеличении возможностей судебного контроля за соблюдением прав и свобод граждан в досудебном производстве не означает замены прокурорского надзора судебным контролем.

Превосходство прокурорского надзора над судебным контролем заключается в его естественной непосредственной близости к органам расследования, что в свою очередь обеспечивает возможность для оперативного реагирования на нарушения уголовно-процессуального законодательства.

Стоит также отметить, что суд не в силах обеспечить постоянный надзор за законностью, не за его оперативность. Это, прежде всего, связано с тем, что в суде усложненный порядок контроля, и к тому же суд на тот момент, оказывается втянут в обсуждении вопросов на досудебных стадиях[5, с. 98].

Таким образом, прокурорский надзор может разрешать конфликтные ситуации, которые не требуют вмешательства суда, тем самым разгружая суд для выполнения его основной функции – осуществления правосудия.

Прокурор при осуществлении надзора за деятельностью по разрешению сообщений о преступлениях дает оценку требованиям соответствия закону, а также на основании предоставленных ему полномочий имеет право отменить процессуальные акты органа дознания и предварительного следствия[6, с.211].

Исходя из вышеизложенного можно сделать вывод, что судебный контроль за исполнением законов при разрешении сообщений о преступлениях выступает гарантией обеспечения законности при сохраняющейся важности роли прокурорского надзора.

Также следует отметить, что способы осуществления контрольно-надзорных полномочий суда и прокуратуры отличаются. Суд осуществляет их только по инициативе заинтересованных лиц, то есть по мере того как поступают заявления и жалобы граждан. А

прокуратура в свою очередь действует неизменно и постоянно, то есть имеет регулярный характер. Судье в отличие от прокурора необходимо ждать поступления обращения граждан для того, чтобы начать процедуру проверки.

Дальнейшего совершенствования требует теоретическая проработка соотношения прокурорского надзора и судебного контроля путем создания правового механизма способного регулировать взаимодействие прокуратуры и суда при осуществлении контролирующих полномочий.

Таким образом, укреплению законности в стадии возбуждения уголовного дела и повышению в ее рамках гарантированности прав и свобод человека и гражданина способствует не переложение контрольно-надзорных полномочий с прокурора на судью либо утверждение незыблемой монополии в этом вопросе какого-либо одного органа, а четкое распределение «зоны ответственности» каждого элемента системы гарантий, где найдется место и ведомственному начальнику, и прокурору, и судье, создание единой системы гарантий с возможностью и реальной доступностью выбора средств и способов защиты заявителем нарушенного права.

Список литературы:

1. Рябцев В.П. *Функции и направления деятельности органов прокуратуры.*/ М.: Изд-во «Инфра-М», «Норма», 2016. 432 с.
2. Желтобрюхов С.П. *Прокурорский надзор как гарантия законности в Российском государстве: Проблемы теории и практики.* М. : Проспект, 2016. 365 с.
3. Рохлин В.И. *Прокурорский надзор и государственный контроль: история, развитие, понятие, соотношение.* Учебник для вузов. М.: Статут, 2016. 224
4. Рубан Н.В. *Основные теоретические и организационно-методические проблемы прокурорского надзора за соблюдением законности в деятельности федеральных органов.* М.: Волтерс Клувер, 2016. 346 с.
5. Комиссаров В.С., Крылова Н.Е., Тяжкова И.М. *Уголовное право Российской Федерации. Общая часть: Учебник для вузов.* М.: Статут, 2016. 224 с.
6. Соловьев А.Б., Токарева М.Е., Халиулин А.Г., Якубович И.Я. *Законность в досудебных стадиях уголовного процесса России.* М. : Проспект, 2016. 452 с.

СУД КАК КЛЮЧЕВОЙ СУБЪЕКТ ГРАЖДАНСКИХ ПРОЦЕССУАЛЬНЫХ ПРАВООТНОШЕНИЙ

Боков Эскерхан Асламбекович

*студент, ФГБОУ ВО «СГЮА» МЮИ
РФ, г. Саратов*

В настоящее время во всех государствах существует развитая судебная система, которая по праву считается отражением уровня демократичности и цивилизованности общества. Конституцией Российской Федерации определено, что судебная власть осуществляется посредством конституционного, гражданского, административного и уголовного судопроизводства [1].

Суд занимает отведенное ему положение в каждом из видов судопроизводства с учетом процессуальных особенностей, в рамках же данной статьи рассмотрим деятельность суда в гражданском судопроизводстве, поскольку именно судебная защита является наиболее распространенной по гражданским делам, что обуславливает актуальность избранной темы.

В первую очередь, представляется необходимым определить значение самого понятия гражданских процессуальных отношений.

Профессор С.Ф. Афанасьев указывает, что гражданские процессуальные правоотношения – это урегулированные нормами гражданского процессуального права общественные отношения, складывающиеся между судом общей юрисдикции и иными участниками процесса, наделенными комплексом прав и юридических обязанностей, действующими в целях достижения задач гражданского судопроизводства [3, с. 174].

В свою очередь В.В. Ярков определяет их как отношения, складывающиеся между судом и участниками процесса при совершении процессуальных действий и урегулированные нормами гражданского процессуального права [5, с. 387].

Проанализировав вышеуказанные определения, становится очевидным, что ученые всегда связывают возникновение гражданских процессуальных отношений с субъектами гражданского процесса.

Таким образом, если нет субъектов, то нет и гражданских процессуальных правоотношений. Необходимо отметить, что в литературе субъекты гражданского процессуального права принято делить на группы: суд, лица участвующие в деле; лица, содействующие осуществлению правосудия.

Суд как субъект гражданского процесса, принято всегда отделять от иных субъектов в силу его особого положения в гражданском процессе, связанного с наличием властных полномочий и компетенцией по разрешению дела по существу.

Положение суда, как субъекта гражданских процессуальных отношений, определяется не только процессуальным законодательством, но и Конституцией РФ, в частности такими конституционными принципами как: принцип независимости судей, осуществления правосудия только судом и др.

В связи со столь обособленным положением суда по отношению к иным субъектам гражданских процессуальных правоотношений, ГПК РФ предъявляет к нему соответствующие требования, носящие как качественный, так и количественный характер.

Количественный характер указанных требований заключается в принципе единоличного и коллегиального рассмотрения гражданских дел и отражены в ст. 14 ГПК РФ. Так, например, дела в судах первой инстанции рассматриваются судьями единолично, за некоторым исключением, предусмотренным федеральным законом [2].

Качественная сторона требований, предъявляемых к суду, кроется в том числе в том, что закон устанавливает основания для отвода судьи, которые закреплены в ст. 16 и ст. 17 ГПК РФ.

Право же на заявления отвода принадлежит другим участникам процесса, что ограничивает их от произвола со стороны представителей судебной власти.

Большинство гражданских процессуальных правоотношений возникают в рамках гражданского судопроизводства, из чего следует обязанность суда соблюдения задач установленных в ст. 2 ГПК РФ. Также отметим, что при анализе задач установленных в ст. 2 ГПК РФ, становится очевидным, что большинство из них имеют непосредственное отношение к деятельности суда. Это отражает приоритетное положение суда, как субъекта гражданских процессуальных правоотношений, по отношению к иным таким субъектам.

Особое положение суда налагает на него и ряд существенных обязанностей, закрепленных в законе: организация и контроль действий участников гражданского судопроизводства, помощь им в реализации прав и обязанностей, установленных законом и др.

Следует отметить, что иные участники гражданского процесса не могут непосредственно понудить суд к исполнению своих процессуальных обязанностей, но в тоже время могут призвать суд к ответственности за их не выполнение, либо ненадлежащее выполнение, путем подачи жалобы.

Право на обжалование неправосудных решений суда также является своего рода мерой ответственности судебных органов, которая устанавливает в свою очередь пределы судебной власти.

Анализируя вышеизложенное, представляется справедливой позиция Е.И. Денисовой, которая отмечает, что суд объединяет в своем лице два качества: с одной стороны суд является участником процессуальных отношений, с другой суд является органом государства, наделенным правомочием разрешать все вопросы, возникающие в связи с осуществлением правосудия [4, с. 104 – 109].

Таким образом, можно сделать общий вывод, что суд является ключевым участником гражданских процессуальных правоотношений, который наделен законодателем особыми правами и обязанностями, позволяющими ему достигать задачи гражданского судопроизводства.

Значение судебной системы для развития современного российского общества переоценить сложно, однако в настоящий период развития российского общества судебная система в частности и судебная власть в целом имеет ряд проблем.

К наиболее отрицательно влияющим проблемам современной российской судебной системы можно отнести:

1. Чрезмерная перегруженность судей;
2. Низкий уровень оплаты труда работников судов (секретари судебного заседания, помощники судей и т.д.)
3. Низкая материально-техническая обеспеченность современных судов.
4. Недостаточный уровень обеспеченности независимости судебной власти от иных ветвей власти, в том числе от исполнительной.

Однако, для справедливости необходимо отметить и то что, за последние годы (можно говорить даже о десятилетии) российским государством предпринимаются меры по усовершенствованию и развитию отечественной судебной системы, к числу которых относятся: строительство современных зданий судов, постепенное повышение уровня оплаты работников суда и судей. Так же необходимо назвать недавнюю реформу, связанную с созданием апелляционных и кассационных судов.

Очевидно, этого недостаточно.

Главной целью государственной политики в сфере совершенствования судебной системы должно быть повышение уровня доверия граждан к судам.

Список литературы:

1. Конституция Российской Федерации // СЗ РФ. 2014. № 31. Ст. 4398.

2. Гражданский процессуальный кодекс Российской Федерации от 14.11.2002 № 138-ФЗ // СЗ РФ. 2002. № 46. Ст. 4532.
3. Алиев Т.Т., Афанасьев С.Ф., Баулин О.В. и др., Гражданское процессуальное право России: учебник для бакалавриата и магистратуры / под ред. С.Ф. Афанасьева. – М.: «ЮРАЙТ», 2015.
4. Денисова Е.И. В делах особого производства нет спора о праве // Вестник Омского университета. 2005. № 2
5. Ярков В.В. Гражданский процесс: учебник. М: Волтерс Клувер6 2004.

ОБЩАЯ ХАРАКТЕРИСТИКА ЭКОНОМИЧЕСКИХ ПРЕСТУПЛЕНИЙ. ПРОБЛЕМА ПОНИМАНИЯ ОБЪЕКТА

Гараев Радис Рашитович

*магистрант Набережночелнинского института Казанского (Приволжского)
федерального университета,
РФ, г. Набережные Челны*

Аглямова Гульназ Махияновна

*канд. юрид. наук, доцент Набережночелнинского института Казанского
(Приволжского) федерального университета,
РФ, г. Набережные Челны*

Начиная, с конца XX века российское общество переходит, к рыночной экономике, что привело к изменению структуры экономической преступности.

Уголовный кодекс Российской Федерации был разработан с учетом происходящих социальных процессов, что в итоге привело к написанию 22 главы, то есть «Преступления в сфере экономической деятельности». Закрепив данную главу, законодатель выполнил одну из своих основных функций, а именно создал благоприятные условия для формирования и функционирования рыночных отношений на территории своей страны.

Экономическими преступлениями признаются общественно опасные деяния, которые посягают на экономические отношения, возникшие для осуществления нормальной экономической деятельности, однако не связанных с производством, распределением, обменом, а также потреблением материальных услуг и товаров, при этом наносящих материальный ущерб данным отношениям [1, с. 76].

Преступления в сфере экономической деятельности нарушают права и интересы таких субъектов экономической деятельности как государство, физические лица и юридические. Предметом таких преступлений выступают ценные бумаги, российская и иностранная валюта.

Основная часть статей главы 22 Уголовного кодекса Российской Федерации носят бланкетный характер, то есть нормы уголовного законодательства ссылаются на нормы налогового, валютного и гражданского права [1, с.83].

Субъективная сторона преступления в сфере экономической деятельности совершаются только умышленно, так как данную категорию преступлений совершить неосторожно невозможно.

Субъектом может выступать как общий, так и специальный субъект. Например, в статье 170 Уголовного кодекса Российской Федерации «Регистрация незаконных сделок с недвижимым имуществом» в качестве специального субъекта будет выступать должностное лицо, уполномоченное регистрировать сделки с недвижимым имуществом [2, с. 171].

Объективная сторона экономических преступлений может быть выражена как в форме действия, так и бездействия. Например, в форме действия в статье 170 Уголовного кодекса Российской Федерации «Незаконное предпринимательство» это осуществление предпринимательской деятельности без ее регистрации в качестве такого субъекта. Ярким примером бездействия данной категории преступлений может послужить статья 177 Уголовного кодекса Российской Федерации «Злостное уклонение от погашения кредиторской задолженности», то есть открытый отказ от исполнения своих обязательств перед кредитором [2, с.178].

На сегодняшний день, несмотря на многочисленные исследования, остается актуальной тема – проблема понимания объекта преступлений в сфере экономической деятельности.

Большая часть современных ученых изучающих преступления в сфере экономической деятельности считают, что объектом преступления должны выступать экономические отношения, однако содержание этих отношений трактуется по-разному.

Так, например, некоторые исследователи перечисляют в содержании объекта все разновидности экономических отношений, которые могут пострадать в результате совершения экономического преступления.

М.В.Талан объектом преступлений в сфере экономической деятельности называет общественные отношения, которые обеспечивают развитие, а также становление рыночной экономики, свободного рынка, добросовестной конкуренции, и реализацию прав граждан на осуществление предпринимательской и иной деятельности [3, с. 49].

Однако это определение имеет следующие недостатки:

1. имеет место быть риск расширения объекта преступлений в сфере экономической деятельности, из-за возникновения новых экономических отношений, которым в свою очередь необходима будет уголовно-правовая защита.

2. не ясно, по какому критерию будет определена сфера экономической деятельности, подвергнутая уголовно-правовой защите. Однако, очевидно, что у каждого исследователя он будет свой, что не решит проблему понимания объекта.

На сегодняшний день большинство ученых согласны, что родовым объектом будут выступать общественные отношения, возникающие по поводу производства, распределения, обмена и потребления товаров, услуг и работ. Данной позиции придерживаются следующие ученые: В.С. Комиссаров, А.Г. Корчагин, Б.В. Яценко и другие.

Однако В.И. Тюнин дает более точно определение родового объекта. Он считает, что родовым объектом выступают комплекс отношений, складывающийся в процессе позитивной деятельности хозяйствующих субъектов, направленных на создание материальных ценностей и обеспечение услуг материального характера с последующим распределением, обменом либо потреблением в зависимости от законов рыночного хозяйства, при всем этом гарантом такой деятельности будет выступать государство.

По мнению, Б.В. Волженкин, в качестве видового объекта преступления в сфере экономической деятельности выступает система общественных отношений, охраняемая государством и складывающаяся в сфере экономической деятельности в обществе, склонном к развитию рыночной экономике[4, с. 72].

В свою очередь А.Э.Жалинский считает, что объектом выступает порядок, установленный для осуществления экономической деятельности, а также для обеспечения соблюдения интересов государства, общества и личности[4, с. 78].

И.В.Шишко определил несколько отличающиеся от вышеперечисленных понятий, определение объекта преступления в сфере экономической деятельности. Так, по мнению ученого объектом выступают экономические правоотношения, которые составляют порядок осуществления предпринимательской деятельности[5, с.141].

Исходя из всего вышеизложенного, можно сделать следующие выводы:

1. преступления в сфере экономической деятельности это вид экономического преступления, являющимся общественно опасным деянием, которое посягает на экономику, как на совокупность производственных отношений, а также приносящий ей материальный вред.

2. субъективная сторона выражена прямым умыслом, данную категорию преступлений неосторожно совершить невозможно.

3. субъект может быть как общий, так и специальный

4. объективная сторона экономических преступлений может быть выражена как в форме действия, так и бездействия

5. исходя, из изученных мнений ученых об объекте экономических преступлений можно сделать вывод, что объектом будет выступать экономические отношения, так как другие группы экономических отношений заключены законодателем в родовые объекты других глав Уголовного кодекса Российской Федерации.

Список литературы:

1. Лопашенко Н. А. Преступления в сфере экономики: авторский комментарий к уголовному закону. М.: Волтерс Клувер, 2016. 346 с.
2. Козаченко И.Я. Уголовное право. Общая часть: учебник для ВУЗов. М.: Проспект, 2015. 421 с.
3. Талан М.В. Уголовно-правовая охрана экономической деятельности. М. : Проспект, 2016. 365 с.
4. Волженкин Б.В. Преступления в сфере экономической деятельности по уголовному праву России. М.: Издательство Р.Асланова «Юридический центр Пресс», 2016. 321 с.
5. Комиссаров В.С., Крылова Н.Е., Тяжкова И.М. Уголовное право Российской Федерации. Общая часть: Учебник для вузов. М.: Статут, 2016. 224 с.

ПРИЧИНЫ КВАЛИФИКАЦИОННЫХ ОШИБОК

Гафиятов Ленар Равилевич

Магистрант Набережночелнского института Казанского (Приволжского) федерального университета, РФ, г. Набережные Челны

Следь Юрий Геннадьевич

канд. юрид. наук, доцент Набережночелнского института Казанского (Приволжского) федерального университета, РФ, г. Набережные Челны

Квалификационные ошибки – это неверное установление наличия либо отсутствия состава преступления и его соответствия описанию в нормах Общей и Особенной части Уголовного кодекса Российской Федерации [1, с. 76]. Эти ошибки имеют уголовно-правовой характер. Предпосылками к возникновению ошибок являются: несовершенство уголовного законодательства, пробелы в Уголовном кодексе Российской Федерации, а также недостаток правоприменительной деятельности.

Однако не стоит относить к квалификационным ошибкам неправильно назначенную санкцию за совершенное преступление, а также не относится и после преступное поведение, так как оконченное либо неоконченное преступление – это, та грань, которая квалифицирует преступление.

Квалификационные ошибки можно разделить на три группы:

1. непризнание состава преступления, при его наличии в совершенных деяниях.
2. признание состава преступления, при его отсутствии в совершенных деяниях.
3. Норма Уголовного кодекса Российской Федерации при квалификации преступления неверно избрана [1, с.83].

Рассмотрим первую группу ошибок. По-другому «непризнание состава преступления, при его наличии в совершенных деяниях» можно назвать «неквалификация», так как правоприменитель отрицает наличие состава преступления, там где оно есть на самом деле [2, с. 171]. Исходя из этого, мы делаем вывод, что данная группа ошибок способствует возникновению так называемой латентной преступности, а также не дает права гражданам на справедливое правосудие, тем самым нарушая основные права и свободы граждан.

Одной из причин данной группы ошибок – это укрывательство преступлений, со стороны правоохранительных органов. На данный момент сложилась следующая тенденция: если доказываются все признаки состава преступления, то лицо привлекается к уголовной ответственности. Однако если отсутствует какой-либо из признаков состава преступления, то правоохранительные органы отписываются фразой «за отсутствием признаков состава преступления» и отказывают в возбуждении уголовного дела, при этом, не указывая какой признак состава преступления отсутствует, тем самым вызывая незаконные отказы в возбуждении уголовных дел, освобождении от уголовной ответственности подозреваемых и укрывательство преступлений [2, с.178].

Для того чтобы решить данную проблему можно ввести новую статью в Уголовный кодекс Российской Федерации, которая предусматривала бы ответственность за заведомо ложный отказ в возбуждении уголовного дела.

Вторая группа квалификационных ошибок - признание состава преступления, при его отсутствии в совершенных деяниях [3, с. 43].

То есть правоохранительные органы устанавливают наличие в содеянном преступлении составов, которых нет в действительности. Данная ошибка на практике исправляется судами при назначении оправдательного приговора, что показывает, насколько компетентен суд. Но также, это указывает на то, что правоохранительные органы не качественно выполняют свою работу, что приводит к выплатам компенсаций.

И, наконец, третья группа квалификационных ошибок – это ошибки, где норма Уголовного кодекса Российской Федерации при квалификации преступления неверно избрана[3, с. 49]. То есть, это такие ошибки связанные с неверной юридической оценкой содеянного преступления.

Данный вид ошибок зачастую допускается правоприменителем из-за противоречивости уголовно-процессуального законодательства, а не из-за традиционно обвинительного уклона, как считалось.

Данная ошибка вызвана тем, что вышестоящие суды не могут переквалифицировать преступление по более строгой норме Уголовного кодекса Российской Федерации, если не вернут дело в суды первой инстанции. Однако, допускается и переквалификация на более мягкую норму Уголовного кодекса Российской Федерации, что способствует «нанизыванию» судьями при квалификации дополнительной статьи. Но, не смотря на все это, Уголовно-процессуальным кодексом Российской Федерации не разрешает возврата уголовного дела на новое судебное рассмотрение[4, с. 72].

Можно сделать вывод, что вместо гуманизма в отношении подозреваемого или подсудимого получается прямо противоположный результат. Явно завышенная квалификация преступлений является ошибочной, что приводит ко всем вытекающим из этого последствиям. А также не исключается возможность того, что приговор может остаться без изменений.

Неправильная юридическая оценка преступления из-за неверного избрания нормы Уголовного кодекса Российской Федерации ранжируется следующим образом:

1. квалификация оценочных признаков преступления.
2. квалификация единых сложных и совокупных преступлений.
3. квалификация общественно опасных последствий.
4. квалификация малозначительных деяний и преступлений, граничащих с проступками [4, с. 78].

Наиболее распространенными квалификационными ошибками по главам Уголовного кодекса Российской Федерации приходится на преступления, предусмотренные 22 главой, то есть преступления в сфере экономической деятельности.

Такая тенденция связана в связи с тем, что нормы, которые действительно необходимо использовать при квалификации данных составов преступлений не используются, что приводит к возникновению «мертвы» норм[5, с.141].

Исходя из всего вышеизложенного, можно сделать следующие выводы:

1. квалификационные ошибки – это неверное установление наличия либо отсутствия состава преступления и его соответствия описанию в нормах Общей и Особенной части Уголовного кодекса Российской Федерации.
2. выделяют следующие квалификационные ошибки: непризнание состава преступления, при его наличии в совершенных деяниях; признание состава преступления, при его отсутствии в совершенных деяниях; норма Уголовного кодекса Российской Федерации при квалификации преступления неверно избрана.
3. с точки зрения законности и обоснованности правовой оценки общественно опасных деяний квалификационные ошибки являются неверными.
4. основополагающими причинами квалификационных ошибок являются: несовершенство уголовного законодательства, пробелы в Уголовном кодексе Российской Федерации, а также недостаток правоприменительной деятельности.
5. наиболее распространенными ошибками являются непризнание элементов преступлений в деяниях, в которых они были совершены, вопреки принципам законности и доступа граждан к правосудию, а также неверная уголовно-правовая оценка социально опасных деяний.

Список литературы:

1. Кадников Н.Г. Квалификация преступлений: вопросы судебного толкования: учебное пособие. М.: Юриспруденция, 2015. 174 с.
2. Козаченко И.Я. Уголовное право. Общая часть: учебник для ВУЗов. М.: Проспект, 2015. 421 с.
3. Комиссаров В.С. Российское уголовное право. Общая часть: учебное пособие. М.: Статут, 2016. 365 с.
4. Кузнецова Н.Ф. Проблемы квалификации преступлений. Лекции по спецкурсу «Основы квалификации преступлений»: учебное пособие. М.: Городец, 2015. 336 с.
5. Рарог А.И. Настольная книга судьи по квалификации преступлений: практическое пособие. М.: Проспект, 2016. 224 с.

РЕГУЛИРОВАНИЕ ПРОИЗВОДСТВА И ОБОРОТА ОРГАНИЧЕСКОЙ ПРОДУКЦИИ ЖИВОТНОВОДСТВА В РФ

Гридасов Александр Сергеевич

*студент, Ставропольский государственный аграрный университет,
РФ, г. Ставрополь*

Легкова Ирина Сергеевна

*студент, Ставропольский государственный аграрный университет,
РФ, г. Ставрополь*

Рынок продовольствия в современных условиях демонстрирует активное развитие сектора органической продукции растениеводства и животноводства и регулирование его на уровне государства, что обусловлено рядом причин: осознаваемая опасность для здоровья населения продуктов промышленного производства с высокой плотностью поголовья, с разного рода синтетическими добавками в кормах; недоверие к генетически модифицированным продуктам; негативное отношение к традиционным продуктам из-за болезней животных; развернутая информационная компания по популяризации экологически чистых продуктов и другие.

Главной движущей силой развития органического сельского хозяйства должно стать здоровье населения нашей страны. По данным Всемирной организации здравоохранения, здоровье людей лишь на 5% зависит от здравоохранения, на 20% - от генетики, на 25% - от условий окружающей среды и на 50% - от правильного и здорового питания. Таким образом, сельское хозяйство ежедневно оказывает влияние на 75% потенциала нашего здоровья через питание и окружающую среду [1].

Вступлению в силу с 01 января 2020 г. №280-ФЗ от 03 августа 2018 г. «Об органической продукции и о внесении изменений в отдельные законодательные акты Российской Федерации» будут предшествовать конкретные действия на федеральном и региональном уровне для гарантированного и стабильного обеспечения населения сертифицированной органической продукцией животноводства и птицеводства с заданными параметрами качества.

Производители органической продукции - юридические и физические лица, которые осуществляют производство, хранение, маркировку, транспортировку и реализацию органической продукции и включены в единый государственный реестр производителей органической продукции.

Именно в последние годы разработаны и утверждены специальные нормативные документы в области производства «органической» продукции сельского хозяйства: Федеральный закон «об органической продукции»; ГОСТ Р 56104-2014; ГОСТ Р 56508-2015; ГОСТ Р 57022-2016 [2,3].

Картина востребованности новых технологий хозяйствующими субъектами РФ свидетельствует о необходимости дифференцированного подхода к приоритетам и инструментам научно-технической и инновационной политики. В частности высокий потенциал внедрения технологий органического сельского хозяйства имеется в КФХ и ИП (полутоварное хозяйство), средний – в средних СХП и производственных кооперативах, низкий – в крупных агрохолдингах (товарные, экспортно-ориентированные хозяйства) [1,6].

Согласно Федеральному закону №280-ФЗ от 03 августа 2018 г. «Об органической продукции и о внесении изменений в отдельные законодательные акты Российской Федерации» при производстве органической продукции животноводства должен быть подбор пород или видов сельскохозяйственных животных с учетом их адаптивных способностей и устойчивости к болезням, создание условий, способствующих сохранению их здоровья, ветеринарному благополучию, естественному воспроизводству, и обеспечение оптимальных санитарно-гигиенических показателей их содержания.

Согласно закону об органической продукции при производстве органической продукции животноводства соблюдаются основные требования:

- обособление производства органической продукции от производства продукции, не относящейся к органической продукции;
- запрет на применение антибиотиков, стимуляторов роста и откорма животных, гормональных препаратов, за исключением тех, которые разрешены к применению действующими в Российской Федерации национальными, межгосударственными и международными стандартами в сфере производства органической продукции;
- запрет на применение трансплантации эмбрионов, методов генной инженерии, ГМО;
- применение для борьбы с болезнями животных средств биологического происхождения;
- подбор пород или видов сельскохозяйственных животных с учетом их адаптивных способностей и устойчивости к болезням, создание условий, способствующих сохранению их здоровья, ветеринарному благополучию, естественному воспроизводству, и обеспечение оптимальных санитарно-гигиенических показателей их содержания;
- использование пищевых и кормовых добавок, предусмотренных действующими в РФ национальными, межгосударственными и международными стандартами;
- применение пробиотических препаратов, использование мер защиты продукции животного происхождения от микробиологической порчи;
- запрет на смешивание органической продукции с продукцией, не относящейся к органической, при хранении и транспортировке органической продукции;
- запрет на использование упаковки, потребительской и транспортной тары, которые могут привести к загрязнению органической продукции и окружающей среды, в том числе на использование поливинилхлорида для упаковки, потребительской и транспортной тары.

Подтверждение соответствия производства органической продукции осуществляется в форме добровольной сертификации в соответствии с требованиями законодательства РФ о техническом регулировании в целях установления соответствия производства органической продукции действующим в РФ национальным, межгосударственным и международным стандартам. Производители органической продукции после подтверждения соответствия производства органической продукции имеют право разместить являющуюся отличительным признаком органической продукции маркировку в виде комбинации надписей и графического изображения (знака) органической продукции единого образца на упаковке, потребительской и (или) транспортной таре органической продукции. Надписи, используемые для маркировки органической продукции, могут содержать слово «органический», а также его сокращения или слова, производные от этого слова, отдельно либо в сочетании с наименованием органической продукции[7].

Информационное и методическое обеспечение в сфере производства органической продукции включает в себя: информирование о научных исследованиях, касающихся способов, методов и технологий производства органической продукции; организацию оказания консультационных услуг по вопросам, связанным с производством органической продукции, включая способы, методы, технологии производства органической продукции[9].

Список литературы:

1. Горбатов А.В. Развитие рынка органической продукции в России // *Фундаментальные исследования*. - 2016. - № 11 (часть 1). - С. 154-158.
2. ГОСТ 34161-2017 Мясо и мясные продукты. Общие требования к отбору, обучению дегустаторов и формированию дегустационной комиссии. Дата введения в действие 01.01.2019 г.
3. ГОСТ 19496-2013 Мясо и мясные продукты. Метод гистологического исследования. Дата введения 07.01.2015 г.

4. ГОСТ 34161-2017 Мясо и мясные продукты. Общие требования к отбору, обучению дегустаторов и формированию дегустационной комиссии. Дата введения 01.01.2019 г.
5. Дементьева Н.В. Рынок органической сельскохозяйственной продукции в России как рынок «лимонов» // Экономика и социум. - 2016. - № 12-1 (31). С. 961-965.
6. Епимахова, Е.Э. Научно-практическое обоснование повышения выхода инкубационных яиц и кондиционного молодняка сельскохозяйственной птицы в ранний постнатальный период: дис...докт. с.-х. наук / Е.Э. Епимахова // Ставропольский гос. аграрный ун-т. – Ставрополь, 2013. – 320 с.
7. Лабовская Ю.В. К вопросу о правовых категориях и понятиях // Актуальные проблемы современного российского права Материалы V Международной научно-практической конференции. 2013. С. 53-56.
8. Мироненко, О. Органическая продукция – здоровая нация / О. Мироненко // Птицепром. – 2018. - № 2 (39). – С. 20-22.
9. Промышленное птицеводство: монография / Под общ. ред. В.И. Фисинина. - М.; ВНИТИП, 2016. - 534 с.

ДЛЯ ЗАМЕТОК

Электронный научный журнал

СТУДЕНЧЕСКИЙ ФОРУМ:

№ 19 (70)
Май 2019 г.

Часть 1

В авторской редакции

Свидетельство о регистрации СМИ: ЭЛ № ФС 77 – 66232 от 01.07.2016

Издательство «МЦНО»
125009, Москва, Георгиевский пер. 1, стр.1, оф. 5
E-mail: studjournal@nauchforum.ru

16+

