



**НАУЧНЫЙ  
ФОРУМ**  
nauchforum.ru

ISSN 2618-6829



**XXIII Студенческая международная  
заочная научно-практическая  
конференция**

**МОЛОДЕЖНЫЙ НАУЧНЫЙ ФОРУМ**  
**№22(23)**

г. МОСКВА, 2018



## МОЛОДЕЖНЫЙ НАУЧНЫЙ ФОРУМ:

*Электронный сборник статей по материалам XXIII студенческой  
международной научно-практической конференции*

№ 22 (23)  
Ноябрь 2018 г.

Издается с декабря 2017 года

Москва  
2018

УДК 08  
ББК 94  
М75

Председатель редколлегии:

**Лебедева Надежда Анатольевна** – доктор философии в области культурологии, профессор философии Международной кадровой академии, г. Киев, член Евразийской Академии Телевидения и Радио.

Редакционная коллегия:

**Арестова Инесса Юрьевна** – канд. биол. наук, доц. кафедры биозкологии и химии факультета естественнонаучного образования ФГБОУ ВО «Чувашский государственный педагогический университет им. И.Я. Яковлева», Россия, г. Чебоксары;

**Ахмеднабиев Расул Магомедович** – канд. техн. наук, доц. кафедры строительных материалов Полтавского инженерно-строительного института, Украина, г. Полтава;

**Бахарева Ольга Александровна** – канд. юрид. наук, доц. кафедры гражданского процесса ФГБОУ ВО «Саратовская государственная юридическая академия», Россия, г. Саратов;

**Бектанова Айгуль Карибаевна** – канд. полит. наук, доц. кафедры философии Кыргызско-Российского Славянского университета им. Б.Н. Ельцина, Кыргызская Республика, г. Бишкек;

**Волков Владимир Петрович** – канд. мед. наук, рецензент АНС «СибАК»;

**Елисеев Дмитрий Викторович** – кандидат технических наук, доцент, начальник методологического отдела ООО "Лаборатория институционального проектного инжиниринга";

**Комарова Оксана Викторовна** – канд. экон. наук, доц. доц. кафедры политической экономики ФГБОУ ВО "Уральский государственный экономический университет", Россия, г. Екатеринбург;

**Лебедева Надежда Анатольевна** – д-р филос. наук, проф. Международной кадровой академии, чл. Евразийской Академии Телевидения и Радио, Украина, г. Киев;

**Маршалов Олег Викторович** – канд. техн. наук, начальник учебного отдела филиала ФГАОУ ВО "Южно-Уральский государственный университет" (НИУ), Россия, г. Златоуст;

**Орехова Татьяна Федоровна** – д-р пед. наук, проф. ВАК, зав. кафедрой педагогики ФГБОУ ВО «Магнитогорский государственный технический университет им. Г.И. Носова», Россия, г. Магнитогорск;

**Самойленко Ирина Сергеевна** – канд. экон. наук, доц. кафедры рекламы, связей с общественностью и дизайна Российского Экономического Университета им. Г.В. Плеханова, Россия, г. Москва;

**Сафонов Максим Анатольевич** – д-р биол. наук, доц., зав. кафедрой общей биологии, экологии и методики обучения биологии ФГБОУ ВО "Оренбургский государственный педагогический университет", Россия, г. Оренбург;

**Яковишина Татьяна Федоровна** – канд. с.-х. наук, доц., заместитель заведующего кафедрой экологии и охраны окружающей среды Приднепровской государственной академии строительства и архитектуры, член Всеукраинской экологической Лиги.

**М75 Молодежный научный форум.** Электронный сборник статей по материалам XXIII студенческой международной научно-практической конференции. – Москва: Изд. «МЦНО». – 2018. – № 22 (23) / [Электронный ресурс] – Режим доступа. – URL: [http://www.nauchforum.ru/archive/MNF\\_interdisciplinarity/22\(23\).pdf](http://www.nauchforum.ru/archive/MNF_interdisciplinarity/22(23).pdf)

Электронный сборник статей XXIII студенческой международной научно-практической конференции «Молодежный научный форум» отражает результаты научных исследований, проведенных представителями различных школ и направлений современной науки.

Данное издание будет полезно магистрам, студентам, исследователям и всем интересующимся актуальным состоянием и тенденциями развития современной науки.

## **Оглавление**

<b>Рубрика 1. «Искусствоведение»</b>	<b>5</b>
ВАРИАТИВНОСТЬ ЭСТЕТИКИ И МОРАЛИ АРТЕФАКТОВ ИСКУССТВА В КОНТЕКСТЕ ВРЕМЕНИ. КОРРЕЛЯЦИЯ ПОНЯТИЙ	5
Колобова Екатерина Александровна Бармина Надежда Александровна	
<b>Рубрика 2. «Педагогика»</b>	<b>9</b>
РУССКИЕ НАРОДНЫЕ СКАЗКИ В КРУГЕ ДЕТСКОГО ЧТЕНИЯ	9
Гатауллина Алиса Аксановна Ивкина Юлия Михайловна	
К ВОПРОСУ О ЛИЧНОСТНО-ОРИЕНТИРОВАННОМ ПОДХОДЕ В ОБУЧЕНИИ ИНОСТРАННОМУ ЯЗЫКУ В НАЧАЛЬНОЙ ШКОЛЕ	13
Гатауллина Алиса Аксановна Мирошников Дарья Викторовна	
УМЕНИЯ И НАВЫКИ ИГРЫ В ВОЛЕЙБОЛ СТУДЕНТОВ ПЕРВОГО КУРСА	17
Капитонов Никита Дмитриевич Тюпенькова Галина Евгеньевна	
КАК РАЗВИТЬ ИНТЕРЕС К ОБУЧЕНИЮ У СТУДЕНТОВ В СОВРЕМЕННОМ КОМПЬЮТЕРНОМ МИРЕ?	23
Козырева Алла Борисовна	
РОЛЬ К. Д. УШИНСКОГО В РАЗВИТИИ ПЕДАГОГИЧЕСКОЙ НАУКИ	29
Пигнастая Дарья Григорьевна Шевченко Алла Николаевна	
ПАТРИОТИЧЕСКОЕ ВОСПИТАНИЕ ДЕТЕЙ СТАРШЕГО ДОШКОЛЬНОГО ВОЗРАСТА	37
Хрисанова Альбина Витальевна Харитонов Михаил Григорьевич	
ПАТРИОТИЗМ КАК НРАВСТВЕННАЯ ЦЕННОСТЬ	42
Хрисанова Альбина Витальевна Харитонов Михаил Григорьевич	
<b>Рубрика 3. «Политология»</b>	<b>48</b>
ПОЛИТИЧЕСКАЯ ЭВОЛЮЦИЯ КВЕБЕКА: ОТ ФРАНЦУЗСКОГО ПОСЕЛЕНИЯ ДО «ОСОБОГО» СУБЪЕКТА КАНАДСКОЙ ФЕДЕРАЦИИ	48
Окунева Алёна Андреевна	

<b>Рубрика 4. «Психология»</b>	<b>56</b>
ТЕХНОЛОГИИ ПОДДЕРЖКИ И СОПРОВОЖДЕНИЯ ТАЛАНТЛИВЫХ ДЕТЕЙ	56
Заяшникова Ольга Викторовна Кобазова Юлия Владимировна	
<b>Рубрика 5. «Социология»</b>	<b>61</b>
УРОВЕНЬ ФИЗИЧЕСКОГО СОСТОЯНИЯ СОВРЕМЕННОЙ МОЛОДЕЖИ	61
Дроздова Анна Вячеславовна Ефимова Светлана Анатольевна	
<b>Рубрика 6. «Технические науки»</b>	<b>66</b>
МОДЕЛИРОВАНИЕ ТЕПЛОТЕХНИЧЕСКИХ ПРОЦЕССОВ В ЯДЕРНЫХ ЭНЕРГЕТИЧЕСКИХ УСТАНОВКАХ	66
Студенцова Валерия Викторовна	
<b>Рубрика 7. «Филология»</b>	<b>70</b>
«ДЛЯ НАРОДА» - ВЕРШИНА ТВОРЧЕСТВА БЕРДАХА БАЛТАБАЕВА НАРГИЗА БАХАДИРОВНА	70
Косымбетова Айгуль Есбосыновна	
<b>Рубрика 8. «Экономика»</b>	<b>75</b>
ИССЛЕДОВАНИЕ ТЕОРЕТИЧЕСКИХ АСПЕКТОВ АНАЛИЗА ФИНАНСОВОГО СОСТОЯНИЯ ПРЕДПРИЯТИЯ И ЕГО СВЯЗЬ С ПЛАТЕЖЕСПОСОБНОСТЬЮ И ЛИКВИДНОСТЬЮ	75
Орешина Екатерина Юрьевна	
<b>Рубрика 9. «Юриспруденция»</b>	<b>82</b>
ФИНАНСЫ ГОСУДАРСТВЕННЫХ УНИТАРНЫХ ПРЕДПРИЯТИЙ КАК ОБЪЕКТ ФИНАНСОВО-ПРАВОВОГО РЕГУЛИРОВАНИЯ	82
Бондаренко Марина Александровна	
ПРАВОВОЕ РЕГУЛИРОВАНИЕ ИНВЕСТИЦИОННОЙ ДЕЯТЕЛЬНОСТИ В РЕСПУБЛИКЕ УЗБЕКИСТАН	87
Владимиров Владимир Владимирович Овчинников Алексей Александрович	

## **РУБРИКА 1.**

### **«ИСКУССТВОВЕДЕНИЕ»**

#### **ВАРИАТИВНОСТЬ ЭСТЕТИКИ И МОРАЛИ АРТЕФАКТОВ ИСКУССТВА В КОНТЕКСТЕ ВРЕМЕНИ. КОРРЕЛЯЦИЯ ПОНЯТИЙ**

***Колобова Екатерина Александровна***

*студент, факультет “Культура и искусство”,  
Первый Московский Образовательный Комплекс,  
РФ, г. Москва*

***Бармина Надежда Александровна***

*научный руководитель, канд. пед. наук, преподаватель специальных дисциплин,  
факультет “Культура и искусство”,  
Первый Московский Образовательный Комплекс,  
РФ, г. Москва*

Психология как наука, изучающая закономерности функционирования человеческой психики, является одним из важнейших инструментов познания искусства, так как дает возможность понять механизмы становления личности человека-творца – ведь основы данного механизма едины как для самого автора, так и для его современников. Архитектура, скульптура, живопись, музыка и т.д. транслируют нам мироощущение, мировоззрение, понятия эстетики, морали и реалии эпохи того мира и той жизни, которую мы никогда не увидим, но можем почувствовать благодаря возможности созерцать и думать.

Издавна человек пытался познать самого себя, эта тяга к самоопределению и пониманию своего места в этой жизни прослеживается еще со времен античной философии. Согласно словарю «Психология – это наука, изучающая процессы и закономерности психической деятельности; совокупность психических процессов, обуславливающих какой-либо род деятельности и творчества; душевный склад и психику» [4]. Психология является одной из самых сложных наук, так как все мысли, чувства, ощущения, желания и движения связаны с работой головного мозга.[3] С помощью совокупности душевных процессов и явлений, таких как ощущение, восприятие, эмоции,

память и т.п. человек познает окружающий его мир и влияние этого мира на него. Этот реверсивный процесс играет важнейшую роль и в искусстве, побуждая человека создавать произведения, отвечающие течениям времени.

В процессе создания каждого артефакта искусства лежит долгий путь человеческого самопознания, анализа окружающей действительности, мировоззрения и миропонимания. И каждая эпоха чутко регулирует результат этого процесса. В результате постоянной саморефлексии становится возможен некий синтез полученной информации о мире и ощущении себя в нем с актом искусства, итогом которого становится непосредственно произведение. Так почему же за достаточно небольшой промежуток времени мораль и общечеловеческие ценности всё-таки кардинально меняются? Почему буквально 250-300 лет назад человечество мыслило иначе? Безусловно, меняются социальные, политические и экономические условия, а в связи с этим и мировоззренческий статус и это очевидно. Этот вопрос давно сформулирован и ответ на него давно получен, и все же, позволим себе задать вопрос в несколько иной плоскости – где тот механизм, который создает эти условия времени и, соответственно, формирует именно этот мировоззренческий статус и никакой иной? Чем отличается понятие эстетики в разные времена? Где эстетика, где норма, а где патология? Где та тонкая грань, которая позволяет идентифицировать произведение автора как величайший шедевр, которая позволяет выявить рядовое изображение и откровенное уродство?

Понятия эстетики и морали не перманентны. Являясь непостоянной величиной, они вариативны согласно времени и месту. Эстетика – наука о чувственном познании, постигающем и создающем прекрасное, и выражающемся в образах искусства [7]. Впервые задумался над сущностью эстетических проблем и связал их с этическими еще Сократ. Со времен Аристотеля эстетика подразумевала собой некую соразмерность, определенность, порядок в пространстве. А искусство, по Аристотелю, является воспроизведением действительности через подражание («мимесис»). Понятие «эстетика» ввел в научный обиход в середине XVIII века немецкий философ-

просветитель Александр Готлиб Баумgarten. Термин происходит от греческого слова *aisthetikos* – чувствующий, относящийся к чувственному восприятию. Баумgarten же выделил эстетику как самостоятельную философскую дисциплину [2]. С начала 20-ого века утверждаются такие течения как авангард, модернизм, позже постмодернизм... Появляется полемически-боевое противостояние общепринятым традициям творчества. Особое внимание обращается на экспериментальность искусства, на своеобразие авторской позиции, на новейшие достижения современной культуры, в том числе технического плана, на отказ от реализма как художественного метода в пользу непредставимого, виртуального, антагонистичного [6]. Мораль же, в общепринятом значении этого слова – правила нравственности, а также сама нравственность [4], которая, в свою очередь, является неким правилом, обуславливающим поведение человека, его духовные и душевные качества. Мораль формируется на протяжении всего времени существования человечества как особая форма общественного и личного сознания и, являясь неустойчивой во времени, представляет собой вариативную величину. Эстетика же становится культурным отражением влияния времени на общество, тем самым определяя моральные принципы и личные качества людей. Следовательно, эти величины взаимосвязаны и изменения значения одной величины неизбежно повлечет за собой изменение значения другой. Вектор изменения эстетики и морали не является постоянно линейным, но он всегда созвучен времени.

С этой точки зрения целесообразно привести в пример работы одного из самых неоднозначных скульпторов XVIII века – Франца Ксавера Мессершмидта (1736-1783). Являясь преподавателем Венской Академии изящных искусств, он выполнял заказы императорского дома в барочной манере, а позже, с 1770-х гг., согласно времени, и в классической. В следствие развития психического заболевания, автор выполняет ряд работ с причудливой, искажённой, конвульсивной мимикой под названием «Характерные головы». Данные работы после долгого забвения произвели эффект «разорвавшийся



бомбы» на наших современников, в то время как для современников автора оставались всего лишь уродливым «лицом» болезни. Современный зритель, несомненно, относит работы автора к произведениям искусства, и в силу производимого ошеломляющего эффекта, и в силу некоего визуального «травмирования психики», которое востребовано современным обществом, постепенно став необходимым условием состоявшегося художественного события.

В заключении следует еще раз подчеркнуть, что во все времена искусство развивалось согласно времени и представлениям об эстетике и морали общества. В свою очередь, механизм, формирующий в нашем сознании понятия данных терминов и создает условия, определяющие мировоззренческий статус на основе детерминации всех видов социальной, психологической и духовной деятельности человека, являющихся отражением материальной и духовной жизни социума. Следовательно, артефакты искусства если и имеют какую-то самостоятельность в пространственно-временном континууме, то чрезвычайно относительную.

### **Список литературы:**

1. Выготский Л.С. Психология искусства. -Ростов н/Д: Феникс, 1998. -480 с.
2. Иванов В.Л. Метафизика Баумгартена в традиции немецкой школьной философии XVIII в. Предисловие к переводу / В.Л. Иванов // EINA1: Проблемы философии и теологии. -2012, - № 1 (001). -140 с.
3. Крысько В.Г. Социальная психология. Курс лекций: Учебное пособие - 4-е изд., перераб. и доп. - М.:Вузовский учебник, 2017. - 256 с.
4. Ожегов С. И., Шведова Н.Ю. Толковый словарь русского языка. -М : Русский язык, 20-е издание, 1988г. – 750 с.
5. Psychological experiment Выдающиеся эксперименты: психика и психология. [Электронный ресурс]. Режим доступа: <http://psychoexp.ru/mozg-cheloveka.html>
6. Studme.org. Эстетика: эстетические теории и ценности. [Электронный ресурс].Режим доступа:[https://studme.org/16300115/filosofiya/estetika\\_esteticheskie\\_teorii\\_tsennosti](https://studme.org/16300115/filosofiya/estetika_esteticheskie_teorii_tsennosti)
7. Энциклопедия Кругосвет. [Электронный ресурс]. Режим доступа: [http://www.krugosvet.ru/enc/gumanitarnye\\_nauki/filosofiya/ESTETIKA.html](http://www.krugosvet.ru/enc/gumanitarnye_nauki/filosofiya/ESTETIKA.html)
8. Лосев А.Ф. История античной эстетики. В 6 томах. -М.: АСТ, 2000

## **РУБРИКА 2.**

### **«ПЕДАГОГИКА»**

#### **РУССКИЕ НАРОДНЫЕ СКАЗКИ В КРУГЕ ДЕТСКОГО ЧТЕНИЯ**

*Гатауллина Алиса Аксановна*  
*студент Института ДиНО ФГБОУ ВО «ОГПУ»,*  
*РФ, г. Оренбург*

*Ивкина Юлия Михайловна*  
*научный руководитель, старший преподаватель, ФГБОУ ВО «ОГПУ»,*  
*РФ, г. Оренбург*

Изучение русских народных сказок, несомненно, вызывает интерес и у методистов, и у педагогов. Ведь методики их изучения очень интересны и разнообразны.

Каждый учитель должен владеть информацией, как мотивировать ученика к изучению сказок.

Впервые народные сказки для детей были опубликованы Е.А. Авдеевой в первой половине XX века. Они публиковались в различных сборниках, журналах, затем за ними укрепилось название детские сказки. Это один из самых интересных жанров литературы. Большинству детей нравится их читать, анализировать, делать выводы.

Сказки привлекают читателей своим сюжетом и простым языком. Этот жанр лёгок для восприятия и дошкольников. Именно поэтому многие ученики увлечены чтением сказок в самом начале обучения. Но, к сожалению, интерес длится недолго. Младшие школьники подвластны влиянию компьютерных игр, гаджетов, телевидения, интернета.

По этой причине учитель должен с первого дня ребёнка в школе формировать его интерес к книгам, читательской деятельности. Начиная с обучения грамоте, ребёнок встречается с такими сказками как «Терёмок», «Колобок», «Лиса и журавль», также делается акцент на самом персонаже, который часто становится «гостем» на различных уроках.

Русские народные сказки – это настоящее сокровище. Ведь даже в небольшой сказке очень много смысла. Не стоит забывать и про воспитательную направленность. Сказки учат детей тому, что такое хорошо, что такое плохо, формируют понятия «добро» и «зло», учат быть скромными, смелыми, отважными, нежадными и заставляют верить в чудо. Воспитательная функция – одна из самых важных в изучении этого жанра.

Изучая сказки, ребёнок развивает память, логику, мышления, а также, что немало важно, он познаёт мир. В каждой сказке своя история, свой сюжет, своя «жизнь». В словаре В.И. Даля сказка определяется как «вымышленный рассказ, небывалая и даже несбыточная повесть, сказание» [1]. «Толковый словарь русского языка» С.И. Ожегова фиксирует два основных значения слова «сказка»: 1. Повествовательное, обычно народнопоэтическое, произведение о вымышленных лицах и событиях, преимущественно с участием волшебных, фантастических сил. 2. Выдумка, неправда, ложь (разг.) [2].

Как считает известный исследователь сказок Э.В. Померанцева, «каждый из видов сказок имеет свои особенности: свое содержание, свою тематику, свою систему образов, свой язык, отличается от других всей совокупностью своего творческого метода, всем своим стилем» [3].

Существуют различные виды сказок: сказки о животных, волшебные сказки и бытовые. В начальных классах представлены все виды сказок.

В сказках о животных в главных ролях сами животные, которые поступают так же, как и некоторые люди. В этих сказках чаще всего высмеиваются пороки человека. В них поднимаются социальные и этические проблемы.

Любимый вид сказок у школьников – волшебные сказки. В них всё понятно: кто является добрым, кто плохим. Главная задумка таких сказок – показать волшебство, магические силы и энергию.

Сказки, в которых передаётся народная мудрость, отношения социальных классов, называются бытовыми. В них показана жизнь, быт, нет никаких сверхъестественных сил. Действие происходит в одном времени и пространстве, чаще всего один герой положительный, другой – отрицательный.

Разоблачение лицемерия правящих классов – основная черта бытовых сказок. Они направлены на нравственное воспитание обучающихся.

Также детские сказки можно классифицировать в зависимости от того, кто является их носителями. Выделяются три группы произведений: 1) сказки взрослых для детей; 2) ассимилированные детьми сказки взрослых; 3) сказочные импровизации детей.

Группу детских сказок составляют произведения, записанные взрослыми специально для маленьких читателей. Часто учёные называют их сказками–пестушками. В основном носителями этих сказок являются няни, бабушки, мамы. Смысл таких произведений заключается в том, что нужно жить в мире, слушаться взрослых и не лениться.

В следующую группу включают сказки, которые были записаны самими детьми. Таких сказок немного, преимущество – это волшебные сказки.

Самую необычную группу представляют сказки–импровизации. Дети придумывают произведения в повседневной жизни. Некоторые сказки похожи на уже прочитанные детьми произведения с добавлением новых героев, новых элементов волшебства. Детям с очень развитым воображением удаётся придумать свою необычайную сказку.

В основном, они связаны с какими-то воспоминаниями и/или впечатлениями.

Сказки, которые придумывают дети, помогают понять их внутренний мир.

Таким образом, сказка для ребёнка является особой реальностью. Она помогает рассмотреть мир человеческих чувств и нравственных ценностей. Работа со сказками носит обучающий, воспитывающий, развивающий характер. Каждая сказка чему-то учит: одна – смелости, храбрости; другая – доброте и хорошим качествам.

Самое уникальное, что в них нет никаких наставлений. В детях воспитываются положительные качества характера на ярких образных примерах.

В процессе работы со сказками у детей формируются универсальные учебные действия: самостоятельно работать с книгой, задавать вопросы, выдвигать гипотезы и аргументировать свой ответ.

Совершенствуются и коммуникативные навыки общения в парах, группах, развиваются внимание, память, речь, логическое и образное мышление, повышается уровень познавательной активности и учебной мотивации, расширяется кругозор учащихся.

Детские народные сказки - это золотой фонд русской литературы.

### **Список литературы:**

1. Даль В.И. Толковый словарь живого великорусского языка
2. Ожегов С.И. Толковый словарь русского языка Оникс, 2011. — 736 с.
3. Пропп В.Я. Морфология сказки / В.Я. Пропп. - М.: Наука, 1969. - 168с.

## **К ВОПРОСУ О ЛИЧНОСТНО-ОРИЕНТИРОВАННОМ ПОДХОДЕ В ОБУЧЕНИИ ИНОСТРАННОМУ ЯЗЫКУ В НАЧАЛЬНОЙ ШКОЛЕ**

*Гатауллина Алиса Аксановна*

*студент Института ДиНО ФГБОУ ВО «ОГПУ»  
РФ, г. Оренбург*

*Мирошникова Дарья Викторовна*

*научный руководитель, старший преподаватель ФГБОУ ВО «ОГПУ»  
РФ, г. Оренбург*

Стремления человека 21го века безграничны. Это касается всех сфер жизни. С каждым годом люди становятся более коммуникабельными и мобильными. Современный мир – это мир межкультурного общения: учёба в школе и вузе по обмену, стажировки учёных, международные конференции, совместные предприятия, туристические поездки, выставки и т. д. [4]. В связи с этим актуальность изучения иностранного языка не вызывает сомнения. Требование социума в изучении иностранных языков обусловлено также и необходимостью взаимодействия людей в профессиональной сфере, а также для успешной социализации и адаптации.

С введением в систему образования РФ федерального государственного образовательного стандарта актуальность изучение иностранного языка, в частности английского, значительно возросла. Одной из задач, заложенной стандартом является получение личностных результатов в процессе освоения предмета «Иностранный язык» в школе. Потенциал данного предмета в формировании социокультурной компетенции огромен. В процессе обучения также происходит приобщение школьников к культуре страны изучаемого языка, включение в диалог культур с обязательным элементом представления субъектной позиции учащегося.

Кроме того, следует отметить, что развитие познавательного интереса – один из важных аспектов при изучении иностранного языка. Мотивация является источником активности и направленности личности на предметы и явления действительности, в результате чего и возникает активность. Ведь именно динамичность, инициативность и интерес учащихся способствует

повышению уровня личностного результата ребёнка, его общего представления о мире как о многоязычном и поликультурном сообществе.[2]

С каждым уроком в контексте ФГОС младший школьник должен знакомиться с миром зарубежных сверстников использованием средств иностранного языка через детский фольклор, некоторые образцы детской художественной литературы, тексты о традициях страны изучаемого языка. Личностно–ориентированный подход ставит в центр внимания личность ученика, учёт его индивидуальных возможностей и особенностей. Ввиду этого важно, чтобы содержание обучения содержало доступные для понимания учащегося элементы и бытовые ситуации, в которых учащийся может проявить субъектную позицию. Необходимо отметить, что для обучения иноязычному говорению, важно создать дружелюбную атмосферу, которая позволит каждому ученику преодолеть языковой барьер и воспринимать иностранный язык как средство общения, а не как набор языковых символов.

Следует учитывать, что личностно-ориентированный подход в обучении иностранным языкам способствует повышению внутренней мотивации учащихся, что достигается путем ориентирования детей на личностно-эмоциональное отношение к содержанию урока и поддержание интереса учащихся за счет использования различных форм работы, заданий проблемного характера, подбора актуального аудиовизуального материала, включение в работу современных технологий, новых приемов и технологий. Принимая во внимание проблемы и интересы учеников «нового времени», можно создать в классе обстановку, стимулирующую к самосовершенствованию речевых навыков.

Важно понимать, что некоторые виды работы, применяемые в традиционной методике, не находят отражения в современной концепции обучения иностранному языку. Современные методисты не рекомендуют использовать в учебном процессе задания для учащихся, которые не включают в себя ни одну условную коммуникативность, например, чтение одного и того же текста всеми учениками и пересказ друг другу. Такой вид деятельности можно заменить на групповые формы работы над различными текстами с

учётом индивидуальных возможностей каждого ученика, где организуется взаимодействие учащихся на основе обмена информацией, а между учащимися разделены роли. Функции каждой роли школьников могут быть различны: один выделяет незнакомые слова, другой ищет значение слов в словаре и т.д. Правильная организация такой работы может способствовать развитию речевой инициативы, а также желание ребёнка совершенствовать учебные и коммуникативные умения [1].

Кроме того, для реализации личностно-ориентированного подхода в обучении иностранному языку актуальным является использование проектной методики. Метод проектов достаточно хорошо описан в работах Е. С. Полата, Н. В. Туркиной, О. В. Теслиной и др.

Метод проектов — это способ достижения дидактической цели через детальную разработку проблемы (технология), которая должна завершиться вполне реальным, осязаемым практическим результатом, оформленным тем или иным образом [3]. В ходе реализации проектной деятельности ученик самым непосредственным образом включается в активный познавательный процесс, самостоятельно осуществляет сбор необходимой информации для решения заданий проблемы, планирует возможные варианты её решения, делает выводы, анализирует свою деятельность [5].

Таким образом, можно сделать вывод о том, что важность знания иностранного языка сложно переоценить. Знания языков расширяют границы нашего сознания, позволяют узнать культуру, обычаи другого народа. И именно личностно-ориентированная система обучения способствует созданию условий для реализации обучающимися своих личностных возможностей и жизненных целей. Весьма важно помнить, что личность - особая ценность образовательного процесса.

### **Список литературы:**

1. Бим И. Л. Личностно-ориентированный подход - основная стратегия современного языкового образования / И. Л. Бим. - Режим доступа: <http://prdsomet.alledu.ru?files0/files1/files629/files634/docs/bim.html>



2. Бондаревская Е. В. Ценностные основания личностно-ориентированного воспитания / Е. В. Бондаревская ; Рост. гос. пед. ун-т. - Ростов-н/Д, 1995. - 285 с.
3. Википедия - свободная энциклопедия / Wikipedia, the free encyclopedia. - Режим доступа: <http://ru.wikipedia.org>.
4. Колесник А. А., Волкова С. А. Актуальность владения иностранным языком в современном мире // Молодой ученый. — 2017. — №3. — С. 562-564. — URL <https://moluch.ru/archive/137/38511/> (дата обращения: 06.11.2018).
5. Проектная методика как способ реализации личностно-ориентированного подхода в обучении иностранному языку. - Режим доступа: [http://festival.1september.ru/2003\\_2004/index.php?member=10072](http://festival.1september.ru/2003_2004/index.php?member=10072)

## УМЕНИЯ И НАВЫКИ ИГРЫ В ВОЛЕЙБОЛ СТУДЕНТОВ ПЕРВОГО КУРСА

*Капитонов Никита Дмитриевич*

*студент, Кубанский Государственный Технологический Университет,  
РФ г. Краснодар*

*Тюпенькова Галина Евгеньевна*

*старший преподаватель,  
Кубанский Государственный Технологический Университет,  
РФ г. Краснодар*

**Аннотация.** В данной статье рассматриваются умения и навыки студентов игры в волейбол. Выявлено, что физическая культура играет большую роль в профессиональной деятельности как бакалавра, так и специалиста, так как одним из наиболее эффективных средств повышения мозговой активности в учебном процессе студентов является приобщение их к физкультуре и спорту.

**Ключевые слова:** физическая культура; волейбол; умения; навыки; физическая подготовка.

В статье рассмотрены специфика волейбола и требования к методике обучения детей школьного возраста. Представлено обучение технике игры, техническая и физическая подготовка.

Отражена общая физическая подготовка, а также история возникновения волейбола в России.

Идея перебрасывать мяч через сетку поднятую на двухметровую высоту пришла Уильяму Моргану.

В молодости он был преподавателем гимнастики в школе города Холиоук. Но еще до Уильяма уже были игры подобного типа. Ещё в третьем веке до н.э. римляне перебрасывали через сетку нечто похожее на мяч.

Также в Европе была игра которая называлась «фаустбол», но там перебрасывали мяч через стену выложенную из камней.

Основной целью Моргана была возможность людей играть в волейбол, которые уже не могли играть в баскетбол. В самых первых играх в волейбол использовали не мяч, а бычий пузырь.

Когда игра приобрела популярность, в ней начали редактировать правила, например при подаче мяча, если игрок промахивался, разрешалось сделать повторную подачу. Также изначально количество игроков на поле было не ограничено, чуть позже азиаты использовали в своей версии игры только девять человек.

Волейбол является одной из самых популярных игр, как в России, так и в учебных заведениях.

Такую популярность он получил из-за возможности играть людям всех возрастов и простоте правил. Волейбол одна из немногих игр которая дает нагрузку на организм в соответствии с его физической подготовки.

Можно выделить ряд факторов оказывающих большое влияние на эффективность игры спортсмена. Самые главные факторы:

1. Развитие у игроков способности играть слаженно, учитывая траекторию мяча и его скорость полета.
2. Развитие специальных качеств, таких как сила и быстрота реакции.
3. Умение использовать быстрые и неожиданные приемы, необходимые для поражения противника.

Такие особенности игры требуют высокую подготовку спортсмена.

Одним из главных средств для тренировки учащегося являются физические упражнения. Их разделяют на две группы: основные и второстепенные.

Основные- сам волейбол, и то что отличает его от других видов спорта. Здесь собраны приемы которые имеют место на соревнованиях, турнирах и самой игре.

Второстепенные- используются для развития главных физических качеств.

Каждое упражнение относят в составные части тренировки: общее, специальное, техническое и тактическое. У каждого вида свои основные

средства для достижения максимального результата. Но в то же время каждое упражнение тесно связано с другим. Например, если спортсмен не может выполнить упражнение подачи, то полезными окажутся специальные упражнения для развития этого качества, а не увеличение количества повторений.

**Развитие силы.** Сила игрока- это возможность преодолевать сопротивление с помощью усилий мышц. Быстроту движения игрока на поле определяет сила мышц и помогает организму в развитии ловкости и выносливости. Сила проявляется во время подачи и приема мяча игроком. Для развития силы используют упражнения с дополнительным весом.

**Развитие быстроты.** Способность выполнять движения быстро и неожиданно используются чаще всего в волейболе во время подачи. Это зависит от силы мышц, поэтому этим качествам уделяют особое внимание. Для развития этого используют короткие упражнения с быстрым темпом. Например, бег на короткие дистанции, бег с ускорением и многие другие.

**Развитие выносливости.** Выносливость- это способность организма выполнять упражнения при длительных нагрузках без снижения эффективности.

**Правила подачи в волейболе.** Мяч вступает в игру подачей спортсмена. Команда которая делает первую подачу определяется жребием. При переходе игроков на поле, совершается по часовой стрелке.

Подача осуществляется за задней линией. Если подающий игрок наступает на линию, или попадает в сетку, или отправляет мяч за пределы поля, то команда проигрывает подачу, а противник получает очко. Принимать мяч во время игры имеют права все игроки.

Основным атрибутом волейбола является волейбольный мяч. Как и любой другой мяч, он состоит из внутренней резиновой камеры, которая спрятана под натуральной или синтетической кожей.

Мячи различаются в зависимости от их предназначения (официальные соревнования, тренировочные игры), возраста участников (взрослые, юниоры)

и типа площадки (открытая, закрытая). Диаметр волейбольных мячей от 20,4 до 21,3 сантиметров, длина окружности от 65 до 67 сантиметров, внутреннее давление от 0,300 до 0,325 кг/см<sup>2</sup>, вес от 250 до 270 грамм. Волейбол сочетает в себе элементы прыжков и бега, поэтому немаловажным атрибутом является удобная обувь.

Наиболее подходящая для игры, обувь с мягкой подошвой.

Иногда дополнительно используются специальные стельки-амортизаторы, они очень эффективны для предотвращения травм.

Судьи в волейболе и их обязанности Судейская бригада на матче состоит из: Первый судья. Он выполняет свои обязанности, сидя или стоя на судейской вышке, которая расположена у одного из концов сетки. Второй судья. Находится за пределами игровой площадки около стойки, на противоположной стороне от первого судьи. Секретарь.

Секретарь выполняет свои обязанности, сидя за столиком секретаря на противоположной стороне от первого судьи. Четыре (два) судьи на линии. Контролируют боковую и лицевую линии.

На игровом поле расположена площадка для игры, а также свободная зона. Форма его должна быть строго прямоугольной, с размерами 9 на 18 метров.

По периметру располагается свободная зона минимум трехметровой ширины. Поверхность каждой зоны в волейболе должна быть ровной и горизонтальной. Чтобы игроки не получили травм во время матча, она не должна быть скользкой и иметь препятствий.

Если игра ведется в зале, пол окрашивается в светлые цвета. Линии разметки должны быть контрастными, а их ширина – составлять 5 см. Для чего нужны зоны в волейболе и сколько их всего? Согласно правилам, шесть – по количеству игроков одной команды. Причем находятся они на своих зонах не постоянно, а перемещаются на одно место после каждой подачи. В более общем понимании, зон три: зона подачи, зона замены и передняя зона.

Видов волейбола существует несколько.

Некоторые из них даже стали олимпийскими видами спорта.

Например, пляжный волейбол. Еще его называют волейбол на песке.

От классической разновидности отличается меньшим размером игрового поля, а также меньшим количеством игроков в команде. Более простая разновидность волейбола – пионербол. Полюбился новичкам за менее строгие правила.

Мяч в пионерболе разрешается брать в руки, а пас осуществляется не отбиванием, а броском.

Есть также парковый волейбол и мини-волейбол – игра, в которой участвуют игроки возрастом до 14-ти лет. В Германии распространен фаустбол – мяч в нем отбивают ударом кулака или предплечья (от немецкого слова *faust*, что переводится как «кулак»). Официальным видом спорта считается и женский волейбол, в который играют только представительницы прекрасного пола.

Подведение итогов. В конце учебного года были проведены экзамены по теоретической, практической и общефизической подготовке студентов. Занятие волейболом оказали положительное влияние на умение управлять своими движениями. В конце года по сравнению с началом студенты стали лучше понимать правила игры и технику выполнения приёмов. Также в ходе активной физической деятельности повысился уровень общей и специальной физической подготовленности.

Итоги. В результате активных занятий волейболом у учащихся произошли изменения в уровне овладения техникой двигательных действий, в формировании познавательных мотивов и развитии умений управлять своими движениями, в физической подготовленности.

Технология обучения двигательным действиям на основе теории учебной деятельности является определенным шагом в решении задач технической подготовки в волейболе, а также в изучении более общих проблем физического воспитания школьников и студентов.

### **Список литературы:**

1. Беляев А.В., Савин М.В. «Волейбол» изд. Образование и наука 2014г.
2. Железняк Ю.Д. «120 уроков по волейболу» 2000г.
3. Платонов В. «Моя профессия-игра», книга тренера изд. 2007г.
4. Журнал «Время волейбола» №1 2009г.

## КАК РАЗВИТЬ ИНТЕРЕС К ОБУЧЕНИЮ У СТУДЕНТОВ В СОВРЕМЕННОМ КОМПЬЮТЕРНОМ МИРЕ?

*Козырева Алла Борисовна*

*магистрант ФГАОУ ВО «Южный федеральный университет»  
Академия психологии и педагогики,  
РФ, г. Ростов-на-Дону*

**Аннотация.** В данной публикации автор обращает внимание на проблему, которая связана с предоставлением учебного материала для занятия и повышением заинтересованности в обучении у студентов. В статье представлены возможности решения проблемы с помощью изменения способа обучения и вовлечения в процесс образования электронных учебных пособий. В качестве эффективного решения представлено электронное учебное пособие по изучению растрового графического редактора Paint.NET по дисциплине информатика. Приводятся причины использования данного метода, его подробное структурное описание и достигнутый положительный эффект в процессе обучения. Отмечается, что любые нововведения в учебном процессе должны сопровождаться под чутким руководством опытного наставника, которым является преподаватель.

**Ключевые слова:** электронное учебное пособие, растровый графический редактор Paint.NET

Компьютер – основной инструмент информатики, точно так же, как белый халат – неотъемлемый атрибут врача. Но точно такой же халат носят и представители других профессий – продавцы, инженеры... И вещь эта, в любом случае, полезная и необходимая.

Впрочем, с белыми халатами нам все же лучше не сталкиваться. А вот обойтись без компьютера не получится – уж больно универсальным и удобным получилось это устройство. И если раньше владение компьютером требовалось от представителей лишь нескольких десятков профессий, то сегодня без хорошего знания персонального компьютера (ПК) не обойтись никому [1, с. 3].



Именно хорошие знания работы с ПК на сегодняшний день любой человек может получить, изучив самостоятельно как учебную литературу, так и повсеместные интернет-источники. Такая система получения знаний может быть использована вне зависимости от возраста и предпочтений человека, но здесь вы встретитесь с огромным количеством информации, которая не сразу приведет вас в нужное русло и будет непонятна для неподготовленного пользователя, или как сейчас говорят для «новичков».

В следствии этого, как показывает практика знания полученные в ходе обучения в школе, колледже, либо высших учебных заведениях, именно по очной форме обучения, позволяют в дальнейшем уже самостоятельно познавать, изучать различные новшества и развиваться вместе с ними, так как человек уже будет знаком с основными аспектами в той или иной сфере.

Каждый преподаватель на протяжении всей своей работы следит за техническим прогрессом и за реформами, происходящими в сфере образования, и помимо этого он должен учитывать огромное количество аспектов, с которыми встречается, проводя занятия по конкретной дисциплине. Один из таких аспектов, который, по-моему мнению считается важным в настоящее время - это способность заинтересовать обучающихся на каждом учебном занятии.

Такой предмет как информатика был всегда интересен как для школьников, так и для студентов. Но в связи с развитием информационно-компьютерных технологий и их внедрением во всех сферах жизни человека молодое поколение настолько углубилось в эту индустрию компьютерного прогресса, что с полной уверенностью утверждает, что знает всё о составе ПК, о различных аппаратных и программных обновлениях, хотя в большинстве случаев это будет связано именно с техникой и различными видами компьютерных игр, так как именно это им и интересно. А изучение, например, истории развития компьютерной техники, различных систем счисления, правил работы с программным обеспечением (ПО) не так интересно, как игры, социальные сети или новый выпуск айфона.

Таким образом, возникает проблема, связанная с предоставлением учебного материала для занятия и повышением заинтересованности в обучении у студентов. Как же её решить?

Во-первых, каждый студент 1 курса на одном из первых занятий по информатике всегда задает один и тот же вопрос: «Когда мы будем работать за компьютером?» Так как обычно первые темы дисциплины связаны с теорией по изучению информации и развитию информационного общества, т.е. занятия проходят исключительно лишь в форме беседы и запоминания основным терминов.

Тем самым интерес к обучению у студентов развить достаточно сложно и отсюда следует вывод, что студенты ждут чего-то нового, чем простое изучение и зазубривание терминов, им интересна работа с техникой. Значит необходимо присутствие не только теоретического материала в виде лекций, но и практического, которое должно быть основано именно на работе за ПК. Тем самым студент получит необходимую информацию и сможет её закрепить на практике, и что не мало важно он приобретает не только знания, но и навыки работы, появляется уверенность в своих силах как пользователя, начинает активно заниматься исследованием, изучением чего-то нового.

Во-вторых, отсюда вытекает следующее решение проблемы – творчество. Да, именно, творчество! Само определение означает процесс деятельности, создание нового. И обычно оно связано с великими художниками, скульпторами и т.д. Но не все студенты творческие личности, не каждый имеет такие способности. Но как говорится «нет ничего невозможного». Главное это помочь студенту проявить себя творчески и дать ему возможность создать что-то новое самостоятельно.

С эти помогут справиться электронные учебные пособия (ЭУП) по отдельным темам дисциплины информатика.

Электронные пособия – это обучающая программная система комплексного назначения, обеспечивающая непрерывность и полноту процесса обучения, предоставляющая теоретический материал, обеспечивающая

тренировочную учебную деятельность и контроль уровня знаний, а также информационно-поисковую деятельность. Электронный учебник обладает рядом отличительных особенностей, которые объясняют целесообразность разработки и использования его, как самостоятельного средства обучения. В целом электронный учебник значительно экономит время студента, затрачиваемое на рутинные операции по поиску учебного материала [2]. А также данная форма обучения дает возможность студенту самостоятельно изучить материал, проверить и закрепить его на практике, не только на занятии, но и дома, если это необходимо.

Основное преимущество ЭУП на уроках информатики — это то, что они помогают при изучении ПО компьютера. А если ЭУП создано и тщательно продумано преподавателем, содержит достаточное количество теоретического материала, как правило краткое, чтобы не загружать лишней информацией неподготовленных студентов и более полную информацию по практической работе с ПО, которое учитывает, как основные приемы работы, так и возможности использования программы в дальнейшем. То таким образом и преподавателю, и студентам будет проще, удобно и интересно работать на учебных занятиях.

В качестве успешного примера использования вышеописанного метода, можно привести использование ЭУП по изучению растрового графического редактора Paint.NET. Данная программа была включена в процесс обучения по дисциплине информатика по следующим причинам:

- является бесплатной и простой в изучении;
- позволяет развить творческие способности, способность мыслить логически и развить навыки работы с ПК;
- использовалась на мастер-классах для привлечения студентов для поступления в колледж на специальность, связанную с изучением компьютера;
- достаточно часто применяется как преподавателями, так и студентами при создании, обработке и оформлении изображений на различные мероприятия.

ЭУП по изучению растрового графического редактора Paint.NET было создано преподавателем информатики для первых курсов, таких специальностей как Дошкольное образование, Информационные системы и программирование, Физическая культура и Социальная работа. Специальности имеют различную направленность, но для того чтобы студентам в дальнейшем было проще не только при работе с ПК, но и они имели возможность проявлять себя творчески уже по роду своей профессии, ЭУП было разработано и включило в себя следующее:

- лекционный материал, который позволил студентам ознакомиться с понятием компьютерной графики, её видами и с графическими редакторами;
- основной теоретический материал по изучению растрового графического редактора Paint.NET, который познакомил с назначением программы, её возможностями и подробным описанием структуры;
- большая часть была представлена практическими заданиями: начиная с изучения интерфейса программы и простейших приёмов работы, до составления многослойного рисунка, с использованием различных инструментов и эффектов.

Данная программа в начале изучения многими студентами была принята как что-то новое и сложное в изучении, но благодаря помощи преподавателя, который первые занятия проводил с подробным объяснением каждого этапа практического задания и сопровождал это всё наглядностью, а также использование студентами ЭУП позволило уже ко второму занятию заинтересовать их в дальнейшем изучении, к третьему и четвертому позволило им самостоятельно определить порядок действий при выполнении практического занятия и уже все последующие занятия позволили решить поставленную проблему, так как каждый студент был заинтересован в изучении и самостоятельно пытался достигнуть поставленной цели.

Суть традиционной модели образования изменяется, студент должен не просто получать знания, ему необходимо научиться их систематизировать, анализировать, создавать свое собственное представление о мире.

Постоянно развивающиеся информационные технологии возлагают на субъекты самообразования требования, которые обязывают их иметь соответствующие знания, навыки и способности для их использования.

Эти знания практически невозможно усвоить механически, личность сама вырабатывает их в результате самостоятельной творческой активности и самоорганизации мышления при взаимодействии с информационными технологиями [3].

В заключении, хотелось бы уточнить, что, работая с компьютером, большинство людей не создает нужные программы самостоятельно, а лишь пользуется уже готовыми разработками.

Поэтому и называются они пользователями.

Впрочем, быть пользователем тоже не просто. Ведь необходимо уметь не только обращаться с несколькими распространенными программными пакетами, но и ориентироваться в «программном море» - для того чтобы в случае необходимости легко и быстро найти нужную программу и научиться с ней работать [1, с. 146].

И весь этот процесс изучения должен сопровождаться под чутким руководством опытного наставника, которым является преподаватель, со всем своим багажом методов, навыков и форм работы.

Ведь именно он сможет помочь пользователю, т.е. студенту, проявить себя творчески, достичь поставленной цели, стать увереннее и использовать полученные знания не только в своей дальнейшей профессии, но и в жизни.

### **Список литературы:**

1. Компьютерная энциклопедия школьника: энциклопедия / В. П. Леонтьев. - М.: ОЛМА-ПРЕСС Образование, 2005. - 766 с.: ил.
2. Соловов А.С. Электронное обучение – новая технология или новая парадигма? / А.С. Соловов // Высшее образование в России. – 2006. – № 11. – С. 104-112.
3. Митрофанов Д.В. РОЛЬ ИНФОРМАЦИОННЫХ ТЕХНОЛОГИИ В САМООБРАЗОВАНИИ СТУДЕНТОВ ВУЗОВ // Современные проблемы науки и образования. – 2015. – № 3.; URL: <http://www.science-education.ru/ru/article/view?id=18726> (дата обращения: 31.10.2018).

## РОЛЬ К. Д. УШИНСКОГО В РАЗВИТИИ ПЕДАГОГИЧЕСКОЙ НАУКИ

*Пигнастая Дарья Григорьевна*

*студент, Евпаторийский институт социальных наук (филиал)  
ФГАОУ ВО «Крымский федеральный университет им. В. И. Вернадского»,  
РФ, г. Евпатория*

*Шевченко Алла Николаевна*

*научный руководитель, канд. пед. наук, доцент, Евпаторийский институт  
социальных наук (филиал) ФГАОУ ВО «Крымский федеральный университет  
им. В. И. Вернадского», РФ, г. Евпатория*

## CONTRIBUTION TO THE PEDAGOGICAL SCIENCE OF K. D. USHINSKY

*Darya Pignastaya*

*student of the Yevpatoriya Institute of social Sciences (branch) of Federal state  
Autonomous educational institution «Crimean Federal University. V. I. Vernadsky»,  
of the Russian Federation, Yevpatoriya*

*Alla Shevchenko*

*research Director, cand. ped. associate Professor, Evpatoria Institute of social  
Sciences (branch), «Crimean Federal University. V. I. Vernadsky»,  
of the Russian Federation, Yevpatoriya*

**Аннотация.** В статье рассмотрен вклад великого русского педагога-профессионала К. Д. Ушинского в педагогическую науку. Изложены основные принципы его теории, а также обозначено влияние на развитие педагогики для женщин, идеи народности и дидактики.

**Abstract.** The article considers the contribution of the great Russian professional teacher K. D. Ushinsky to pedagogical science. The main principles of his theory are stated, and the influence on the development of pedagogy for women, ideas of nationality and didactics is indicated.

**Ключевые слова:** педагогика, дидактика, женское образование, принцип народности.

**Keywords:** pedagogy, didactics, female education, the principle of nationality.

Одним из важнейших эволюционных условий современного мира является осознание того, что стабильное развитие общества, а также своевременное и

эффективное реагирование на возникающие проблемы зависит от состояния образования страны и уровня образованности его граждан. На протяжении последних государство развивается в условиях постоянного реформирования во всех сферах общества, в том числе и образования. Улучшение учебно-воспитательного процесса в школе происходит с постепенным приходом в нашу жизнь новых технологий. Полноценно это задание можно решить только в рамках национального воспитания, неотъемлемой составляющей, а иногда и методом которого является бесценный опыт выдающихся педагогов прошлого. Среди которых особое место занимает педагогическая деятельность К. Д. Ушинского.

Вопрос педагогической мысли играет важную роль для науки о воспитании и обучении человека. Многие ученые разрабатывали свои методы и подходы к его исследованию. Существует два пути: изучение и обоснование основных положений из уже изложенных о педагогике и развитие новых, актуальных методов и подходов. Основой отечественной педагогической мысли являются мысли К. Д. Ушинского. Актуальность работы обусловлена тем, что идеи, зародившиеся в 19 веке, до сих пор востребованы в педагогической системе. Они рассматриваются и обсуждаются теоретиками науки. На современном этапе реформирования отечественной образования, наработки и педагогический опыт К. Д. Ушинского приобретают особые признаки. Совершеннее и разнообразнее становится содержание начального образования, направленное на учет потребностей, способностей и психологических свойств учащихся: вариативность, гибкость, мобильность, адаптивность, способность реагировать на изменения в образовательном пространстве; саморазвитие личностных качеств, как учителя, так и учеников.

А. Н. Джуринский писал, что «... изучение истории школы и педагогики помогает освоить современную науку о воспитании, дает ценные и незаменимые знания об обществе и человеке, об истоках сегодняшнего мирового педагогического процесса» [4, с. 12].

К вопросу о роли К. Д. Ушинского в развитии педагогической науки обращались такие исследователи, как Е. Н. Водовозова, Г. Я. Гревцева, А. Н. Джурицкий, Э. Д. Днепров, М. М. Мишина и др.

Цель статьи – раскрыть содержание педагогической деятельности К. Д. Ушинского.

К. Д. Ушинский не является выдающимся психологом и педагогом. Он по праву считается прародителем, основателем научной педагогики в нашей стране. Период работы К. Д. Ушинского пришелся на кризис крепостничества и одновременно рост общественно-демократического движения, как следствие – зарождение революционно-демократического направления. Это не могло не отразиться на творчестве великого человека, и центром его педагогической системы стала демократизация системы образования и обучения. В его идеалистических взглядах просматривались идеи поступательного развития общества и труда, как определяющего фактора человеческой жизни.

Исследователь был одним из первооткрывателей в теории развивающего обучения. На психологическую основу он поставил дидактику. Предметом воспитания по Ушинскому есть человек, и «... если педагогика хочет воспитывать человека во всех отношениях, то она должна прежде узнать его тоже во всех отношениях» [6, с. 112].

К. Д. Ушинский считал, что знать человека – значит изучать его в комплексе психических и физических особенностей среды, которая на него влияет, времени, в котором он живет, а также культуры, с помощью которой формируются идеалы, необходимые для жизни в обществе [6].

Но, как и все нововведения, деятельность К. Д. Ушинского не была сразу принята в современном обществе. Е. Н. Водовозова отмечала, что «...деятельность К. Д. Ушинского пришлась настолько не по душе нашему начальству, что оно мало скрывало это даже от нас, грубо порицая его нововведения, вкривь и вкось перетолковывая его слова, осуждая всех новых учителей и презрительно подсмеиваясь над ними» [1, с. 3]. Но, несмотря на это,



выдающемуся практику удалось повысить уровень образования и улучшить его качество.

Педагог Э. Д. Днепров отмечал, что «... до Ушинского в галерее имен русских ученых, являвших собой национальную гордость, не было ни одного имени профессионального педагога» [5, с. 58]. К. Д. Ушинский внес большой вклад в развитие теории развивающего обучения. Эта теория имела большое значение в развитии педагогики и оказала воздействие на прогрессивных педагогов второй половины XIX – начала XX века, которые не только восприняли, но и значительно продвинули вперед передовые идеи, как в теории, так и в практике. Ученый не просто ставил образование на одно из привилегированных мест в развитии общества, но и считал его одним из мощных воспитательных средств и источником не только умственного, но также и нравственного развития. Воспитание – способ зародить в личности нравственность, развить ее гармоническое начало. Его идеей было развитие в человеке дисциплинированности, гуманности, честности, трудолюбия и скромности. «Он первым сформулировал основные принципы обучения: научности; воспитывающего обучения; систематичности и последовательности; сочетание наглядных, практических и словесных методов обучения» [2, с. 68].

Педагог делал упор на том, что воспитание и образование должны опираться на идею народности – учитывать традиции этого народа, сформировавшиеся обычаи, особенности и также географическое и геополитическое положение. В центр педагогики ученый ставил личность и определял несколько факторов ее воспитания: преднамеренные, это те цели и задачи, которые поставлены воспитанием заранее; непреднамеренные – они влияют на ребенка непосредственно в той среде, в которой он находится.

К. Д. Ушинский одновременно критиковал теорию материального образования, и теорию формального, считая их однобокими. Он был уверен, что главной задачей обучения должно стать не просто обогащение ума ребёнка необходимыми знаниями, но и одновременно развитие его умственных способностей. Так, педагог отмечал, что в процесс обучения ценной является

самостоятельная деятельность человека. По его мнению, личная инициатива, собственные действия и оценка результатов – вот что по-настоящему ценно, так как позволяют ребенку самостоятельно оценить процесс обучения.

Ученый считал, что педагогика не должна находиться в вакууме от других наук. Ей стоит заимствовать и взаимодействовать, обращаться к принципам и знаниям психологии, физиологии и философии. Автор многих научных статей и трудов, К. Д. Ушинский стал основоположником двухуровневой дидактики: общей и частной. Общая дидактика занималась базовыми методами и принципами обучения, а вот частная использует их для изучения отдельных учебных дисциплин. Он сочетал теоретико-методические принципы двухуровневой дидактики в концепции обучения родному языку, считал, что в языке проявляются народ и родина. Так, произведения «Родное слово» и «Детский мир» посвящены именно любви к родному языку. В них педагог не только на равных общается с ребенком, но и погружается в мир его чувств и интересов. Книги пропитаны народным духом и представляют собой образцы народной педагогики. Благодаря этим руководствам не одно поколение детей прониклось идеями своей принадлежности к своему народу и его ценностям. Именно из этих книг дети получают первую информацию о законах окружающего мира, учат родную речь, а позже усваивают нравственные нормы поведения.

К. Д. Ушинский отмечал важность нравственного воспитания и считал, что оно «... должно развить у детей уважение и любовь к людям, искреннее, доброжелательное и справедливое отношение к окружающим» [6, с. 297]. Средствами нравственного воспитания, по К. Д. Ушинскому, являются: обучение (книги, в которых сочетаются развитие речи, сообщение знаний и нравственное воспитание учащихся); личный пример учителя (по его образному выражению); убеждение, которому он придавал очень большое значение; умелое обращение с учащимися (педагогический такт); меры предубеждения; поощрения и взыскания» [2, с. 20].

Проанализировав педагогический опыт многих народов, К. Д. Ушинский писал: «Общей системы народного воспитания для всех народов нет не только на практике, но и в теории <...> у каждого народа своя особая национальная система воспитания; а потому заимствования одним народом у другого воспитательных систем является невозможным, <...> каждый народ относительно этого должен испытать свои собственные силы» [1, с. 11].

Педагог также много изучал начальную и женскую педагогику и оказал большое влияние на развитие женского образования. Он считал, что наравне со всеми благородные девицы могут изучать не только рукоделие и танцы, но и «мужские» дисциплины. Е. Н. Водовозова писала: «За эти полтора года, проведенные нами в институте после реформы Ушинского, мечты и стремления институток совершенно изменились. Никто из нас не мечтал более о балах, о выездах, об эффекте, произведенном роскошью туалета и легкостью танца, – теперь все хотели работать, все мечтали о серьезных занятиях, даже девушки, совершенно обеспеченные в материальном отношении» [1, с. 3].

Выдающийся педагог ставил просветительскую работу в основу своей деятельности. Он много ездил по учебным заведениям со своими лекциями и общался с другими педагогами. Вот как в своих воспоминаниях пишет учитель Симферопольской казённой мужской гимназии И. П. Деркачев: «Дружественный тон, которым автор «Родного слова» говорил с учителями, мягкость обращения и простота быстро привлекали к нему всех. Он смотрел на каждого учителя, как на равного себе товарища, и скромно, терпеливо, с непритворным уважением слушал всякое замечание и возражение...» [3, с. 20]. Если тезисно описать основные заслуги, разработанные педагогом, то можно выделить такие:

- К. Д. Ушинский – основатель научной педагогики в России, опирающейся на идею народности;
- первым предпринял попытку сложить научные знания о человеке, исходя из признания взаимосвязи педагогики с антропологическими науками;

- остался верен просветительской традиции, направленной на поиск педагогических решений социально-политических проблем;
- не только рассмотрел закономерности воспитания, но и постарался объяснить этот процесс;
- поддерживал общемировую традицию классно-урочной системы, считал ее наиболее приемлемой для организации занятий в школе;
- разработал учение о двухуровневой дидактике;
- в работах «Родное слово», «Детский мир» выстроил с постепенным усложнением, на основе звуковой аналитико-синтетической методике обучения грамоте, заменившей принятый буквослагательный метод;
- выдвинул главный тезис своей деятельности – двуединство обучения и воспитания;
- охарактеризовал особенности нравственного воспитания в различных слоях русского общества;
- предложил отказаться от педагогики «страха», от поддержания школьной дисциплины путем поощрений и наказаний. Он предлагал воспитывать школьника в атмосфере здравого смысла и гуманности. Важным способом нравственного воздействия Ушинский считал убеждение словом, примером наставника с опорой на личный опыт ребенка.

Таким образом, творческое наследие К. Д. Ушинского убеждает нас в разнообразии педагогических подходов к формированию системы образования. Рассмотрев ценности и принципы, изложенные К. Д. Ушинским в работах, можно смело говорить о том, что они не только не потеряли своей актуальности в системе современного образования. Они ориентированы не только на получение знаний обучающимся, но и на развитие гармоничной личности через систему образования и воспитания, через теорию развивающего обучения. Разработанная система образования и воспитания оказала большое влияние на развитие педагогики для женщин, на идеи народности, на выбор методов и их разнообразие, на просветительскую работу.

## Список литературы:

1. Водовозова Е. Н. Из воспоминаний институтки. – М.: Художественная литература, 1987. – 150 с.
2. Гревцева Г. Я. К. Д. Ушинский о народном воспитании // Материалы регион. межвуз. конф., посвящ. 180-летию со дня рождения К. Д. Ушинского. – Челябинск: Изд-во ГОУ ВПО "ЧГПУ", 2004. – № 11. – С. 68.
3. Деркачев И. П. К. Д. Ушинский в Симферополе в 1870 (по личным воспоминаниям) // Русская школа. – 1897. – № 5. – С. 33. [Электронный ресурс] // URL: <http://dspace.nbuv.gov.ua/bitstream/handle/123456789/6882/01-UshatayaOptimized.pdf?sequence=1> (дата обращения: 04.11.2018).
4. Джурицкий А. Н. История педагогики. – М.: Владос, 2000. – 432 с.
5. Днепров Э. Д. Ушинский и современность. М.: Академия, 2008. – 224 с.
6. Ушинский К. Д. Человек как предмет воспитания. Опыт педагогической антропологии. – Ленинград : Издательство Академии педагогических наук, 1948. – 776 с. [Электронный ресурс] // URL: [http://dugward.ru/library/pedagog/ushinskiy\\_chelovek1.html](http://dugward.ru/library/pedagog/ushinskiy_chelovek1.html) (дата обращения: 04.11.2018).

## ПАТРИОТИЧЕСКОЕ ВОСПИТАНИЕ ДЕТЕЙ СТАРШЕГО ДОШКОЛЬНОГО ВОЗРАСТА

*Хрисанова Альбина Витальевна*

*студент Чувашский государственный педагогический университет  
им. И. Я. Яковлева,  
РФ, г. Чебоксары*

*Харитонов Михаил Григорьевич*

*научный руководитель, д-р пед. наук, профессор кафедры психологии  
и социальной педагогики ФГБОУ ВО «ЧГПУ им. И. Я. Яковлева»,  
РФ, Чебоксары*

## PATRIOTIC EDUCATION OF CHILDREN OF STASHY PRESCHOOL AGE

*Albina Khrisanova*

*student of psycho-pedagogical faculty,  
The Chuvash I. Yakovlev State Pedagogical University,  
Russia, Cheboksary*

*Mikhail Kharitonov*

*doctor of pedagogical sciences, associate professor of the department of psychology  
and social pedagogy FGBOU VPO Chuvash State Pedagogical University named  
after I.Ya. Yakovleva,  
Russia, Cheboksary*

**Аннотация.** В статье рассматривается значение патриотического воспитания на развитие личности ребенка, теоретические аспекты формирования патриотических чувств у детей дошкольного возраста, условия и средства формирования основ патриотизма.

**Abstract.** In article the value of patriotic education on development of the identity of the child, theoretical aspects of formation of patriotic feelings in children of preschool age, a condition and means of formation of bases of patriotism is considered.

**Ключевые слова:** патриотизм, патриотическое воспитание, ребенок старшего дошкольного возраста, условия и средства патриотического воспитания.

**Key words:** patriotism, patriotic upbringing, child of the advanced preschool age, condition and means of patriotic education.

Проблема формирования основ патриотизма имеет особую актуальность в старшем дошкольном возрасте, поскольку именно в данный период социальное развитие осуществляется не только в ходе стихийного влияния внешних факторов, но и в целенаправленном, организованном педагогическом процессе. В этой связи возрастает значение адекватного выбора условий и средств, позволяющих осуществлять патриотическое воспитание старших дошкольников с максимальной эффективностью. Патриотизм является одним из нравственных качеств личности, которое формируется уже в дошкольном возрасте, и, как любое нравственное качество, оно включает :

- содержательный компонент – овладение детьми доступных их возрасту объёмом представлений и понятий об окружающем мире: социальном устройстве общества, жизни русского народа, истории страны, культуре, традициях народа, природе родного края, выработку правильных взглядов на факты общественной жизни страны;

- эмоционально-побудительный – переживание личностью положительного эмоционального отношения к усваиваемым знаниям, окружающему миру (любви к родному городу (селу), краю, стране, гордости за трудовые и боевые успехи народа, уважения к историческому пропитому родной страны, восхищение народным творчеством, любви к родному языку, природе края.

- деятельный компонент – реализация эмоционально прочувствованных и осознанных знаний в деятельности (оказание помощи взрослым, проявление заботы о них, готовность выполнить задание взрослого, бережное отношение к природе, вещам, общественному имуществу, умение отразить полученные знания в творческой деятельности), наличие комплекса нравственно - волевых качеств, развитие которых обеспечивает действенное отношение к окружающему. Анализ научной литературы позволил выявить ряд противоречий, имеющих в процессе формирования основ патриотизма у детей старшего дошкольного возраста. Это противоречия между:

- социальным заказом общества на воспитание человека – современного, образованного, нравственного, готового самостоятельно принимать решения в

ситуации выбора, обладающего чувством ответственности за судьбу страны и, в тоже время, снижением уровня патриотизма в современном обществе;

- одно из требований общества и государства по результатам на выходе из детского сада – необходимый для социализации уровень сформированности патриотических чувств и отсутствие системной организации работы по формированию патриотических чувств. Проанализировав достаточное количество источников, было установлено, что можно выделить условия и средства, способствующие формированию основ патриотизма у детей старшего дошкольного возраста. В научно – педагогической литературе под условиями понимают «совокупность объективных возможностей содержания, форм, методов и материально-пространственной среды, направленных на решение поставленных в педагогике задач». В литературе выделяются следующие признаки понятия «условия», в том числе организационно – педагогических:

1. Совокупность объективных возможностей содержания, форм, методов и материально-пространственной среды, направленных на решение поставленных задач (А. Я. Найн [3]);

2. Совокупность взаимосвязанных и взаимообусловленных обстоятельств процесса деятельности (В. И. Андреев [3]);

3. Условия обеспечивают наиболее эффективное протекание процессов и явлений, отражают упорядоченность и целесообразность их существования (Т. А. Стефановская [4]);

4. Условия представляют собой единство субъективного и объективного, внутреннего и внешнего, сущности и явления (В. А. Загвязинский [1]);

5. Условия выражают отношение предмета к окружающим его явлениям, без которых он существовать не может (И. Т. Фролов);

6. Условия выполняют роль правил, обеспечивающих нормальное протекание деятельности.

Уровень патриотизма повысится при организационно – педагогических условиях: взаимодействие дошкольного учреждения с семьей; внедрение регионального компонента; участие детей в досуговой деятельности.



Народная же педагогика располагает разнообразными средствами воспитания патриотических чувств у детей.[2] Важное место среди них занимают произведения устного народного творчества. Особым жанром, влияющим на нравственное воспитание детей, являются пословицы и поговорки. Концентрированность, емкость образа, в пословицах и поговорках активно воздействует на нравственно-эмоциональную сферу дошкольников. Противоречие, которое в них заложено, многовариантность возможной интерпретации помогают создать проблемную ситуацию с нравственным содержанием, что рождает у ребенка потребность найти ее решение.

Понятным и ценным в воспитании детей всех времен являются пословицы о Родине, матери, родном языке, родной природе. Отбирая данные пословицы, необходимо учитывать, чтобы они были доступными пониманию детей дошкольного возраста. Наиболее легко усваиваются образные пословицы о Родине.

Чтобы достичь положительных результатов в формировании личности через двигательную сферу ребенка педагогам дошкольных учреждений необходимо:

1. Способствовать проявлению разумной смелости, решительности, уверенности в своих силах с помощью подбора физических упражнений, соответствующих возрастным и индивидуальным особенностям детей.

2. Создавать условия для выполнения физических упражнений, направленных на преодоление трудностей физического характера. Развивать у детей терпение и выносливость.

3. Создавать условия для проявления положительных эмоций. Для развития патриотических чувств у детей дошкольного возраста можно использовать игры в «военных», сюжетные занятия из серии «Разведчики». Данные мероприятия углубляют симпатию к солдатам и вызывают желание подражать им, быть твердыми духом, выносливыми, смелыми, упорными, готовыми всегда прийти на помощь товарищу.

Вышесказанное свидетельствует о том, что патриотическое воспитание является одной из наиболее значимых и сложных сфер воспитания, поскольку в ней не только формируются соответствующие мировоззренческие ориентиры, идеалы и принципы, но и происходит развитие необходимых личностных качеств, обеспечивающих жизнедеятельность молодого гражданина в условиях современного общества и в процессах самореализации личности.

### **Список литературы:**

1. Загвязинский, В. Д. Педагогический словарь / В. Д. Загвязинский. – Москва : Академия, 2008. - 352 с.
2. Логинова, В. И. Программа развития и воспитания в детском саду «Детство» / В. И. Логинова, Т. И. Бабаева, Н. А. Ноткина. – Спб. : Детство - пресс, 2000.
3. Найн, А. Я. Педагогические условия процесса формирования действенности речи у детей старшего дошкольного возраста / А. Я. Найн, В. И. Андреев, Н. М. Яковлева // Мир науки, культуры, образования. – 2014. – № 4. – 224 с.
4. Стефановская, Т. А. Педагогика : Наука и искусство / Т. А. Стефановская. - Москва, 1998. – 368 с.

## ПАТРИОТИЗМ КАК НРАВСТВЕННАЯ ЦЕННОСТЬ

*Хрисанова Альбина Витальевна*

*студент Чувашский государственный педагогический университет  
им. И. Я. Яковлева,  
РФ, г. Чебоксары*

*Харитонов Михаил Григорьевич*

*научный руководитель, д-р пед. наук, профессор кафедры психологии и  
социальной педагогики ФГБОУ ВО «ЧГПУ им. И. Я. Яковлева»,  
РФ, Чебоксары*

## PATRIOTISM AS MORAL VALUE

*Albina Khrisanova*

*student of psycho-pedagogical faculty,  
The Chuvash I. Yakovlev State Pedagogical University,  
Russia, Cheboksary*

*Mikhail Kharitonov*

*doctor of pedagogical sciences, associate professor of the department of psychology  
and social pedagogy FGBOU VPO Chuvash State Pedagogical University  
named after I.Ya. Yakovleva,  
Russia, Cheboksary*

**Аннотация.** В статье рассматриваются теоретические аспекты патриотического воспитания детей дошкольного возраста, описываются основные задачи и принципы патриотического воспитания.

**Abstract.** In article theoretical aspects of patriotic education of children of preschool age are considered, the main objectives and the principles of patriotic education are described.

**Ключевые слова:** патриотизм, патриотическое воспитание, ребенок дошкольного возраста.

**Keywords:** patriotism, patriotic upbringing of pre-school children.

Среди духовных качеств любого современного государства, в том числе России, патриотизм занимает доминирующее положение, а беззаветная любовь граждан к своей Родине, государству, народу, его историческим достижениям лежит в основе политических и экономических успехов общества.

Патриотизм – это высшая ступень развития нравственного сознания личности. Жизнедеятельность человека проходит в двух образованиях: обществе и государстве, которые играют важную роль в его проявлениях, организуя материальную и духовную стороны жизнедеятельности личности.

По мнению В. А. Сухомлинского [6] «...в ежедневных проявлениях личности должна быть гармония двух вещей: с одной стороны чувство личной чести, достоинства, гордости, осознание величия человека творца, а с другой стороны чувство долга и ответственности за судьбу Отечества, за благо людей». Воспитание патриотизма – это процесс, в котором тесно переплетаются усилия государства, социальных институтов и самой личности, но объединить эти силы и направить их в одном направлении задача очень сложная. Бездуховность подрастающего поколения, вызывающая тревогу общественности, отсутствие общечеловеческих ориентиров и идеалов неизбежно ведут к негативным последствиям социального развития, которые, к сожалению, в определенные моменты могут стать необратимыми.

Для России патриотизм в современных условиях имеет особое значение. Без патриотизма нельзя возродить сильное государство, создать гражданское сообщество, привить людям понимание своего долга, своих прав, уважения к законам, к своей Конституции. В связи с возникающими на сегодняшний день проблемами национального и духовного возрождения России патриотическое воспитание является актуальным направлением развития личности. Об этом свидетельствует тот факт, что Российским правительством принята государственная программа патриотического воспитания граждан Российской Федерации на период 2011-2016 гг. [1]

Общеизвестно, что патриотизм формируется под влиянием многих факторов: идеологии среды, образа жизни, воспитательной работы в семье, дошкольном учреждении, в школе. Чувство патриотизма начинает формироваться в дошкольном возрасте: любовь и привязанность к родине, преданность ей, ответственность за нее, желание беречь и умножать ее богатства, желание трудиться на ее благо.

Процесс воспитания – это процесс приобщения детей к культурно-историческому опыту человечества. Ребенок формируется под влиянием той среды, в которой он живет. Поэтому именно в детстве следует закладывать основы патриотизма. Но этот процесс должен быть целенаправленным и специально организованным. Специфика современного уровня развития общества требует пересмотра многих аспектов воспитания. В значительной степени это связано с необходимостью нового понимания целей, задач, содержания и методов воспитания в целом, и патриотического в частности.

За последние годы мало внимания уделялось на содержательные аспекты, анализ и прогностику развития теории и практики патриотического воспитания. Решая проблему патриотического воспитания, образовательное учреждение, прежде всего, сосредотачивает свои усилия на формировании у ребенка ценностного отношения к явлениям общественной жизни. Однако, одной из причин, обуславливающей актуальность проблемы патриотического воспитания является отсутствие в программах дошкольного воспитания четко представленного содержания.

Многие авторы (Э. К. Сулова [5], С. В. Вятлева [2] и др.) отмечают, что формирование системы знаний и представлений о своей малой Родине, городе должно стать стержневой основой воспитания чувства патриотизма. Такие ученые как С. В. Вятлева [2], Р.И. Жуковская [3] и другие указывают на то, что уже в дошкольном возрасте закладываются те качества, которые и будут являться составляющими патриотизма. Все выше изложенное позволяет говорить об актуальности проблемы патриотического воспитания дошкольников и о важности формирования у них системы знаний о родном городе в рамках этого направления.

Необходимо отметить, что становление основ патриотизма происходит в процессе патриотического воспитания. В педагогике общепринято выделение совокупности компонентов, определяющих содержательные и процессуальные аспекты воспитательного процесса. Непременными условиями функционирования педагогической воспитательной системы, по мнению Марковой Т. А.

[4], должны быть: принятие всем педагогическим коллективом значимости данной проблемы; наличие соответствующей воспитательной среды и оборудования; взаимопонимание и взаимосвязь в работе с родителями; промежуточный контроль за реализацией воспитательной системы; наличие диагностических методик по определению показателей воспитанности детей по данному разделу.

На современном этапе развития нашего общества достижение указной цели осуществляется через решение следующих задач:

- утверждение в обществе, в сознании и чувствах граждан социально значимых патриотических ценностей, взглядов и убеждений;
- уважения к культурно-историческому прошлому России, к традициям, повышение престижа государственной, особенно военной, службы;
- создание и обеспечение реализации возможностей для более активного вовлечения граждан в решение социально-экономических, культурных, правовых, экологических и других проблем;
- воспитание граждан в духе уважения к Конституции Российской Федерации, законности, нормам общественной и коллективной жизни, создание условий для обеспечения реализации конституционных прав человека и его обязанностей, гражданского, профессионального и воинского долга;
- привитие гражданам чувства гордости, глубокого уважения и почитания символов Российской Федерации – Герба, Флага, гимна, другой Российской символики и исторических святынь;
- формирование расовой, национальной, религиозной терпимости, развитие дружеских отношений между народами.

При решении воспитательных задач педагог руководствуется принципами воспитания. Он призван учитывать как природу самого воспитания, так и различные обстоятельства и условия, под воздействием которых протекает процесс социализации молодого поколения. Решая задачи патриотического воспитания, педагог должен строить свою работу в соответствии с местными условиями и особенностями детей, учитывая некоторые принципы. Перейдем к

рассмотрению соответствующих принципов соблюдение которых обеспечивает эффективное функционирование воспитательного процесса.

В принципах воспитания выражены основные требования к содержанию, методам и средствам воспитательной работы:

1. Принцип приоритетности исторического, культурного наследия России, ее духовных ценностей и традиций. Реализуется путем сохранения хронологического порядка описываемых явлений и сводится к двум историческим понятиям: прошлое и настоящее.

2. Принцип гуманизации. Предполагает умение педагога встать на позицию ребенка, учесть его точку зрения, не игнорировать его чувства и эмоции, видеть в ребенке полноправного партнера, а также ориентироваться на высшие человеческие понятия: любовь к семье, родному краю, Отечеству.

3. Принцип дифференциации. Заключается в создании оптимальных условий для самореализации каждого ребенка в процессе освоения знаний о родном городе с учетом возраста, пола ребенка, накопленного им опыта, особенностей эмоциональной и познавательной сферы, максимальный учет возможностей и интересов ребенка.

4. Принцип интегративности. Реализуется в сотрудничестве с семьей, библиотекой, выставочным залом, музеем и т.п.

5. Принцип позитивного центризма. Предполагает отбор знаний, наиболее актуальных для ребенка данного возраста.

6. Принципы православного мироощущения. У детей воспитывается духовная стойкость и целеустремленность, понятие о долге и чести, порядочности и добродетельности.

7. Принцип многообразия форм, методов и средств, используемых в целях обеспечения эффективности воспитания.

8. Принцип неразрывной связи с другими видами воспитания.

9. Принцип сознательности и активности, основанный на развивающем характере обучения, на детской активности.

Таким образом, принципы патриотического воспитания составляют взаимосвязанную, целостную систему, руководствуясь которой педагог обеспечивает эффективное выполнение целей и задач воспитания, воплощает в педагогическую практику содержание образования и воспитания при обязательном условии общественного и государственного регулирования деятельности учреждений образования и культуры, общественных организаций, СМИ и семьи по патриотическому воспитанию.

На основании имеющихся исследований патриотического воспитания можно сделать вывод, что основная же цель патриотического воспитания – это воспитание патриота страны.

### **Список литературы:**

1. Государственная программа «Патриотическое воспитание граждан Российской Федерации на 2011 – 2015 годы № 41.
2. Вятлева, С. В. Педагогические средства патриотического воспитания студентов / С. В. Вятлева. – Москва, 2000.
3. Жуковская, Р. И. Родной край: пособие для воспитателей детского сада / Р. И. Жуковская, Н. Ф. Виноградова, С. А. Козлова. – Москва, 2001.
4. Маркова, Т. А. Нравственное воспитание в детском саду / Т. А. Маркова, В. Г. Нечаева. – Москва : Просвещение, 1978. – 256 с.
5. Сулова, Э. К. Некоторые мысли о современном патриотическом воспитании дошкольников / Э. К. Сулова. – Москва, 2003.
6. Сухомлинский, В. А. Рождение гражданина / В. А. Сухомлинский. – Москва, 2011.



**РУБРИКА 3.**  
**«ПОЛИТОЛОГИЯ»**

**ПОЛИТИЧЕСКАЯ ЭВОЛЮЦИЯ КВЕБЕКА: ОТ ФРАНЦУЗСКОГО  
ПОСЕЛЕНИЯ ДО «ОСОБОГО» СУБЪЕКТА КАНАДСКОЙ ФЕДЕРАЦИИ**

*Окунева Алёна Андреевна*

*студент Санкт-Петербургский государственный университет – СПбГУ,  
РФ, г. Санкт-Петербург*

**POLITICAL EVOLUTION OF QUEBEC: TRANSITION FROM A FRENCH  
SETTLEMENT TO THE «SPECIAL» REGION OF CANADIAN  
FEDERATION**

*Okuneva Alyona*

*Student Saint Petersburg State University – SPbU,  
Russia, Saint Petersburg*

**Аннотация.** Квебек – единственная провинция Канады, наделенная специальным статусом о культурной самобытности. В данной статье рассматриваются основные этапы политического развития провинции в контексте становления канадской федерации с целью выявления исторических первопричин квебекского национализма.

**Abstract.** Quebec is the only Canadian province to which a special status regarding its unique cultural identity has been allotted. This article being devoted to the main phases of Quebec`s political evolution in the making of Canadian federation is aimed at bringing to light initial causes of Quebec`s nationalism.

**Ключевые слова:** Квебек; франкоканадцы; Акт о Британской Северной Америке; доминион Канада; квебекский национализм; парламентская федерация; самобытный народ Квебека.

**Keywords:** Quebec; French Canadians; The British North America Act; dominion of Canada; Quebec nationalism; parliamentary federation; distinctive people of Quebec.

Провинция Квебек – единственная из тринадцати административно-территориальных единиц современной Канады, представляющая собой самобытный осколок Новой Франции XVII века, культурно-этнические особенности которой послужили основой для формирования собственной неповторимой национальной специфики Квебека, именуемого также «Прекрасной провинцией».

История Квебека уходит корнями в эпоху французского колониального завоевания, охватившего Североамериканский континент в период с 1608 по 1760 год. Постоянное увеличение доли франкоязычного населения, массовое распространение католической веры, утверждение ценностных ориентиров, политических установок европейского образца способствовали постепенному развитию франкоканадской национальной идентичности. На первой стадии данный процесс проявлялся в растущей уверенности квебекцев в осуществляемой ими функции полноправных преемников французской нации, а в дальнейшем – в самоидентификации франкоканадцев в качестве отдельной народности и уникальной культурной общности.

Потеря же Францией Канады, зафиксированная в одном из положений Парижского мирного договора 1763 года, положившего конец Семилетней войне [2, с. 15], обусловила второй этап в социально-политической эволюции Квебека, прошедший под знаменем английского колониального господства. Оказываемое британскими колонистами идеологическое давление, нашедшее наиболее яркое выражение в ущемлении французского языка, а также насильственное навязывание иностранных порядков вызвали недовольство квебекцев существующим положением, породили в их сознании стремление к избавлению от подвластности британской короне.

Дополнительным толчком, спровоцировавшим усиление протестных настроений франкоканадского населения, стало принятие пришедшей к власти Британской империей Конституционного акта 1791 года, в соответствии с которым Прекрасная провинция подверглась радикальным территориальным изменениям. Так, согласно вышеупомянутому документу, территория Квебека

была разделена на Верхнюю (Английскую) и Нижнюю (Французскую) Канаду. Однако полученные новообразованными колониями названия не соответствовали действительности, поскольку деление, произведенное сугубо по географическому принципу, не учитывало национальной специфики населяющих территорию этносов [1, с. 156]. В результате, немалая доля франкоязычного большинства провинции была присоединена к Верхней Канаде, а значительная часть англоязычных квебекцев вошла в состав Нижней. В обеих колониях британское правительство учредило представительскую ассамблею, что свидетельствовало об утверждении английского политического превосходства. Его влияние проявилось в неравноправном, ограниченном положении франкоканадцев.

В 1840 году, в соответствии с буквой так называемого Юнион-акта, колонии были объединены в единую провинцию Канада. Следствием территориального нововведения, осуществленного с целью ликвидации автономии Французской Канады, стал закономерный рост числа неудовлетворенных своим статусом франкоязычных квебекцев. В первую очередь их возмущение касалось провозглашения английского официальным языком Канады.

Потребность в реформировании административно-территориального устройства привела, в конечном счете, к принятию в 1867 году Акта о Британской Северной Америке. Документ декларировал создание канадского доминиона [5, с. 46], состоящего из четырех провинций, а именно: Квебек, Онтарио, Нью-Брансуик и Новая Шотландия. В монографии В.А. Коленко «Французская Канада в прошлом и настоящем. Очерки истории Квебека XVII-XIX века» значится, что Конституционный акт 1687 года ознаменовал собой создание канадской конфедерации [4, с. 64], однако это противоречивое утверждение вызывает разногласия исследователей. Согласно мнению доктора исторических наук С.Ю. Данилова, сторонниками данной модели государства являлись находящиеся под влиянием Швейцарской конфедерации политики-франкоканадцы Квебека и англоязычные политические деятели Новой Шотландии [1, с. 60]. Но их попытки навязать свою точку зрения, подобно

аналогичным стараниям приверженцев унитаризма, оказались тщетными, и дискуссионный вопрос был решен в пользу компромиссного варианта - федеративного устройства.

Исключительная особенность образованной канадской федерации заключалась в том, что она представляла собой конституционное государство, входящее в состав Соединенного Королевства, то есть выступала в роли самоуправляющегося владения Британской империи. Несмотря на свой федеративный характер, Канада имела монархическую форму правления, закрепленную на договорной основе, что в сочетании с неоспоримым верховенством парламента обуславливало феномен ее существования в качестве договорной централизованной парламентской федерации.

Акт о Британской Северной Америке уделял огромное внимание проблеме разграничения законодательных, исполнительных, судебных полномочий между федеральным центром и провинциальными органами власти. Из контекста документа следует, что преимущественными правами были наделены Онтарио и Квебек, получившие абсолютное большинство мест в Сенате. Однако отсутствие пункта о предоставлении юридической защиты прав этническим меньшинствам оставлял открытым вопрос о положении франкоканадцев.

1867 год ознаменовал собой начало эпохи существования Квебека в своеобразном статусе «государства в государстве» [4, с. 63]. Подписание Акта о Британской Северной Америке свидетельствовало о признании гражданских прав франкоязычного населения Квебека. В соответствии с документом провинциальные органы власти наделялись достаточно широкими внутренними полномочиями, а именно: получали самостоятельность в вопросах ведения социальной политики, брали на себя стопроцентную ответственность за реформирование систем здравоохранения и образования. Федеральное руководство признавало легитимность функционирования квебекского правительства, ответственного перед двухпалатным парламентом.

Однако утвержденное конституционным актом положение Квебека не соответствовало требованиям франкоканадцев, не удовлетворяло их потребности в политической самостоятельности. Именно поэтому на протяжении всего исторического развития канадской государственности происходило неизбежное столкновение централистской политики федерального аппарата управления с радикально настроенным квебекским национализмом. Попеременно находившиеся у власти консервативная и либеральная партии не были способны к разработке четкой программы действий по устранению многочисленных провинциальных проблем.

Вторая половина XX века сыграла огромную роль в эволюции взглядов официальной Оттавы на стремившийся к политической автономии Квебек и его периодически усиливавшийся национальный дух. Этот процесс был в значительной степени обусловлен враждебностью реакции Квебека на принятый в 1982 году Акт о конституции, который свидетельствовал о постановке Основного закона под юрисдикцию федерального парламента. Новый премьер-министр Канады Брайан Малруни, одержавший победу на выборах 1984 года, предпринял не увенчавшуюся успехом попытку разрешить спровоцированный Конституционным актом конфликт между центральным и провинциальным правительством.

Следует отметить, что убедительные партийные лозунги, обещавшие разрешить квебекский вопрос, обеспечили Брайану Малруни 50,2% голосов франкоканадских избирателей [6, с. 118]. По его инициативе с целью пересмотра конституционной реформы в городе Мич Лейке были организованы многосторонние переговоры, в ходе которых представители Квебека выдвинули несколько условий. В первую очередь они требовали от федерального руководства признания за франкоязычной провинцией статуса «самобытной общности», стремясь к восстановлению «национального равновесия», нарушенного постоянными притеснениями квебекцев со стороны превышающих их по численности англоканадцев. Также лидеры «Прекрасной провинции» упомянули в своей речи о необходимости фиксации за ними мест в

Верховном суде, о расширении полномочий в сфере иммиграционной политики и уменьшении масштабов финансовых операций центрального правительства в областях деятельности, подчиняемых провинциальной юрисдикции.

Принятие во внимание всех требований Квебека казалось невозможным, поскольку означало ослабление контроля над франкоязычной провинцией, однако сторонник прогрессивных идей Брайан Малруни пошел на достижение «исторического компромисса». Таким образом, в 1987 году, на основании проведенного в ходе переговоров обсуждения, состоялось подписание пакета конституционных поправок, получившего название Мичлейкского соглашения. Но в результате отказа легислатур Ньюфаундленда и Манитобы, он не был ратифицирован и, соответственно, не обрел юридической силы, следствием чего стала захлестнувшая Квебек волна массовых митингов и акций протеста. Естественно, неудачный исход Мичлейкского соглашения нанес сокрушительный удар репутации федерального премьер-министра. Как находчиво заметил в своей статье заведующий сектором проблем федерализма ИСКРАН В.Е. Шило, неожиданное поражение поставило правительство Малруни в кризисную ситуацию, которую «...можно охарактеризовать, как синдром провала собственных усилий» [6, с. 120].

Центральное руководство стремилось исправить сложившуюся ситуацию и восстановить утраченный авторитет. В 1992 году прошло несколько федерально-провинциальных совещаний по конституционным вопросам, в результате которых были одобрены «Согласованные предложения по Конституции» в рамках Шарлоттаунского соглашения. Разработанный документ вызвал сильный резонанс в правительственных верхах, став объектом яростных общественно-политических дискуссий. В попытке прийти к долгожданному консенсусу составители соглашения предоставили Квебеку многочисленные привилегии, спровоцировавшие обрушившуюся на них критику, а именно: стопроцентная гарантия защиты интересов представителей франкоканадской нации, возобновление негласного «права вето» на вносимые

федеральными органами власти конституционные коррективы, расширение полномочий для ведения самостоятельной экономической политики.

Но по итогам проведенного позднее общенационального плебисцита выяснилось, что большинство провинций выступает против изменения Конституции на основании утвержденных «Согласованных предложений», вследствие чего Шарлоттаунское соглашение постигла трагическая участь Мичлейкского.

Несмотря на безуспешный результат, инициированные Брайаном Малруни конституционные реформы вывели федерально-провинциальные отношения на качественно новый уровень, а также предоставили Квебеку мощнейший стимул для более активного отстаивания своей позиции. Красноречивым тому доказательством послужило принятие провинциальным правительством «Акта о фундаментальных правах и привилегиях народа Квебека и квебекского государства» 2001 года, в соответствии с которым квебекский народ наделялся неотъемлемым правом определять свое политическое будущее [3, с. 103].

Безусловно, данная формулировка не означала, что Квебек как олицетворение особой франкоканадской нации мог отныне в одностороннем порядке принимать решения о возможности обретения им полной независимости или частичной автономии от федерального государственного аппарата. Подобного рода инициативы, направленные на изменение административно-территориального статуса провинции, по-прежнему являлись предметом обязательных переговоров между квебекским правительством и центральными органами власти Канады. Тем не менее, принятие данного документа предоставило Прекрасной провинции значительно большую свободу действий во внутреннем управлении, а также расширило спектр внешнеполитической деятельности Квебека.

Немаловажным успехом Прекрасной провинции в контексте признания ее в качестве «особого» субъекта канадской федерации, представляющего интересы «особой» франкоканадской нации, стало принятие в 2006 году парламентской резолюции «О самобытном народе Квебека». Посредством

подписания данного документа федеральное правительство провозглашало свое намерение предоставить Квебеку право на самостоятельное регулирование вопросов, касающихся языка, культуры и иммиграции на территории провинции.

Краткий обзор политической эволюции Квебека с исторической точки зрения позволяет сделать заключение о сложности и многоступенчатости развития Прекрасной провинции, за четырехсотлетний период прошедшей путь от небольшого французского поселения до второго по значимости субъекта канадской федерации и сохранившей при этом свою отличную от других провинций культурную идентичность.

Таким образом, в настоящее время мы имеем возможность лицезреть на политической карте Канады современный Квебек – крупнейшую по площади провинцию, являющуюся носителем и убежденным защитником уникального культурного кода; наделенную достаточным авторитетом для отстаивания в рамках федеративной государственной системы интересов «особой» франкоканадской нации.

### **Список литературы:**

1. Данилов С.Ю. Эволюция канадского федерализма. – М.: Изд. Дом Высшей школы экономики, 2012. – 380 с.
2. Данилов С.Ю., Черкасов А.И. 12 лиц Канады. – М.: Мысль, 1987. – 302 с.
3. Данилов С.Ю. Правовое регулирование «специального статуса» субъекта федерации: дифференциация права на примере статуса Квебека // Право. Журнал Высшей школы экономики. – М.: Изд. Дом Высшей школы экономики, 2012. – С. 99-108
4. Коленко В. А. Французская Канада в прошлом и настоящем. Очерки истории Квебека XVII – XX века. – М.: Наука, 2006. – 317 с.
5. Мелкумов А.А. Канадский федерализм: теория и практика. – М.: Экономика, 1998. – 222 с.
6. Шило В.Е. Кризис канадского федерализма: под бременем конституционных противоречий. – М.: Наука, 1999. – С. 114 - 130



## **РУБРИКА 4.**

### **«ПСИХОЛОГИЯ»**

#### **ТЕХНОЛОГИИ ПОДДЕРЖКИ И СОПРОВОЖДЕНИЯ ТАЛАНТЛИВЫХ ДЕТЕЙ**

***Заяшникова Ольга Викторовна**  
студент, ТИ (ф) ГАОУ ВПО «СВФУ им. М.К. Аммосова»,  
РФ, г. Нерюнгри*

***Кобазова Юлия Владимировна**  
научный руководитель,  
канд. психол. наук, доцент, ТИ (ф) ГАОУ ВПО «СВФУ им. М.К. Аммосова»  
РФ, г. Нерюнгри*

В каждом учебном заведении встречаются ученики, которым свойственно демонстрировать высокие достижения в интеллектуальной, творческого, организаторской, художественной, спортивной сферах. Мы привыкли называть их талантливыми. На уроках такие дети достаточно чувствительно воспринимают недостаток информации для усвоения и переработки. Талантливым детям свойственно ожидать познавательную атмосферу занятий, активную деятельность на уроках и поиск самостоятельных решений.

Следует отметить, что немаловажным фактором является удовлетворение потребностей одаренного ребенка в активной мыслительной деятельности. Если такая потребность на уроке не удовлетворяется, это может повлечь негативную реакцию: реплики, каверзные вопросы, отвлеченные рассуждения или полное отрешение от урока – лучше я почерчу, порисую, или почитаю, что там дальше интересного в учебнике [2, с. 201].

Актуальность данной проблемы заключается в необходимости создать детям условия для полноценного развития и реализации своей одаренности.

Технология поддержки и сопровождения талантливых детей должна вестись через мероприятия по всем направлениям. Так, выявлять талантливых детей следует с помощью анализа особых успехов и достижений ребенка,

формирования банка данных по талантливым детям, проведения диагностики возможностей детей.

Для поддержки и сопровождения талантливых детей, на наш взгляд, должна быть выработана комплексная стратегия, направленная на самореализацию таких детей. Она может включать: создание для ребенка ситуации успеха и уверенности посредством индивидуального обучения и воспитания, организацию кружковой работы с целью углубленного изучения отдельных предметов или направлений, формирование и развитие системы дополнительного самообразования ребенка, организацию научно-исследовательской деятельности, организацию и участие в интеллектуальных играх, творческих конкурсах, предметных олимпиадах, научно-практических конференциях, спортивных соревнованиях, музыкальных конкурсах и т.д.

Работа по поддержке и сопровождению талантливых детей должна быть обязательно включена в учебно-воспитательную работу школы. Стартовой площадкой для выбора дальнейшего жизненного пути для талантливых ребят может послужить участие в олимпиадах, конкурсах, викторинах, соревнованиях разных уровней.

Отличным вариантом в поддержке и сопровождении талантливых детей может являться метод учебных проектов, который, по сути, является самой эффективной стратегией поддержки талантливого ребенка. Метод проектов подкрепляет жажду талантливого ребенка к самостоятельности, учит его ставить цель, планировать действия, распределять время, силы, оценивать самого себя и свои возможности, видеть результат своей работы или продвижение к результату, учит самостоятельно ориентироваться в научной и другой информации.

При работе с талантливым ребенком следует не забывать, что одаренный ученик может заняться только любым делом, углубиться в одном направлении, при этом игнорировать другие предметы или виды деятельности. Он может начинать несколько дел сразу, начинать довольно сложные задачи. В результате, если не получит ожидаемого результата, разочаровывается, а это

ведет к понижению самооценки, появлению преувеличенных страхов, повышению уязвимости, и как следствие – появляются резкие высказывания, слезы, или замыкание в себе [5, С. 21-22].

Но успех талантливого ребенка зависит не только от него самого, но и от педагога, который с ним работает. Преподаватели школ должны понимать, что технологиям работы с талантливыми детьми нужно учиться. Администрация учебного заведения должна обращать серьезное внимание на развитие системы мер поощрения тех педагогов, которые достигли больших успехов в работе с талантливыми детьми.

В технологию поддержки талантливых детей должен быть заложен еще один пункт - это демонстрация и пропаганда достижений ребенка. Но в этом не стоит культивировать в талантливом ребенке сознание своей исключительности потому, что в ситуации, когда ребенок столкнется с напряженной умственной работой и неизбежными неудачами, он деморализуется и может начать негативно относиться к учебе, а низкие оценки будет расценивать как проявление недоброжелательности преподавателя [1, с. 116].

В основу технологии поддержки и сопровождения талантливых детей должно быть заложено раскрытие потенциальных возможностей такого ребенка. Исходя из этого сущность всей работы с талантливыми детьми должны быть направлены на:

- формирование у детей уверенности в успехе и признании, возможности совершить то или иное действие, осуществить намеченное, почувствовать свою значимость и защищённость;
- развитие форм и навыков личностного общения в группе сверстников, способов взаимопонимания; овладение способами регуляции поведения, эмоциональных состояний;
- развитие коммуникативных навыков;
- снижение уровня тревожности;
- формирование адекватной самооценки;
- обучение методам релаксации и визуализации.

К основным направлениям поддержки и сопровождения талантливых детей можно отнести организацию групповой и индивидуальной рефлексии; групповые тренинги, которые будут нацелены на освоение учащимися способов самопрезентации, самоанализа, самоконтроля, организацию труда, планирования, эффективную коммуникацию и т.д.

При разработке образовательных программ основное внимание нужно, на мой взгляд, уделять становлению, развитию и воспитанию личности талантливого ребенка. Основой в поддержке и сопровождении талантливых детей должна стоять стратегия обучения и развития на принципах ускорения, углубления, обогащения. Эти программы должны быть четко ориентированы на совершенствование когнитивных, поведенческих, эмоциональных и мотивационных сфер личности ребенка [4, с. 55].

Следует также обеспечить для ребенка гибкость и вариативность самого учебного процесса (например, включить в них предметные, надпредметные и метапредметные знания и умения, предусмотреть использование разнообразных источников информации).

Такие программы должны содержать в себе элементы традиционного обучения и методы активного психологического обучения (тренинг, ролевая игра, работа проблемной группы, групповая дискуссия по принятию общего решения и т.д.) и выполнять не только обучающую, но и диагностическую, прогностическую, коррекционную функции, что предполагает изучение стартовых возможностей и динамики развития ребенка в процессе освоения программы.

Сейчас поддержка и сопровождение талантливых детей выступает как неотъемлемый элемент системы образования, который будет способствовать развитию талантов детей.

### **Список литературы:**

1. Боно Э. Учите своего ребенка мыслить : учебное пособие. - М. : Попурри, 2014.- 853 с.

2. Международная молодежная конференция «Поддержка талантливых детей и молодежи в рамках реализации концепции непрерывного профессионального образования // сборник материалов. - Казань : КНИТУ, 2012. – 259 с.
3. Миллер Алис Драма одаренного ребенка и поиск собственного Я : монография. - М. : Академический проект, 2016. - 144 с.
4. Робинсон Кен, Ароника Лу. Школа будущего. Как вырастить талантливого ребенка : Зарубежная прикладная и научно-популярная литература., М. : Манн, Иванов и Фербер, 2015. – 390 с.
5. Шабшай Г., Шабшай Е. Как развить в ребенке харизму и гениальность. Эннеатипы и дети : учебное пособие. - СПб. : Весь, 2017. - 192 с.

## РУБРИКА 5. «СОЦИОЛОГИЯ»

### УРОВЕНЬ ФИЗИЧЕСКОГО СОСТОЯНИЯ СОВРЕМЕННОЙ МОЛОДЕЖИ

*Дроздова Анна Вячеславовна*  
*магистрант, Сибирский государственный индустриальный университет,*  
*РФ, г. Новокузнецк*

*Ефимова Светлана Анатольевна*  
*научный руководитель, старший преподаватель,*  
*Сибирский государственный индустриальный университет,*  
*РФ, г. Новокузнецк*

Человек вместе с организмом развивается всю жизнь, наибольшее развитие организм получает в детском и юношеском возрастах. Каждый возраст характеризуется своими особенностями роста и развития всего организма и отдельных органов.

Критерием оценивания физического состояния человека является физическое развитие.

Физическое развитие — это процесс изменения форм и функций организма человека вследствие естественного роста, составная часть физического воспитания. В понятие физического развития наряду с такими признаками, как рост, вес, окружность груди, входят также показатели развития основных двигательных качеств (быстрота, сила, выносливость) и способностей к овладению двигательными навыками.

В настоящее время сложилось мнение, что молодежь ведет достаточно оседлый образ жизни, мало подвижный в виду развития новых технологий.

С каждым годом молодых людей физически здоровых и спортивных становится все меньше. Дабы опровергнуть это мнение или подтвердить, было проведено исследование среди девушек вуза.

Для изучения уровня физической подготовленности молодежи, а именно девушек, было произведено исследование результатов сдачи обучающимися

Сибирского государственного индустриального университета некоторых норм ГТО. Для сравнения были взяты результаты на начало 2016 и 2017 годов.

На диаграммах, представленных ниже (диаграммы слева) первая колонка обозначает показатели за 2016 год, а правая колонка – 2017 год. На рисунке 1 представлены результаты бега на дистанцию 100 м, на рисунке 2 приведены усредненные значения полученных результатов за два года.

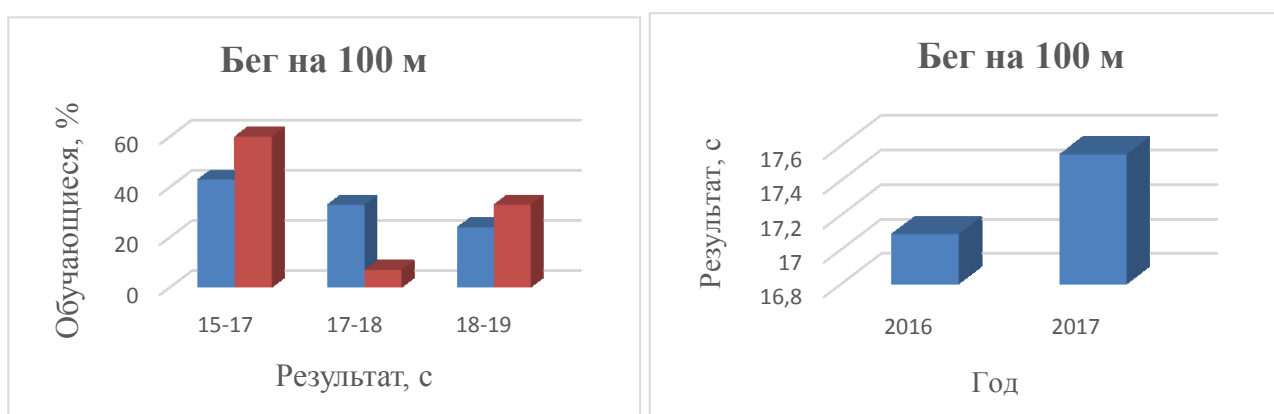

**Рисунок 1. Диаграмма результатов бега на 100 м (слева) и показатели двух лет по бегу на 100 м (справа)**

По данным рисункам наблюдается улучшение времени преодоления дистанции длиной в 100 метров, а именно на 3%. Большая разница в результатах между обучающимися наблюдается в промежутке 17 – 18 секунд, в 2017 году процент бегающих с данным результатом уменьшился на 21 %.

На рисунке 2 представлены результаты бега на 500 м.

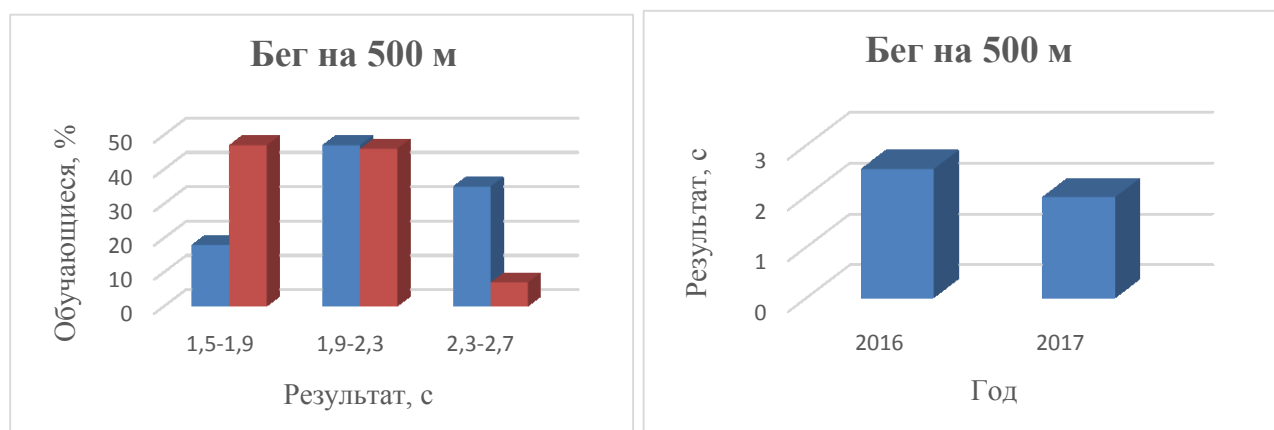

**Рисунок 2. Диаграммы результатов бега на 500 м (слева) и показатели двух лет по бегу на 500 м (справа)**

В данной категории норматива наблюдается ухудшение показателей на 22 %. Несмотря на то, что в 2017 году количество обучающихся с результатом 1,5 – 1,9 секунд стало больше на 29 %, а с результатом 2,3 – 2,7 секунд наоборот уменьшилось на 28 %, среднее значение все равно уменьшилось.

В 2018 году увеличилось количество учащихся не преодолевших длину прыжка больше, чем 160 сантиметров на 5 % (рис. 3). Наблюдается улучшение результатов прыжков в длину на расстояние более 190 см на 33 процента. В 2016 году наблюдается большое количество обучающихся, которые имеют среднее значение результата, то есть большинство девушек имеют достаточно высокий результат, чего нельзя сказать про 2016 год.

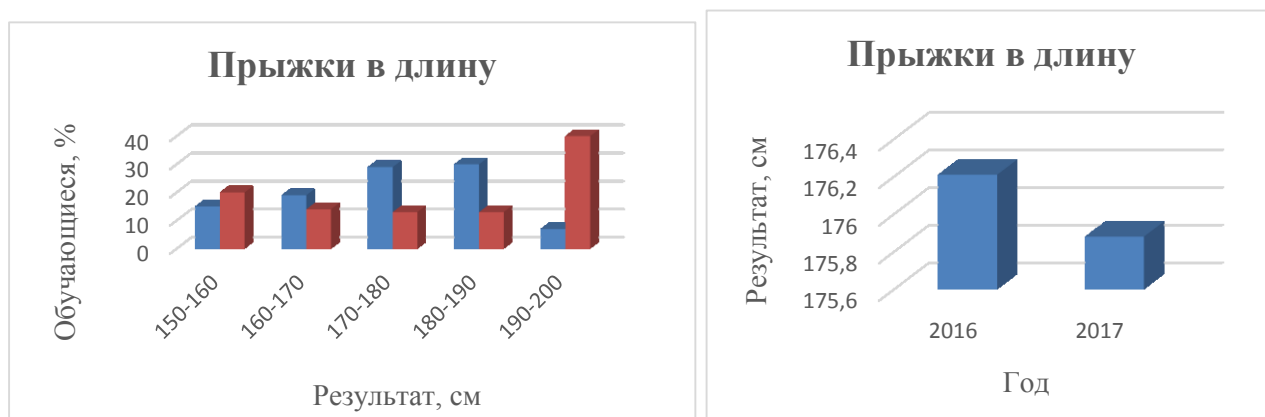

**Рисунок 3. Диаграммы результатов прыжков в длину (слева) и показатели двух лет по прыжкам в длину (справа)**

Средняя длина прыжка в длину в 2016 году составила 176,2 сантиметра, а в 2017 – 175,88, что говорит о незначительном расхождении.

Результаты поднимания туловища из положения лежа на спине представлены на рисунке 4. По диаграмме можно увидеть прямую связь роста больших показателей и снижения низких, то есть 20 – 30 раз могли подняться из положения лежа 18% обучающихся (2016 год) и 13 % в 2017, больше 60 раз могу сделать упражнение на пресс в 2016 году лишь 3 %, а в 2017 – 20%. Среднее значение результата возросло с 42 до 45. Прирост незначителен.



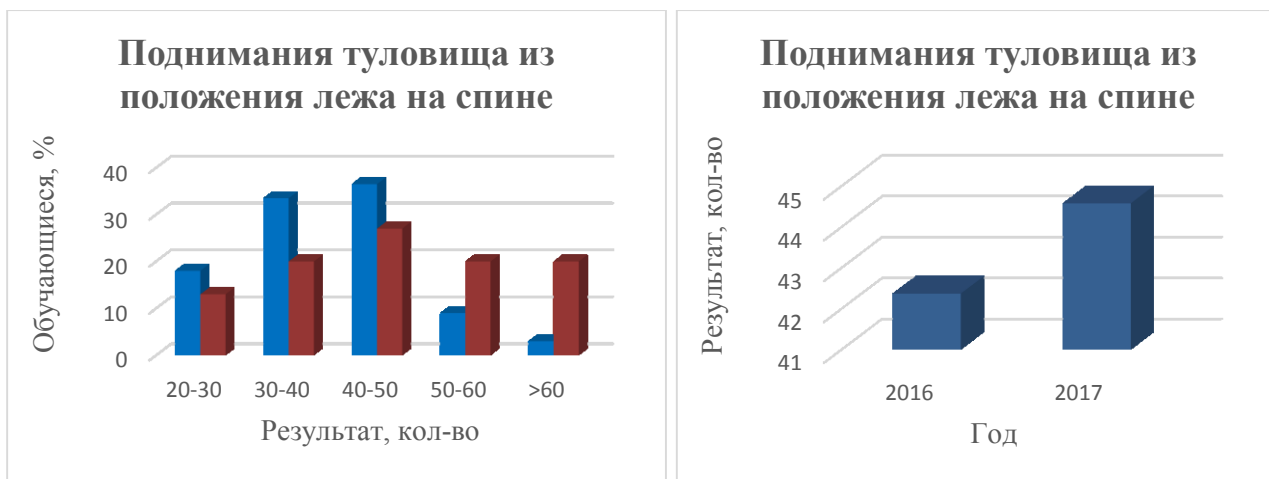

**Рисунок 4. Диаграммы результатов поднимания туловища из положения лежа на спине за минуту (слева) и показатели двух лет поднимания туловища из положения лежа на спине за минуту (справа)**

Сгибание и разгибание рук в упоре лежа имеет также ухудшение в результатах (рис. 5). Среднее значение количества отжиманий упало на 19 %. В 2017 году значительно, а именно в 2 раза возрос процент обучающихся отживающихся меньше 10 раз.

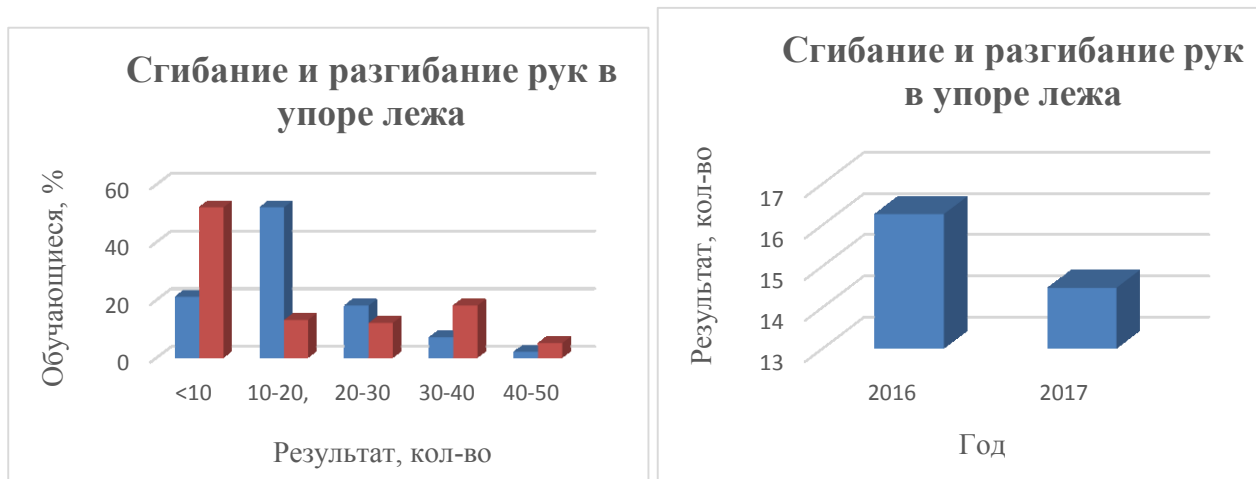

**Рисунок 5. Диаграммы результатов сгибания и разгибания рук в упоре лежа (слева) и показатели двух лет по сгибанию и разгибанию рук в упоре лежа (справа)**

Из полученных результатов видно, что улучшение было продемонстрировано при сдаче двух нормативов, а именно, бег на 500 метров и поднятие тела из положения лежа. Ухудшения наблюдаются в трех позициях – это бег на 100

метров, прыжки в длину и сгибание и разгибание рук в упоре лежа. Поскольку процент упадка результатов меньше 30%, то можно считать, что молодежь не стала менее подготовленной или физически слабее.

В каких – то видах наблюдается улучшение результатов, в каких-то ухудшение. Общее среднее значение за 2 года остается приблизительно одинаковым.

Можно сделать вывод, что уровень физического состояния современной молодежи можно отнести к среднему.

## РУБРИКА 6.

### «ТЕХНИЧЕСКИЕ НАУКИ»

#### МОДЕЛИРОВАНИЕ ТЕПЛОТЕХНИЧЕСКИХ ПРОЦЕССОВ В ЯДЕРНЫХ ЭНЕРГЕТИЧЕСКИХ УСТАНОВКАХ

*Студенцова Валерия Викторовна*

*студент, Севастопольский государственный университет,  
Институт ядерной энергии и промышленности,  
РФ, г. Севастополь*

#### **Вводная часть**

Сложность и разнообразие технологических процессов на АЭС, внедрение современных средств автоматизации и информационных технологий, а отсюда, и необходимость постоянного повышения квалификации персонала на тренажерах.

Такие тренажеры должны адекватно моделировать технологические процессы, динамику работы агрегатов и вспомогательного оборудования, алгоритмы их управления, полностью воссоздавать человеко-машинный интерфейс для управленческого персонала, давать возможность инструктору имитировать разнообразные штатные и нештатные ситуации как в работе оборудования и персонала, так и во внешнем окружении.

#### **1 Описание объекта моделирования**

Объект моделирования – двухконтурная АЭУ с реактором ВВЭР – 1000, принципиальная схема которой представлена на рисунке 1.

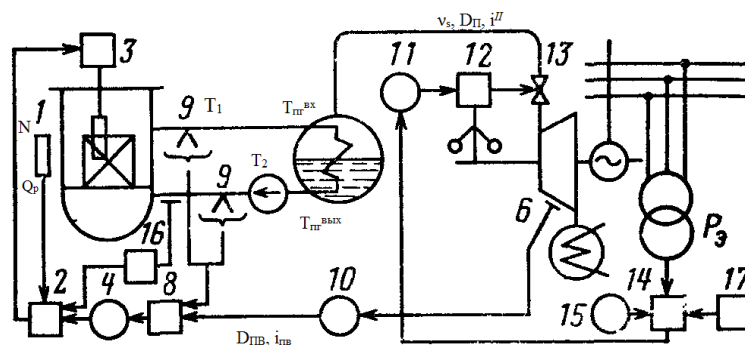

*Рисунок 1. Принципиальная схема двухконтурной АЭУ*

Источником энергии в АЭУ является водо-водяной энергетический реактор (ВВЭР). Теплоноситель, циркулирующий с помощью циркуляционного насоса в первом контуре, переносит тепловую энергию из реактора в парогенератор (ПГ) и далее передает ее на второй контур, который нагревается до температуры кипения, испаряется и перегревается. В качестве основного регулирующего параметра выступает давление пара. Поддержание этого параметра осуществляется либо изменением расхода пара, либо изменением мощности реактора.

## 2 Математическая модель кинетики ядерного реактора и теплообмена

Структурная схема математической модели кинетики ядерного реактора без учета запаздывающих нейтронов представлена на рисунке 2.

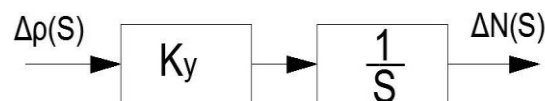

**Рисунок 2. Структурная схема математической модели кинетики ядерного реактора без учета запаздывающих нейтронов**

Структурная схема математической модели динамики давления пара в ПГ представлена на рисунке 3.

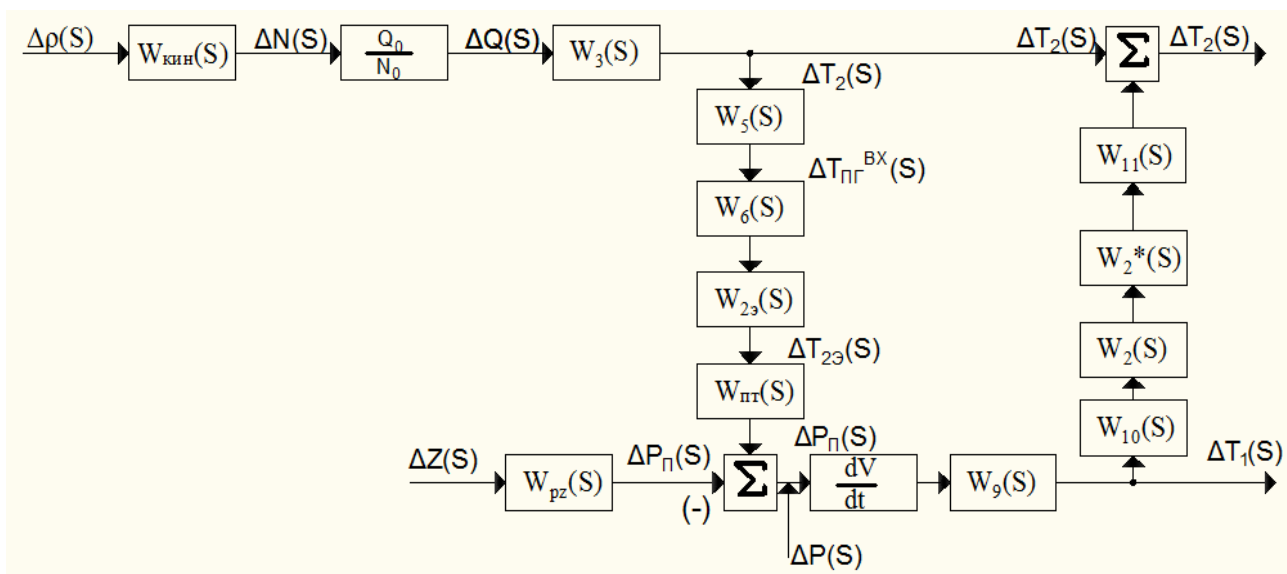

**Рисунок 3. Структурная схема математической модели динамики давления пара в парогенераторе**

### **3 Математическая модель изменения уровня в парогенераторе**

Регулирование питания в каждом из парогенераторов (ПГ) сводится к поддержанию материального баланса между отводом пара, продувкой и подачей питательной воды. Параметром, характеризующим материальный баланс, является уровень воды в ПГ. Для поддержания материального соответствия между расходом питательной воды, подаваемой в парогенератор и расходом пара служит показатель поддержания уровня в парогенераторе [3].

1. Снижение уровня питательной воды, при котором оголяется поверхность теплоотдачи, опасна наступлением кризиса теплоотдачи и перегревом реактора.

2. Повышение уровня питательной воды приводит к тому, что вода попадает в паровой коллектор, повышая влажность пара, подающегося на турбину. Капли воды, попадая на лопатки турбины могут привести к аварии или даже разрушению турбины.

### **4 Определение выходных параметров переходных процессов модели**

В практике автоматического регулирования часто встречаются процессы, в которых необходимо следить не за 1й величиной, а за несколькими. Эти величины могут быть связаны между собой, т.е изменение 1й будет приводить к изменению другой. Если в объекте происходит несколько процессов, то необходимо использовать несколько систем регулирования [2].

### **5 Моделирование регуляторов**

В реакторах не кипящего типа в качестве основных регулирующих тепловых параметров зависящих от мощности принимается средняя температура теплоносителя и давление насыщенного пара во втором контуре перед турбиной.

Программа наиболее благоприятна для первого контура, т.к по ней для изменения мощности реактора требуется внести наименьшую реактивность и обеспечиваются стабильные температурные условия для первого контура, что повышает надёжность работы его оборудования. Недостатком программы является необходимость повышения давления второго контура при пониженных мощностях.

Термический КПД цикла остаётся низким на всех мощностях, так как на номинальной мощности давление пара, поступающего на турбину, ниже допустимого по условиям работы второго контура, а на пониженной мощности, когда давление пара велико, КПД также низок из-за значительного перепада давления на регулирующих клапанах, что кроме того, увеличивает их износ [2].

В усилителе токовый сигнал преобразуется в напряжение и далее попадает на сравнивающее устройство и далее в контур управления ядерным реактором. Исследуемый в данной работе объект обладает самовыравниванием, а транспортное запаздывание отсутствует.

### **Вывод**

В данной работе были смоделированы процессы проходящие в ядерном реакторе и парогенераторе.

В ходе анализа полученных моделей было выяснено, что система неустойчива и её необходимо регулировать.

В качестве программы регулирования был выбран метод поддержания средней температуры теплоносителя на постоянном уровне, в соответствии с заданием, выбрав график.

Из полученных графиков видно, что данная математическая модель почти в полной мере отображает процессы, протекающие в АЭУ.

Это свидетельствует о способности данной модели реагировать на внешние возмущения, в нашем случае это изменение реактивности, температуры, расхода пара, питательной воды и т.д. В полученных графиках данная модель отображает параметры, которые практически соответствуют реальной АЭУ.

### **Список литературы:**

1. Попов И.А., Аникевич К.П. «Моделирование систем автоматического регулирования АЭУ с ВВЭР». – Учеб. пособие. Севастополь: СНУЯЭиП, 2009.
2. Попов И.А. «Динамика АЭУ с ВВЭР по результатам расчетов»: Учеб. Пособие – Севастополь: СНИЯЭиП, 2003.
3. Попов И.А., Скидан А.А., Шахова Н.В. «Идентификация и моделирование технологических процессов». Севастополь, 2005.
4. Попов И.А., Скидан А.А., Шахова Н.В. «Методические указания к лабораторным занятиям по дисциплине «Идентификация и моделирование технологических процессов»». Севастополь, 2005.

## РУБРИКА 7. «ФИЛОЛОГИЯ»

### «ДЛЯ НАРОДА» - ВЕРШИНА ТВОРЧЕСТВА БЕРДАХА

*Балтабаева Наргиза Бахадировна*

*Студент Каракалпакского Государственного Университета им. Бердаха  
Узбекистан, г. Нукус*

*Косымбетова Айгуль Есбосыновна*

*Студент Каракалпакского Государственного Университета им. Бердаха  
Узбекистан, г. Нукус*

Творческое наследие Бердаха Гаргабай улы, одного из выдающихся поэтов, вот уже около двухсот лет не теряет своей ценности. Так как он воспел горести и переживания народа и занял огромное место в душе простого народа.

К сегодняшнему дню учеными изучены свыше 20 тысяч строк творений поэта. Бердах и является тем, чьи произведения больше всех исследовано в литературоведении. Учеными, исследовавшими произведения Бердаха являются такие как Н.Даукараев, И.Сагитов, А.Пахратдинов, А.Муртазаев, А.Пирниязов. Личность Бердаха освещена в работах А.Садыкова, С.Нурымбетова. Наличие множества научно-исследовательских работ свидетельствует о том, что творческое наследие Бердаха широко в значительной степени изучено. Однако исходя из этого нельзя сказать, что «наследие Бердаха полностью изучено и нечего больше исследовать». Так как неисследованных сторон произведений Бердаха больше чем ранее исследовано[4:4].

В данной статье пойдет речь о стихотворении «Для народа», которое является вершиной лирики Бердаха. Данное творение Бердаха нравоучительного содержания, которое отмечается кандидатом филологических наук А.Отамбетовой как целостное сочетание пословиц и поговорок, становившихся песнями. Воистину строки стихотворений переплетены с народными пословицами и поговорками. Например:

Jaqsiniń úyine adam kóp keler,  
Jaman bolsa,onıń kózi jep keler

Эти строки написаны на подобии народной пословицы *Jaqsınıń barsań qasına, beri kel dep shaqırar, Jamannıń barsań qasına ash jolbarıstay ańqırar* .

Márt jigitler xalıq isine taq turar,  
Onıńdaylar xızmet eter xalıq ushın.

А это пример по содержанию очень близок к народной пословице *Er jigit eli ushın tuwılıp, eli ushın óledi* . А строка *Adam uǵlı bári birdeyin bolmas* схожа с пословицей *Bes barmaq birdey emes* , также строка *Jamannan ul tuwsa, ataǵa tartar* очень созвучна с пословицей *Ataǵa qarap ul óser, anaǵa qarap ul óser* . А строки

Kúnnen kúnge artar onıń quwatı,  
Izinde qaladı jigitniń atı

напоминают ряд пословиц *Er ólse de erligi ólmeydi*, или *Jaqsı ólse de atı ólmeydi*. По примерам видно, что Бердах Гаргабай улы освоил пословицы, считающиеся разновидностью народной мудрости и уместно смог употребить их в своих произведениях. Однако он не ограничивался употреблением народных пословиц. Со временем творения Бердаха, в частности, богатые и ценные с содержательной точки зрения строки из стихотворения «Для народа» стали афоризмами и часто употребляются среди народа. Например, стоит рассмотреть следующие строчки:

Oyılı jigit jaqsı bilimpaz keler,  
Aytqan gáplerińe túsimpaz keler.  
Aqıllı adam gáplerińe túsimpaz keler.  
Bóri arıǵın hesh waqıtta bildirmes.  
Jalgız súyenishim xalqım-panayım.  
Jaqsı adam sóz mánisin ańlaydı,  
Jaman adam pasıq sózdi tıńlaydı.  
Jaqsı adam jaǵar shiyrin janıńa.  
Shayır edim kózim kórgenin jazdım.  
Sózlerim merwertdur ayılǵan hárbir



В общем «Для народа» Бердаха можно назвать кладом мудрости и очагом нравоучения. Приведя в своих строчках народные пословицы и поговорки, он синтезирует их с литературными принципами. Кандидат филологических наук А.Отамбетова в своей статье «Творчество Бердаха- настоящий синтез устных и письменных литературных традиций» останавливается на вопросе художественно-эстетических источниках произведений поэта и отмечает, что Бердах в своих произведениях плодотворно использовал традиции устного народного творчества, наследия сказителей и поэтов, а также восточной литературы.

Например, ученый отмечает, что строки Бердаха :

Jaqsı adam sóz mánisin ańlaydı,  
Jaman adam pasıq sózdi tıńlaydı.

сходны со строчками восточного классика А.Навои:

Aldına kelgendi jew-haywannıń isi,  
Awzına kelgendi aytıw-nadannıń isi

В ходе своей работы мы попытались подробнее остановиться на содержании и идеи стихотворения «Для народа», сопоставить его со строчками туркменского поэта, одного из поэтов- классиков Востока Мактумкулы и сделать анализ. Например, у Бердаха в стихотворении «Для народа» есть следующие строки:

Qurǵaq sózdi aytıp bolmań áwere

Jası úlkenlerden alıńlar duwa

которые схожи со строками Мактумкулы из стихотворения «Тасты сындырар»:

Qulaǵıń sal,aqılın al bilgenniń,

Aqırı hesh jerge barmas jalǵanniń

Ómiri zıyat bolar algıs alganniń

Ǵargıs hesh muńaytpas,jastı sındırar

Сопоставленные выше с Навои строки:

Jaqsı adam sóz mánisin ańlaydı,

Jaman adam pasıq sózdi tıńlaydı

близки со строками Мактумкулы из стихотворения «Тасты сындырар»:

Aqıldıń sózine kewil súyiner,

Aqmaqtıń isine janıń túniler.

Кроме того основной смысл и содержание стихотворения «Сазы турмас»

Мактумкулы:

Sóz máńisin bilmes zeyni pás adam,

Danardıń aytqan sózine turmas.

можем встретить в творчестве Бердаха:

Jaman adam bilmes sóziniń parqın,

Barqulla jamanlap aǵayın-xalqın.

Также строки Бердаха:

Oylı jigit jaqsı, bilim paz keler,

Aytqan gáplerińe túsimpaz keler,

Aqılsızdıń qasıyeti az keler,

Aqmaqlar hesh xızmet etpes xalıq ushın,

одинаковы по главной идее со строками Мактумкулы из стихотворения

«Айлер»:

Bilimsiz jigit sál jerde,

Pansıp, tákabbırlıq áyler.

Jaqsı jigit jaman eldi

Jámlep awızbirshilik áyler

Строки из стихотворения «Для народа» :

Jaqsını pám áyle sóylegen sózden,

Jaqsı-jaman parq bolmas reńki-júzden,-

Схожи со строками Мактумкулы из стихотворения «Не билсин»:

Kámil bolmas ol sherbetten tatpaǵan,

Pámley bilmes sóz haslına jetpegen

Исходя из примеров можно сказать, что по общественным проблемам, в частности по проблеме социальной слабости общества у Бердаха и

Мактумкулы были одинаковые позиции и они перекликались в идеях и взглядах. В изображении данной проблемы эти поэты исходят в первую очередь из современных им социального положения и изменений общественного строя [1:71].

Вкратце можно сказать, что «Для народа» Бердаха даже спустя много лет не теряет своей ценности и остается самой высокой вершиной творчества Бердаха. Несмотря на то, сколько проходит времени, основная идея данного произведения, строчки нравоучительного содержания, дидактические мысли несомненно останутся объектом внимания читателей, ученых и исследователей.

### **Список литературы:**

1. Járımbetov Q.XIX ásir qaraqalpaq lirikasınıń janrlıq qásiyetleri hám rawajlanıw tarıyxı.Monografiya.Nókis, «Bilim»,2004.
2. Kúnshıgıs juldızları:Qosıqlar,-Nókis: «Qaraqalpaqstan»,1997.
3. Maqtımqulı.Qosıqlar,Nókis. «Qaraqalpaqstan»,1984.
4. Pirnazarov A. Berdaq shıgarmalarında qollanılğan dóretiwshilik usıllar.Nókis, «Bilim»,1998

**РУБРИКА 8.**  
**«ЭКОНОМИКА»**

**ИССЛЕДОВАНИЕ ТЕОРЕТИЧЕСКИХ АСПЕКТОВ АНАЛИЗА  
ФИНАНСОВОГО СОСТОЯНИЯ ПРЕДПРИЯТИЯ И ЕГО СВЯЗЬ  
С ПЛАТЕЖЕСПОСОБНОСТЬЮ И ЛИКВИДНОСТЬЮ**

*Орешина Екатерина Юрьевна*  
*магистрант, Донской Государственный Технический Университет,*  
*РФ, г. Ростов-на-Дону*

**RESEARCH OF THEORETICAL ASPECTS OF THE ANALYSIS  
OF FINANCIAL STABILITY OF THE ENTERPRISE  
AND ITS CONNECTION WITH SOLVENCY AND LIQUIDITY**

*Ekaterina Oreshina*  
*Undergraduate, Don State Technical University,*  
*RF, Rostov-on-Don*

**Аннотация.** В статье последовательно рассматриваются, с теоретической точки зрения, составляющие по проведению анализа финансового состояния предприятия, посредством платежеспособности и ликвидности.

**Abstract.** The article consistently examines, from a theoretical point of view, the components of the analysis of the financial condition of the company, through solvency and liquidity.

**Ключевые слова:** анализ финансового состояния, финансовая устойчивость, платежеспособность, ликвидность.

**Keywords:** financial analysis, financial stability, solvency, liquidity.

Современное развитие экономики способствует активному развитию конкуренции, которая является регулирующим звеном хозяйственного процесса. Чтобы соответствовать требованиям рынка и занимать достойное место среди конкурентов, каждое предприятие постоянно проводит работу по улучшению своего финансового состояния. Необходимо повышать эффектив-

ность производства, конкурентоспособность продукции и услуг. С помощью анализа финансовой деятельности оцениваются результаты функционирования, как всего предприятия, так и его подразделений, и сотрудников, вырабатываются производственные программы и стратегии развития. Сегодня в условиях жесткой, а подчас и не справедливой конкуренции на внутреннем и международном рынках, все чаще возникает объективная необходимость анализа финансово-экономического положения предприятий независимо, очевидно, от формы собственности и сферы деятельности. Сложные, а порой и не простые рыночные условия предъявляют особые и специфические требования к планированию устойчивого развития предприятий. Результаты комплексного анализа показателей отчёта о финансовых результатах предприятия важны не только для всех заинтересованных сторон во взаимодействии бизнес-сообществ, к числу которых относятся собственники бизнеса, менеджмент, сотрудники, клиенты и контрагенты, финансовые рынки (в лице аналитиков), но и общественность (в лице средств массовой информации) и государство (в лице органов государственной власти и управления, занимающихся вопросами регулирования деятельности компании. Следовательно, одними из главных задач по анализу финансовой устойчивости любой формы собственности предприятия является проведение следующих действия (рисунок 1)

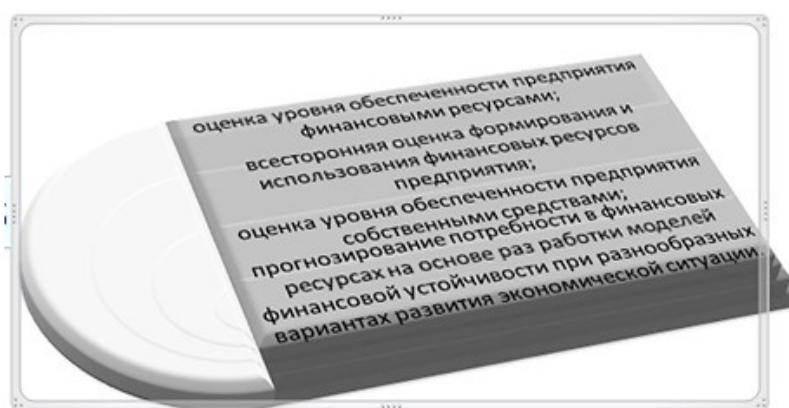

**Рисунок 1. Первостепенные задачи для проведения на предприятии анализа финансовой устойчивости<sup>1</sup>**

---

<sup>1</sup> Составлено автором в процессе исследования по: Шермет А.Д., Сайфулин Р.С. Финансы предприятий. — М.: ИНФРА-М, 2008. —С. 334.

Согласно рисунка 1.1, необходимым, с экономической точки зрения, для собственников бизнеса, в нестабильной обстановке в стране, выступают результаты от проведенного комплексного анализа финансово-хозяйственной деятельности предприятия, и в первую очередь, для получения оценки собственных инвестиций с позиций, как надежности, так и доходности, причем это важно также и для оценки результатов деятельности менеджмента предприятия.

Для характеристики финансового состояния предприятий необходимо использовать финансово-экономические показатели, которые соответствуют следующим критериям [5]:

- показатели должны отражать наукоемкость отрасли, то есть необходимо расчет коэффициентов трудового потенциала, эффективности использования управленческого персонала и интеллектуального капитала;

- показатели должны объективно отражать состояние материально-технической базы и основных производственных фондов предприятия;

- необходимо разделить активы баланса в соответствии со степенью ликвидности, а пассивы - по степени возрастания сроков погашения задолженности для комплексной оценки уровня ликвидности и платежеспособности;

- показатели должны отражать степень эффективности использования инвестиционного капитала.

В соответствии с указанными критериями можно сформировать систему финансово-экономических показателей деятельности предприятий [6]:

1. Показатели имущественного положения: удельный вес активной части основных фондов; коэффициент износа основных фондов; коэффициент выбытия и обновления основных фондов, фондоемкость, фондоотдача, рентабельность основных фондов.

2. Показатели ликвидности и платежеспособности: коэффициент абсолютной ликвидности; коэффициент быстрой ликвидности; доля оборотных средств в активах предприятия, и непосредственно коэффициент покрытия;

3. Показатели финансовой устойчивости: коэффициент финансового риска, коэффициент финансовой стабильности; коэффициент автономии; коэффициент обеспеченности собственными средствами, коэффициент долгосрочного привлечения капитала; коэффициент соотношения собственных и заемных средств; коэффициент обеспеченности запасов и затрат собственными средствами, степень зависимости предприятия от кредиторов.

4. Показатели рентабельности: рентабельность производства; рентабельность продаж; рентабельность собственного капитала; рентабельность активов.

5. Показатели деловой активности: коэффициент оборачиваемости активов; коэффициент оборачиваемости дебиторской и кредиторской задолженности; продолжительность оборотов дебиторской и кредиторской задолженностей; коэффициент оборачиваемости материальных запасов; продолжительность операционного цикла.

Выберем, в нашем исследовании, только показатели платежеспособности и ликвидности, так как основными задачами на сегодня выступает в развитии российских предприятий постоянный поиск путей в преодоление кризисных ситуаций, в связи с нестабильностью и непоследовательностью ведения экономической политики со стороны зарубежных партнеров по отношению к российским, а значит, все это предъявляет к платежеспособности предприятия особые требования. Проводя полный анализ по платежеспособности, он может включать не только анализ всех показателей ликвидности, но и такой показатель как финансовая устойчивость, а с целью получения положительной оценки в области кредитоспособности предприятия - деловую активность и все виды рентабельности. Значит, чем выше устойчивость любого предприятия, то соответственно, становится и выше независимость от непредвиденных воздействий и изменений на рынке на него, а значит, имеется задел по снижению риска вступления предприятия в стадию банкротства. Но, чтобы не вступить в такой процесс, сегодня возникает на каждом уровне в управлении предприятием в области финансов, отражать критическое состояние предприятия посредством своевременного погашения возникающих обязательств в

ходе ведения бизнеса, но и сохранению финансового равновесия, то есть ликвидности, которая позиционируется в положительном соотношении свободных денежных средств на счетах предприятия. Следовательно, проведение своевременного анализа на предприятии его платежеспособности, посредством применения коэффициентов ликвидности позволит и своевременно, грамотно и эффективно вести управление по его обязательствам, тем самым создать положительную репутацию предприятия способного выполнять свои обязательства по платежам.

Безусловно, проводя оценивание на предприятии его платежеспособность, без всякого сомнения, следует рассматривать не только причины финансовых затруднений, но и частоту их появления, продолжительность невыплаты по имеющимся обязательствам. Между тем, причинами неплатежей могут быть, не только невыполнение плана по производству, но также и по продаже готовой продукции, в связи повышением ее себестоимости, но и невыполнение плана прибыли, возможно и высокими налоговыми обязательствами. На рисунке 2 представлены причины низкого уровня платежеспособности организации.



**Рисунок 2. Причины низкого уровня платежеспособности предприятия<sup>2</sup>**

В конечном счете, финансовое положение предприятия на сегодня, можно оценивать не только с точки зрения краткосрочной, но и долгосрочной перспектив, при этом высшее управление предприятия, по крайней мере,

---

<sup>2</sup> Составлено автором в процессе исследования самостоятельно.



должно своевременно определить оптимальный уровень платежеспособности, но и ликвидности всех своих имеющихся активов, так как без сомнения, невысокая ликвидность активов, всегда приводит к неплатежеспособности, и наоборот, высокая ликвидность может привести к снижению рентабельности.

В связи с этим, если действительно, под платежеспособностью предприятия понимать действительно, его способность своевременно и в полном объеме, кроме того, рассчитываться по всем своим обязательствам, то ликвидность предприятия представляет собой его способность выполнять краткосрочные обязательства. На рисунке 3 представлена непосредственная взаимосвязь между показателями платежеспособности и ликвидности предприятия.



**Рисунок 3. Взаимосвязь между показателями платежеспособности и ликвидности современного предприятия<sup>3</sup>**

Таким образом, главная цель анализа показателей отчёта о финансовых результатах – своевременно выявить и устранить недостатки в хозяйственной деятельности предприятия, а также найти резервы улучшения его финансового состояния и платежеспособности. По результатам анализа составляется прогнозный баланс и дается оценка перспектив деятельности предприятия. Важные функции комплексного анализа показателей отчёта о финансовых

<sup>3</sup> Составлено автором в процессе исследования самостоятельно.

результатах предприятия представляют собой анализ производственной деятельности предприятия и обоснование текущих планов и перспектив развития.

### **Список литературы:**

1. Бланк И.А., Тараскина А.В. Финансовый анализ: Учебное пособие. – М.: ТК Велби; Изд – во Проспект, 2010.
2. Савицкая Г. В. Экономический анализ: учебник. - 14-е изд., перераб. и доп. — М.: ИНФРА, 2011.
3. Савицкая Г.В. Анализ хозяйственной деятельности предприятия: Учеб. пособие / 7-ое изд., испр. – М.: Новое знание, 2002. (Экономическое образование)
4. Шеремет А.Д., Сайфулин Р.С. Финансы предприятий. — М., ИНФРА-М, 2008.
5. Безрукова Т.Л., Борисов А.Н., Шанин И.И. Анализ финансово-хозяйственной деятельности организаций // Общество: политика, экономика, право. – 2013, №1. – С.45.
6. Безрукова Т.Л., Борисов А.Н., Шанин И.И. Классификация показателей оценки эффективности экономической деятельности промышленного предприятия // Общество: политика, экономика, право. – 2012, № 1. – С. 74.

**РУБРИКА 9.**  
**«ЮРИСПРУДЕНЦИЯ»**

**ФИНАНСЫ ГОСУДАРСТВЕННЫХ УНИТАРНЫХ ПРЕДПРИЯТИЙ  
КАК ОБЪЕКТ ФИНАНСОВО-ПРАВОВОГО РЕГУЛИРОВАНИЯ**

*Бондаренко Марина Александровна*  
*Студент Ступинского филиала МФЮА,*  
*РФ, г. Ступино*

**THE FINANCES OF THE STATE UNITARY ENTERPRISES  
AS THE OBJECT OF FINANCIAL REGULATION**

*Marina Bondarenko*  
*Student of the Stupinsky branch MFUA,*  
*Russia, Stupino*

**Аннотация.** Автором в рамках данной статьи раскрывается понятие финансов государственных унитарных предприятий, обозначаются финансово – правовые отношения, которые характерны для данного типа организаций. В статье обозначаются особенности правового регулирования финансов государственных унитарных предприятий.

**Abstract.** The author within the framework of this article reveals the concept of Finance of state unitary enterprises, denotes the financial and legal relations that are characteristic of this type of organizations. The article outlines the features of legal regulation of Finance of state unitary enterprises.

**Ключевые слова:** финансы, государственные унитарные предприятия, правовое регулирование, финансово-правовые отношения.

**Keywords:** Finance, state unitary enterprises, legal regulation, financial and legal relations.

В качестве унитарного предприятия, в соответствие со ст. 113 Гражданского кодекса Российской Федерации, подразумевается организация

коммерческого типа хозяйствования, которая не наделяется правом собственности на имущество, которое закреплено за ней как за собственником. Имущество государственного унитарного предприятия обозначается как неделимое, оно не подлежит распределению по различным вкладам (долям, паям), даже среди сотрудников данного предприятия. В форме унитарных предприятий свою деятельность могут осуществлять могут быть созданы только государственные и муниципальные предприятия [1].

В научной литературе под финансами государственных унитарных предприятий понимают определенные отношения, которые могут быть не только денежного характера и которые связаны с процессом формирования, распределения, а также использования денежных доходов и различных накоплений рассматриваемых субъектов. Будучи урегулированы нормами финансового права, они являются правоотношениями [4, с. 213].

Имущество унитарного предприятия может находиться как в государственной, так и в муниципальной собственности, а также принадлежать данной организации на основе права хозяйственного ведения или оперативного управления. Ответственность унитарное предприятие по своим обязательствам несет в размере принадлежащего ему имущества.

В рамках осуществления деятельности в государственных и муниципальных унитарных предприятиях возникает такие финансово – правовые отношения, как правоотношения по факту уплаты в бюджет различных налоговых платежей; правоотношения по факту уплаты в бюджет различных платежей неналогового типа; платы за осуществление загрязнения окружающей среды, платы за водные ресурсы и так далее; правоотношения по факту уплаты страховых взносов и иных платежей, направляемых в государственные и местные внебюджетные фонды; правоотношения по поводу получения и расходования унитарным предприятием ассигнований из бюджета и так далее [2, с. 16].

В экономике государственные и муниципальные унитарные предприятия принято подразделять на предприятия, которые основаны на праве

хозяйственного ведения, а также на государственные предприятия, которые основаны на праве оперативного управления. К последнему типу организаций относятся федеральные казенные предприятия. Данное разделение государственных и муниципальных унитарных предприятий подразумевает определенные различия в регулировании финансов данных организаций. Эти различия проявляются в порядке распределения прибыли обозначенных предприятий и, соответственно, в характере системы финансово-правовых отношений, которые возникают в результате осуществления распределения прибыли [6, с. 131].

Государственные и муниципальные унитарные предприятия, деятельность которых основана на праве хозяйственного ведения имеют право самостоятельно распоряжаться прибылью, которую они получают в результате своей деятельности. Собственную прибыль они имеют возможность распределять в рамках фонда накопления, фонда потребления и иных фондов. Стоит при этом отметить, что, исходя из положений второго абзаца п. 1 ст. 295 Гражданского кодекса РФ собственник имеет право на осуществления получения некоторой части прибыли, приходящей от использования имущества, которое находится в хозяйственном ведении данного унитарного предприятия. Данный вопрос должен оговариваться в рамках устава предприятия [3, с. 24].

Иначе говоря, в рамках государственного унитарного предприятия, которое основано на праве хозяйственного ведения, реализуются следующие виды финансово-правовых отношений, касающихся процесса распределения прибыли: отношения между предприятием и всеми остальными субъектами, которые обязаны не оказывать препятствия для процесса реализации унитарным предприятием своего права на распределение; отношения по поводу перечисления части прибыли в состав бюджета в тех случаях, когда в уставе унитарного предприятия собственником имущества обозначена данная обязанность.

Государственные унитарные предприятия, которые реализуют свою деятельность на основе права оперативного управления имеют возможность распределять имеющуюся прибыль, исходя из порядка, который установлен собственником их имущества, а именно государством (п. 2 ст. 297 Гражданского кодекса РФ) [1].

После осуществления распределения прибыли государственного унитарного предприятия, которое реализуют свою деятельность на основе права оперативного управления, по нормативам, которые устанавливаются уполномоченным органом, оставшаяся часть прибыли данного предприятия в виде свободного остатка прибыли подлежит изъятию в качестве дохода федерального бюджета.

Иначе говоря, в рамках государственного унитарного предприятия, которое основано на праве оперативного управления, реализуются следующие виды финансово-правовых отношений, касающихся процесса распределения прибыли: отношения между уполномоченным государственным органом и казенным предприятием по поводу установления последнему нормативов распределения прибыли; отношения между казенным предприятием и всеми иными субъектами, которые обязуются не оказывать препятствия для реализации казенными предприятиями их права распределения прибыли по установленным нормативам; отношения между казенным предприятием и бюджетом по поводу процесса изъятия в бюджет свободного остатка прибыли казенного предприятия [5, с. 73].

Финансово-правовые нормы, реализация которых порождает правоотношения в сфере финансов государственных и муниципальных унитарных предприятий, включены в самые различные финансово-правовые институты. Так, нормы, порождающие правоотношения по уплате предприятиями налогов и сборов в бюджет, а также страховых взносов в государственные внебюджетные фонды, охватываются финансово-правовым институтом налогового права. Нормы, порождающие правоотношения по поводу уплаты в бюджет неналоговых платежей, изъятия в бюджет свободного остатка прибыли

казенного предприятия, а также части прибыли государственных и муниципальных предприятий на праве хозяйственного ведения, охватываются финансово-правовым институтом неналоговых доходов. Нормы, порождающие правоотношения в связи с получением предприятиями бюджетных ассигнований, охватываются институтом государственных расходов [4, с. 213].

Все отмеченное позволяет заключить, что под финансами государственных и муниципальных унитарных предприятий, исходя из системы права, подразумевают комплексный финансово-правовой институт, то есть такой, который является относительно самостоятельным и в то же время входит некоторыми своими частями в другие финансово-правовые институты [2, с. 17].

Можно сделать вывод о том, что институт финансов государственных и муниципальных унитарных предприятий представляет собой вторичное образование в системе финансового права.

#### **Список литературы:**

1. Гражданский кодекс Российской Федерации часть I от 30.11.1994. № 51-ФЗ, часть II от 26.01.1996 г. № 14-ФЗ
2. Абрамов С. Г., Герцев Д. А. Правовой статус унитарных предприятий // Бизнес в законе. 2017. №3. С. 12-18.
3. Даниловских Т. Е. Проблемы финансового состояния муниципальных унитарных предприятий // Интернет-журнал Науковедение. 2018. №6 (19). С. 21-26.
4. Сербулов Ю. С., Федоров Н.Ю. Оптимизация управления муниципальным унитарным предприятием // УЭКС. 2016. №4 (52). С. 212-216.
5. Симонова Н. Ю. Проблемы и пути реформирования государственных унитарных предприятий // Вестник ОмГУ. Серия: Экономика. 2016. №3. С. 71-74.
6. Ярагина М. О. Финансовый механизм деятельности унитарных предприятий // Вестник Саратовского государственного социально-экономического университета. 2017. №4. С. 131-135.

## **ПРАВОВОЕ РЕГУЛИРОВАНИЕ ИНВЕСТИЦИОННОЙ ДЕЯТЕЛЬНОСТИ В РЕСПУБЛИКЕ УЗБЕКИСТАН**

***Владимиров Владимир Владимирович***  
*студент, Всероссийский Государственный Университет Юстиции*  
*(РПА Минюста России),*  
*РФ, г. Москва*

***Обчинников Алексей Александрович***  
*научный руководитель, канд. юрид. наук, доцент, Всероссийский*  
*Государственный Университет Юстиции (РПА Минюста России),*  
*РФ, г. Москва*

Уже больше 25 лет, Республика Узбекистан является независимым государством. За это время, в Узбекистане была успешно создана благоприятная инвестиционная атмосфера, широкий спектр правовых гарантий и льгот для инвестиционной деятельности и меры по стимулированию деятельности предприятий с иностранными капиталами.

Последние годы, Республика Узбекистан активно занимается над улучшением своей внешней политики, благодаря тому Узбекистан стала очень привлекательной страной для инвестирования капитала. Инвестиция, является важным фактором для развития экономики любой страны.

То есть, это долгосрочные вложения капитала с целью получения прибыли и с целью повышению темпов экономического роста.

В современной глобализации важное место занимает инвестиционная деятельность и является приоритетным аспектом для получения дохода.

Самое важное это привлечения прямых иностранных инвестиций.

В Статье о «Стимулирование инвестиционной деятельности», государство обязано стимулировать инвестиционную деятельность путем создания хорошего инвестиционного климата для осуществления инвестиционной деятельности, защиты прав и законных интересов инвесторов, предоставление налоговых и таможенных льгот, а также преференций, создания свободных экономических зон, и заключения международных договоров.



Закон об инвестиционной деятельности и о гарантиях и меры защиты прав иностранных инвесторов, в Узбекистане являются основным принципам правового регулирования в сфере привлечения иностранных инвестиций.

В законе об инвестиционной деятельности, также написано понятие инвестиции, инвестиционного проекта, форма осуществления инвестиций, объектов и субъектов инвестиционной деятельности. [7]

Должна соблюдаться именно законная чистота.

В том числе нормативно-правовые акты, которые принимаются решением Президента Республики Узбекистан, постановлений правительства и колоссальная поддержка со стороны государства, создают предсказуемость, прозрачность и уверенность для инвестирования, и также для начинающих планировать инвестировать свой капитал в экономику Республики Узбекистан.

Контроль и эффективность работы причастных министерств и ведомств по привлечению и освоению иностранных инвестиций и содержание постановления Кабинета Министров, № 478 от 26 июня 2018 года о мерах по повышению ответственности руководителей органов государственного и хозяйственного управления, в том числе органов исполнительной власти на местах, чтобы активно реализовать инвестиционную политику, оценивается на высшем уровне.

В июле 2018 года, в Кабинете Министров Республики Узбекистан, принято решение о внедрении механизма прямого диалога субъектов предпринимательства с органами государственного управления в виде единой площадки открытого обсуждения инвестиционных предложений иностранных инвесторов.

Единая площадка обязана помочь для выявления оперативного решения проблем и системных вопросов, мешающих развитию бизнеса касающегося инвестиции.

В начале октября 2018 года, в ходе бизнес-форума в Ташкенте, между Узбекистаном и Арабские Эмираты, было подписано соглашение о создании фонда прямых инвестиций на сумму 1 млрд американских долларов.

По мимо всего, на официальном уровне, был подписан ряд других двусторонних документов, в том числе в направлениях коммерческого и жилищного строительства, которой возобновляет энергетики и сотрудничества в сфере инвестиции.

Позже в Париже между Францией и Республики Узбекистан были подписаны документы о реализации инвестиционных проектов на территории Узбекистан на сумму в 5 миллиардов евро.

В конце октябре 2018 года, между Российской Федерацией и Республики Узбекистан были подписаны торгово-экономические, инвестиционное соглашения и меморандума на сумму более 25 миллиардов долларов.

Стоит отметить, что следом, через несколько дней, между США и Республика Узбекистан были подписаны более 12 соглашений и меморандумов на общую сумму 2,55 миллиарда долларов.

А до этого в мае 2018 года, в ходе визита президента Республики Узбекистан в США были подписаны двусторонние документы по инвестиционным проектам на сумму около 5 миллиардов долларов.

За последние годы между США и Республики Узбекистан были подписаны соглашения и контракты на сумму более 9,5 миллиарда долларов в основном в секторе инвестиций.

В марте 2017 года, в Узбекистане был создан Государственный комитет по инвестициям.

Комитет будет осуществлять контроль за соблюдением результатов тендерных торгов на поставку технологического оборудования, комплектующих, а также выполнение работ в размерах, превышающих в эквиваленте 100 тысяч долларов.

Новый комитет будет выполнять функции министерства внешних экономических связей, инвестиции и торговли республики по аккредитации представительств зарубежных организаций, а также по проведению импортных контрактов стоимостью в эквиваленте более 100 тысяча долларов.

На сегодня, Государственный комитет Республики Узбекистан по инвестиционной деятельности, создает документ, который называется «Инвестиционный Кодекс» (ИК), он еще находится на стадии разработки. ИК—станет базовым нормативно-правовым актом и глубоко регулирующим инвестиционную деятельность.

Кроме того, разрабатывается единый инвестиционный портал (ЕИП). Целью ЕИП станет налаживание связи между государством и инвестором, чтобы инвесторы могли получить ответы на все интересующие их вопросы, через ЕИП. На портале будет вся актуальная информация про инвестиционной деятельности республики, созданные условия для инвесторов, единая сырьевая база и комплекс информации в других отраслях инвестиции, льготы и преференции, также будет тщательно отслеживаться действие органов или министерство, которые тем или иным образом не оказали помощь инвесторам.

Иностранные инвестиции и иные активы иностранных инвесторов в Узбекистане не подлежат национализации, и также не подлежат изъятию, за исключением случаев стихийных бедствий, аварий, эпидемий и тд.

Решение о реквизиции принимается Кабинетом Министров Республики Узбекистан. Выплачиваемая в этих случаях иностранному инвестору компенсация должна быть неубыточной причиненному ущербу.

Доходы иностранного инвестора, полученные в Республике Узбекистан, могут быть реинвестированы на территории Республики Узбекистан или использованы любым иным способом, по усмотрению иностранного инвестора.

Предприятия с иностранными инвестициями, в соответствии с законодательством имеют право:

- открывать, использовать и распоряжаться счетами в любой валюте, в любом банке на территории Республики Узбекистан, а также за её пределами;
- получать и возвращать капитал в иностранной валютой

Иностранным инвесторам предоставляется гарантия и защиты для свободного перевода денежных средств в иностранной валюте в Республику Узбекистан и из неё, без каких-либо ограничений, при условии уплаты ими

налогов, штрафов и других обязательных платежей в порядке, установленном законодательством Республики Узбекистан.

После прекращения инвестиционной деятельности, иностранный инвестор имеет право на свободный обмен в денежной, либо натуральной форме своих активов, полученных в результате прекращения инвестиционной деятельности, без ущерба для выполнения обязательств иностранного инвестора в отношении Республики Узбекистан либо других лиц, или организации, которых предоставляют кредит.

Страхование иностранных инвестиций обеспечивает страховую защиту и гарантии от политических и иных рисков, в том числе включающих:

- изъятие собственности, а также любые законодательные и административные меры, ведущие к принудительным отчуждением собственности или изъятию от неё, потере контроля над ней или доходами, получаемыми от нее;
- ограничительные меры на перевод иностранной валюты за пределы страны;
- внесение изменений в законодательство, имеющих дискриминационный характер в отношении отдельных инвесторов;
- вмешательство органов государственного управления, органов государственной власти на местах и их должностных лиц;
- другие виды политических и иных рисков, связанных с иностранными инвесторами и иностранными инвестициями.

Вопросы оплаты труда, предоставления отпусков, пенсионного обеспечения иностранных работников должны решаться в трудовых контрактах с каждым из них.

Заработная плата этих работников может переводиться ими в другие страны без каких-либо ограничений после уплаты, установленных законом, налогов и иных обязательных платежей.

Дополнительные, к установленным законодательством гарантии и защитные меры, предоставляются иностранным инвесторам в каждом конкретном случае при процессе инвестировании:

- обеспечивающие устойчивый экономический рост:
- укрепление и расширение производственного, экспортного потенциала республики и ее интеграцию в международной арене;
- обеспечения реализации, которых направлена на переработку сырья и материалов, производство потребительских товаров и услуг и обеспечения занятости населения.

Для того, чтобы обеспечить все обязательств перед иностранными инвесторами, которым предоставляются дополнительные гарантии и защитные меры, между иностранным инвестором или инвесторами и Государственным комитетом инвестиций и торговли Республики Узбекистан, в обязательном порядке заключается инвестиционный договор, проект которого предоставляется в уполномоченные органы, рассматривается ими в течение четырнадцати рабочих дней и вступает в силу с даты принятия решения о его утверждении, если иное не предусмотрено этим решением.[6]

В Узбекистане отсутствуют какие-либо ограничения относительно формы вложения инвестиций. Иностранные инвесторы могут создавать на территории республики предприятия в любой, организационно- правовой форме, разрешенной законодательством.

Иностранный инвестор обязан учитывать следующие факторы: политическая стабильность, емкость внутреннего рынка, доступ к природному сырью, развитие правового регулирования, вызывающего интерес деятельность иностранных инвесторов в стране, макроэкономическая политика и перспективы экономического подъема, материальные затраты производства и качество рабочей силы, кредитоспособность заинтересованных сторон в инвестиционной сфере.

Существующие законы об инвестиционной деятельности в Республике Узбекистан, откроют большие возможности и широкие горизонты для иностранных инвесторов путем вложения собственных средств на предпринимательскую деятельность, и в то же время сделают справедливым движения товаро-ооборота, кредитов и прибыль на финансовом рынке.

Узбекистан, не имеет большого, опыта создания различных по назначению фондов, таких как приватизационные инвестиционные фонды, пенсионный фонд и другие существующие фонды.

Однако, решение всех вопросов в сфере коллективных инвестиций, невозможно без создания правового поля, юридические гарантии и защитные меры со стороны государство, обеспечивающего справедливыми, законными принципами работы и регулирующего их деятельность.

### **Список литературы:**

1. Форум молодых ученых – экономистов. Ташкент: ИПМИ, 2017. Moluch.ru/archive/111/25235
2. Собрание законодательство Республики Узбекистан , 2017, №4,ст 45, №37, ст 978.
3. Центр информационных технологий «Privatinformsystem» [www.gazeta.uz/ru](http://www.gazeta.uz/ru)
4. Интернет-ресурсы
5. ЗРУ-380 «О внесении изменений и дополнений в Закон Респ.Узбекистан «Об инвестиционной деятельности», декабрь 2014 г.
6. Закон Респ.Узбекистан,20.01.2014г. №ЗРУ-365 ----- СЗ РУ,2014г

*ДЛЯ ЗАМЕТОК*

## МОЛОДЕЖНЫЙ НАУЧНЫЙ ФОРУМ:

*Электронный сборник статей по материалам XXIII студенческой  
международной научно-практической конференции*

№ 22 (23)  
Ноябрь 2018 г.

В авторской редакции

Издательство «МЦНО»  
125009, Москва, Георгиевский пер. 1, стр.1, оф. 5  
E-mail: [mail@nauchforum.ru](mailto:mail@nauchforum.ru)

16+



