



**НАУЧНЫЙ
ФОРУМ**
nauchforum.ru

ISSN 2618-6829



СХХ Студенческая международная
заочная научно-практическая
конференция

МОЛОДЕЖНЫЙ НАУЧНЫЙ ФОРУМ
№10(120)

г. МОСКВА, 2021



МОЛОДЕЖНЫЙ НАУЧНЫЙ ФОРУМ

*Электронный сборник статей по материалам СХХ студенческой
международной научно-практической конференции*

№ 10 (120)
Март 2021 г.

Издается с декабря 2017 года

Москва
2021

УДК 08
ББК 94
М75

Председатель редколлегии:

Лебедева Надежда Анатольевна – доктор философии в области культурологии, профессор философии Международной кадровой академии, г. Киев, член Евразийской Академии Телевидения и Радио.

Редакционная коллегия:

Арестова Инесса Юрьевна – канд. биол. наук, доц. кафедры биоэкологии и химии факультета естественнонаучного образования ФГБОУ ВО «Чувашский государственный педагогический университет им. И.Я. Яковлева», Россия, г. Чебоксары;

Ахмеднабиев Расул Магомедович – канд. техн. наук, доц. кафедры строительных материалов Полтавского инженерно-строительного института, Украина, г. Полтава;

Бахарева Ольга Александровна – канд. юрид. наук, доц. кафедры гражданского процесса ФГБОУ ВО «Саратовская государственная юридическая академия», Россия, г. Саратов;

Бектанова Айгуль Карибаевна – канд. полит. наук, доц. кафедры философии Кыргызско-Российского Славянского университета им. Б.Н. Ельцина, Кыргызская Республика, г. Бишкек;

Волков Владимир Петрович – канд. мед. наук, рецензент АНС «СибАК»;

Елисеев Дмитрий Викторович – кандидат технических наук, доцент, начальник методологического отдела ООО "Лаборатория институционального проектного инжиниринга";

Комарова Оксана Викторовна – канд. экон. наук, доц. доц. кафедры политической экономики ФГБОУ ВО "Уральский государственный экономический университет", Россия, г. Екатеринбург;

Лебедева Надежда Анатольевна – д-р филос. наук, проф. Международной кадровой академии, чл. Евразийской Академии Телевидения и Радио, Украина, г. Киев;

Маршалов Олег Викторович – канд. техн. наук, начальник учебного отдела филиала ФГАОУ ВО "Южно-Уральский государственный университет" (НИУ), Россия, г. Златоуст;

Орехова Татьяна Федоровна – д-р пед. наук, проф. ВАК, зав. кафедрой педагогики ФГБОУ ВО «Магнитогорский государственный технический университет им. Г.И. Носова», Россия, г. Магнитогорск;

Самойленко Ирина Сергеевна – канд. экон. наук, доц. кафедры рекламы, связей с общественностью и дизайна Российского Экономического Университета им. Г.В. Плеханова, Россия, г. Москва;

Сафонов Максим Анатольевич – д-р биол. наук, доц., зав. кафедрой общей биологии, экологии и методики обучения биологии ФГБОУ ВО "Оренбургский государственный педагогический университет", Россия, г. Оренбург;

М75 Молодежный научный форум. Электронный сборник статей по материалам СХХ студенческой международной научно-практической конференции. – Москва: Изд. «МЦНО». – 2021. – № 10 (120) / [Электронный ресурс] – Режим доступа. – URL: [https://nauchforum.ru/archive/MNF_interdisciplinarity/10\(120\).pdf](https://nauchforum.ru/archive/MNF_interdisciplinarity/10(120).pdf)

Электронный сборник статей СХХ студенческой международной научно-практической конференции «Молодежный научный форум» отражает результаты научных исследований, проведенных представителями различных школ и направлений современной науки.

Данное издание будет полезно магистрам, студентам, исследователям и всем интересующимся актуальным состоянием и тенденциями развития современной науки.

Оглавление

Рубрика 1. «Искусствоведение»	5
УДАЧНЫЙ АРХИТЕКТУРНЫЙ КОНТРАСТ НА ПРИМЕРЕ ГОРОДА БАКУ Абдуллаева Фируза Ибрагим кызы	5
РОЛЬ А.И. АНИСИМОВА В СОХРАНЕНИИ ДРЕВНЕРУССКОГО ИСКУССТВА Кульбакова Маргарита Евгеньевна	12
Рубрика 2. «Педагогика»	16
ДВИЖЕНИЕ WORLDSKILLS В СИСТЕМЕ СПО: НОВЫЕ ВОЗМОЖНОСТИ Бянкина Елена Сергеевна Томских Андрей Александрович	16
Рубрика 3. «Технические науки»	20
ФАКТОРЫ УСТОЙЧИВОСТИ ОДНОКОВШОВОГО ЭКСКАВАТОРА И СПОСОБЫ ЕЁ ПОВЫШЕНИЯ Егоров Даниил Витальевич Мандровский Константин Петрович	20
ОСОБЕННОСТИ ПОЖАРНОЙ БЕЗОПАСНОСТИ В КУЛЬТУРНО-ЗРЕЛИЩНЫХ УЧРЕЖДЕНИЯХ Исламутдинова Радмила Иршатовна Аксенов Сергей Геннадьевич	27
Рубрика 4. «Физико-математические науки»	30
АЛГОРИТМ ПОИСКА СОЦИАЛЬНЫХ СВЯЗЕЙ НА ОСНОВЕ СОЦИАЛЬНОГО ГРАФА И ГРАФА ИНТЕРЕСОВ Архипов Глеб Максимович Паращенко Андрей Владимирович Додонова Наталья Леонидовна	30
Рубрика 5. «Филология»	38
ИДЕЙНО-ХУДОЖЕСТВЕННОЕ СВОЕОБРАЗИЕ КОМЕДИЙ И.А. КРЫЛОВА Аджимурзаева Алие Эмильевна	38
Рубрика 6. «Экономика»	44
ГАРАНТИИ И КОМПЕНСАЦИИ ПРИ АДАПТАЦИИ МОЛОДЫХ СПЕЦИАЛИСТОВ БЮДЖЕТНЫХ ОРГАНИЗАЦИЙ Савцова Дарья Евгеньевна Демидова Елена Викторовна	44

ОБЗОР СОВРЕМЕННЫХ ПРАКТИК УПРАВЛЕНИЯ ФИНАНСОВЫМИ РЕСУРСАМИ ОРГАНИЗАЦИИ Старикова Кристина Сергеевна Копилевич Валерия Вадимовна	48
--	----

Рубрика 7. «Юриспруденция»	53
-----------------------------------	-----------

РЕАЛИЗАЦИЯ ОБЩЕПРАВОВЫХ ПРИНЦИПОВ В НОТАРИАЛЬНОЙ ДЕЯТЕЛЬНОСТИ Шванская Валентина Дмитриевна	53
---	----

КОМПЕНСАЦИЯ МОРАЛЬНОГО ВРЕДА: ПОНЯТИЕ И СУЩНОСТЬ Шванская Валентина Дмитриевна	64
--	----

РУБРИКА 1.
«ИСКУССТВОВЕДЕНИЕ»

**УДАЧНЫЙ АРХИТЕКТУРНЫЙ КОНТРАСТ
НА ПРИМЕРЕ ГОРОДА БАКУ**

Абдуллаева Фируза Ибрагим кызы

*магистрант,
Российский университет дружбы народов,
РФ, г. Москва*

Аннотация. В статье представлен комплекс строительных сооружений на территории современного Баку, при котором преобладает различие однородных свойств, представляющих архитектурно-историческую значимость.

Ключевые слова: архитектура, строительство, здания, сооружения, контраст, проект.

Баку является крупнейшим промышленным, экономическим и научно-техническим центром Закавказья.

Он сочетает в себе динамику современной жизни и традиционность богатой культуры.

Баку удивляет своей контрастностью пересечения новейших районов и бизнес-центров с историческими кварталами.

Ичері́-шехё́р (Внутренний город), в простонародье – Крепость, или «старый» город – старинный жилой квартал – историко-архитектурный заповедник.

Окружённый хорошо сохранившимися крепостными стенами, является наиболее древней частью и достопримечательностью города.

Исторический комплекс включает в себя множество памятников архитектуры: мечети, башни, церкви, площади и другие значимые постройки периода правления шахов.



Рисунок 1. Ичері-шехёр (Внутренний город)



Рисунок 2. Ичері-шехёр (Внутренний город)



Рисунок 3. Ичері-шехёр (Внутренний город)



Рисунок 4. Ичері-шехёр (Внутренний город)

Одним из масштабных градостроительных проектов является проект «Baku White City» (Белый Город Баку), предусматривающий восстановление и развитие восточной части центра столицы, известной как Чёрный город, занимающей территорию 1650 гектара.

Основным принципом Baku White City является общественная, экономическая и экологическая целостность проекта.



Рисунок 5. «Baku White City» (Белый Город Баку)



Рисунок 6. «Baku White City» (Белый Город Баку)



Рисунок 7. «Baku White City» (Белый Город Баку)



Рисунок 8. «Baku White City» (Белый Город Баку)

24 декабря 2016 года отмечалось 5 лет со дня закладки фундамента проекта Baku White City. Был сдан в эксплуатацию первый квартал Baku White City - Зеленый остров, состоящий из невысоких жилых зданий французского стиля.

Культурный Центр Гейдара Алиева – футуристичный архитектурный шедевр; один из новых символов современного Баку. Его проект разработала Заха Хадид в 2007 году, а строительство завершилось в 2012 году.

Здание названо в честь третьего президента Азербайджана.

В 2014 году признано самым лучшим в мире зданием.

В комплекс помимо здания центра входят подземная парковка и парк площадью 13,58 га. На территории комплекса имеются два декоративных пруда и искусственное озеро.



Рисунок 9. Культурный Центр Гейдара Алиева



Рисунок 10. Культурный Центр Гейдара Алиева

Связь архитектуры и социально-экономических отношений тесно связаны друг с другом. Архитектура Баку не стоит на месте, она меняется, развивается с течением времени, но при этом не теряет свою оригинальность, удачно сочетая исторические здания и сооружения с современными комплексами.

Архитектура зданий и сооружений развивается вместе с обществом, государством, экономикой и никогда не стоит на месте.

Список литературы:

1. Матявина М.С., Мышкина Н.П. Архитектура как зеркало социально-экономических отношений: Научная статья по строительству и архитектуре, автор научной работы – Матявина М.С., Мышкина Н.П.
2. Википедия [Электронный ресурс] – Режим доступа: <https://ru.wikipedia.org/wiki/Баку>.
3. Википедия [Электронный ресурс] – Режим доступа: <https://ru.wikipedia.org/wiki/Ичери-шехер>.
4. Википедия [Электронный ресурс] – Режим доступа: https://ru.wikipedia.org/wiki/Baku_White_City.

РОЛЬ А.И. АНИСИМОВА В СОХРАНЕНИИ ДРЕВНЕРУССКОГО ИСКУССТВА

Кульбакова Маргарита Евгеньевна

студент,

Российская академия живописи,

ваяния и зодчества Ильи Глазунова,

РФ, Москва

Большое значение в изучении и сохранении русских древностей принадлежит выдающемуся историку и реставратору Александру Ивановичу Анисимову. Многие его исследования, статьи и журнальные заметки о древнерусском искусстве сохраняют познавательную ценность и в наши дни.

Александр Анисимов один из первых русских реставраторов, который придавал большое значение научной деятельности в реставрации. Именно он сформулировал первые теоретические положения научной реставрации. Основная мысль заключалась в том, что памятник живописи – это неповторимое, индивидуальное произведение.

Кроме того, Анисимов обратился к методологии раскрытия древнерусской живописи.

Он исключал всякое живописное дополнение, считал, что реставрация должна ограничиться лишь раскрытием. Анисимов теоретически обосновал метод восполнения утрат живописи путем сохранения в этих местах фрагментов записей. В тех случаях, когда утрат было достаточно много и они мешали авторскому восприятию, Александр Иванович предлагал покрывать их “единым нивелирующим тоном”. Таким образом, научные принципы Анисимова были первыми в разработке метода фрагментации в реставрации.

Александр Иванович начинал свою реставрационную деятельность с расчистки фресок XIV века церкви Федора Стратилата в Новгороде. Так же он обследовал церковные памятники в пяти обширных уездах Новгородской губернии:

Череповецком, Боровичском, Устюженском, Кирилловском и Белозерском. Итогом его научной экспедиции было открытие Новгородского епархиального

древлехранилища, известного на сегодняшний день как Новгородский государственный объединённый музей-заповедник.

Как известно, с середины XIX века икона начинает восприниматься как произведение живописи. Прежний интерес к памятникам классической древности уступил место «примитивам», и расчистка каждой старинной иконы или фрески давала новый толчок для понимания творчества средневековых живописцев. В эти годы А.И. Анисимов часто выступает с докладами о новооткрытых памятниках и публикует первые большие статьи о древнерусской живописи. Обильный материал для выступлений в печати и в ученых обществах давали, в частности, расчищавшиеся под его руководством фрески XIV века в церкви Феодора Стратилата, а также частичные расчистки фресок того же столетия в новгородских церквях Спаса Преображения, Ковалева и Рождества Христова. В широких кругах художественной интеллигенции статьи Анисимова пользовались большой популярностью, и с этих пор он был признан знатоком новгородского искусства.

По приглашению Грабаря Александр Анисимов работает в Комитете по охране культурных и художественных сокровищ России при Совете всероссийских кооперативных союзов. Так начинаются многочисленные поездки А.И. Анисимова по городам, селам и монастырям с целью разыскания, расчистки или учета памятников русской старины. Везде он руководит расчисткой или обследует предполагаемые памятники древнерусского искусства. Прочная связь с Ярославлем и множество местных икон и фресок, которые требовали постоянного наблюдения и раскрытия, помогли А.И. Анисимову организовать в 1925 году филиал живописной секции ЦГРМ, который существовал пять лет и проделал большую работу по спасению художественных ценностей не только в Ярославле, но и в Угличе, Ростове, Романове-Борисоглебске, Мологе.

Основным принципом было категорическое запрещение каких-либо восполнений утрат на пострадавших памятниках с целью их улучшения и придания им опять как бы первоначального целостного вида. Другим замечательным достижением Комиссии и ЦГРМ явилось открытие древнейших русских икон и выяснение творческого наследия великих художников Феофана Грека и Андрея Рублева.

При этом И.Э. Грабарь сосредоточился преимущественно на вопросах, связанных с Феофаном и Андреем Рублевым, а А.И. Анисимов увлекся исследованием русской живописи домонгольской эпохи. В результате были открыты «Богоматерь Владимирская», «Устюжское Благовещение» и «Нерукотворный образ Спаса» из Успенского собора Московского Кремля, икона «Ангел Златые власы» из Исторического музея, фрагменты иконы «Богоматерь Знамение» из Новгорода, фрески Дмитриевского собора во Владимире, иконы «Явление архангела Михаила Иисусу Навину» и «Спас Златые власы» из Кремля, «Димитрий Солунский» из Дмитрова, «Никола с избранными святыми» из Новодевичьего монастыря в Москве, «Богоматерь Оранта» из Ярославля и другие памятники, в том числе и такие, которые уже могли быть датированы переходной эпохой от XIII к XIV веку и даже ранним XIV столетием. Получился большой, разнообразный материал, который был широко освещен в статье А.И. Анисимова «Домонгольский период древнерусской живописи», напечатанной к десятилетию советской реставрации. Эта статья явилась основой для изучения совсем новых фактов из истории русского изобразительного искусства.

Нельзя не упомянуть и о преподавательской деятельности Александра Анисимова. Начиная с середины 1910-х годов он читает специальные курсы и семинарские занятия по искусству Древней Руси. Несмотря на то, что в науку о русских древностях А.И. Анисимов пришел в качестве любителя, он стал специалистом, к мнению которого прислушивались и видные ученые, получившие специальное искусствоведческое образование.

Особенно велики были его познания в области иконописи, причем они имели не книжный характер, а специфический оттенок знаточества, который был определен многолетней работой с конкретными памятниками в церквях, столичных и провинциальных музеях, реставрационных мастерских, в частных собраниях и на выставках, а также общением с реставраторами и коллекционерами. В 1920–1929 годах работал в Государственном Историческом музее заведующим отделом памятников религиозного быта. В начале 1920-х годов руководил секцией древнерусского искусства в Институте историко-художественных

изысканий и музееведения. Работал в Московском НИИ археологии и искусствознания, Государственной Академии художественных наук. Годом раньше состоялась аналогичная выставка филиала ЦГРМ в Ярославле, а в московском Историческом музее тогда же открылась выставка памятников религиозного быта, ядро которой образовали иконы и лицевое шитье. Все указанные выставки были рассчитаны прежде всего на русского зрителя. Заграничная публика, исключая немногих ученых, посещавших в это время Москву или знакомившихся с реставрационными работами по печатным материалам, не знала о выдающихся открытиях в Советской России. И вот в 1929 году появилась возможность устроить передвижную выставку русских икон, расчищенных за предшествующие десять лет. В наиболее полном варианте, который предназначался для Европы, выставка состояла из 130 вещей. Лишь очень немногие, особо ценные памятники, например, «Богородица Владимирская» и «Троица» Андрея Рублева, посылались за границу в копиях. Десятки других экспонатов представляли собой подлинные произведения, а в их числе новгородские и псковские иконы XIII–XIV веков и московские иконы XV–XVI веков.

Таким образом, Александр Анисимов внес неоценимый вклад в сохранении и изучении церковных древностей. Благодаря его подвижнической деятельности мы можем видеть ценнейшие памятники древнерусского искусства. Теоретические принципы научной реставрации Александра Ивановича до сих пор являются основополагающими при работе с памятниками искусства.

Список литературы:

1. Вздорнов Г.И. Александр Иванович Анисимов (1877–1932) // Советское искусствознание. – М., 1984. – Вып. 2. – С. 297–317.
2. Кызласова И.Л. Александр Иванович Анисимов (1877–1937). – М.: Изд-во Моск. гос. горного ун-та, 2000. – 89 с.
3. Бобров Ю.Г. История реставрации древнерусской живописи. - Ленинград “Художник РСФСР” 1987.

РУБРИКА 2.

«ПЕДАГОГИКА»

ДВИЖЕНИЕ WORLDSKILLS В СИСТЕМЕ СПО: НОВЫЕ ВОЗМОЖНОСТИ

Бянкина Елена Сергеевна

*студент,
Забайкальский государственный университет,
РФ, г. Чита*

Томских Андрей Александрович

*научный руководитель, профессор,
Забайкальский государственный университет,
РФ, г. Чита*

Сегодня движение Worldskills стало важной составляющей в системе профессионального образования.

Стандарты Worldskills демонстрируют уровень профессиональных компетенций и навыки студентов, выпускников и специалистов различных отраслей экономики в мире. Система среднего профессионального образования России определяет новый вектор развития при подготовке специалистов.

Так что же глобального произошло в СПО и как движение Worldskills повлияло на модернизацию профессионального образования?

В октябре 2013 года на заседании президиума Совета при Президенте Российской Федерации по реализации национальных проектов Дмитрий Анатольевич Медведев отметил: «Чтобы экономика развивалась, нужны профессиональные рабочие кадры, которых нам очень не хватает» [1].

Анализируя систему подготовки специалистов по программам среднего профессионального образования несколькими годами ранее, можно выделить основные проблемы:

- отсутствие материально-технической базы;

- нехватка мастеров производственного обучения и преподавателей специальных дисциплин;
- недостаточный уровень квалификации педагогов.

Решением выше перечисленных проблем выступает национальный проект «Образование»; национальная цель – возможности для самореализации и развития талантов. Показателями для достижения национальной цели являются:

- вхождение Российской Федерации в число десяти ведущих стран мира по качеству образования;
- формирование эффективной системы выявления, поддержки и развития способностей и талантов у детей и молодёжи;
- создание условий для воспитания гармонично развитой и социально ответственной личности.

В рамках национального проекта «Образование» реализуется Федеральный проект «Молодые профессионалы», который стал возможным благодаря присоединению Российской Федерации в 2012 году к международному движению Worldskills.

Worldskills является инструментом независимой оценки уровня квалификации специалиста по различным компетенциям. Основная цель движения Worldskills – повышение престижа рабочих профессий и развитие профессионального образования путем гармонизации лучших практик и профессиональных стандартов во всем мире посредством организации и проведения чемпионатов профессионального мастерства.

В октябре 2020 года определена стратегия развития среднего профессионального образования до 2030 года, которая включает пять основных направлений: обновление содержания, формирование нового ландшафта сети СПО, повышение финансовой устойчивости и целевая поддержка колледжей, повышение квалификации работников системы СПО, развитие культуры профессиональных соревнований.

В части обновления и содержания образовательных программ профессий и специальностей обновляется ФГОС.

В формировании нового ландшафта СПО станет улучшение инфраструктуры, материально-технической базы колледжей и техникумов, создание мастерских, соответствующих международным стандартам. Всего до 2024 года должно быть создано 5000 современных мастерских.



Рисунок 1. Диаграмма создания мастерских до 2024 года

Главным направлением в повышении квалификации работников СПО станет формирование компетенций педагогов.

Те, кто пришел с производства, акцент будет направлен на педагогические компетенции.

Для тех, кто имеет педагогическое образование, но не имеет практического опыта, акцент будет сделан на обучение профессиональным компетенциям. Российский государственный профессионально-педагогический университет может выступать центром по переподготовке кадров для системы СПО с опытом работы на производстве, а Академия Ворлдскиллс Россия – базовой организацией по подготовке кадров, не имеющих опыта работы на производстве [2].

Подводя итог, следует отметить, что среднее профессиональное образование определяет новый подход к обучению и воспитанию молодёжи, улучшается содержательная составляющая образовательного процесса, совершенствуется подходы к оцениванию обучающихся.

Список литературы:

1. Перечень поручений Президента Российской Федерации В. Путина от 05.12.2014 No Пр-2821 «По реализации Послания Президента Российской Федерации Федеральному Собранию Российской Федерации от 4 декабря 2014 г.».
2. Официальный сайт Министерства Просвещения России. – [Электронный ресурс] – Режим доступа. – URL: <https://edu.gov.ru/> (Дата обращения: 14.03.2021).

РУБРИКА 3.

«ТЕХНИЧЕСКИЕ НАУКИ»

ФАКТОРЫ УСТОЙЧИВОСТИ ОДНОКОВШОВОГО ЭКСКАВАТОРА И СПОСОБЫ ЕЁ ПОВЫШЕНИЯ

Егоров Даниил Витальевич

*магистрант,
Московский автомобильно-дорожный государственный
технический университет (МАДИ),
РФ, г. Москва*

Мандровский Константин Петрович

*научный руководитель, канд. техн. наук, доцент,
Московский автомобильно-дорожный государственный
технический университет (МАДИ),
РФ, г. Москва*

STABILITY FACTORS OF A SINGLE-BUCKET EXCAVATOR AND WAYS TO INCREASE IT

Egorov Daniil Vitalievich

*Undergraduate,
Moscow Automobile and Road State Technical University (MADI),
Russia, Moscow*

Mandrovsky Konstantin Petrovich

*Supervisor, Ph.D. of Engineering sciences, Associate Professor,
Moscow Automobile and Road State Technical University (MADI),
Russia, Moscow*

Аннотация. В статье рассмотрены основные аспекты устойчивости одноковшового экскаватора. Выделены ключевые определения и обоснована значимость показателя устойчивости для функционирования экскаватора. Представлено схематичное устройство одноковшового экскаватора. Перечислены и подробно описаны базовые факторы, влияющие на устойчивость оборудования. Выделены основные методы, способствующие повышению устойчивости и обеспечению безопасности одноковшового экскаватора.

Abstract. The article considers the main aspects of stability of a single bucket excavator. Key definitions are identified and the significance of the stability indicator for the excavator functioning is justified. Schematic arrangement of single-bucket excavator is presented. Basic factors affecting equipment stability are listed and detailed. The main methods that contribute to the stability and safety of a single-bucket excavator are highlighted.

Ключевые слова: одноковшовый экскаватор, устойчивость, оборудование, механизм, грунт, уравнивающий цилиндр.

Keywords: single bucket excavator, stability, equipment, mechanism, soil, balancing cylinder.

В современное время в отрасли строительства и сопутствующих работ активно применяются многочисленные дорожные машины и техника разного рода, посредством которых выполняется основная часть деятельности. Одним из наиболее распространенных и эффективных дорожных машин является одноковшовый экскаватор, повсеместно используемый в различных областях. Такой вид экскаватора отличается весьма обширным функционалом, уникальными техническими характеристиками и показателями, которые в совокупности обеспечивают качественное функционирование данного дорожного оборудования. Тем не менее, в работе одноковшового экскаватора могут возникнуть существенные проблемы, связанные, прежде всего, с нарушением одного из наиболее значимых показателей – устойчивости.

Собственно одноковшовый экскаватор является разновидностью экскаватора, представляющего собой землеройную машину циклического действия для разработки, перемещения и погрузки грунта (рис. 1). Основным рабочим органом данной дорожной машины считается подвижный ковш разного кубического объема, закрепленный на стреле, рукояти или канатах [2, с. 112].

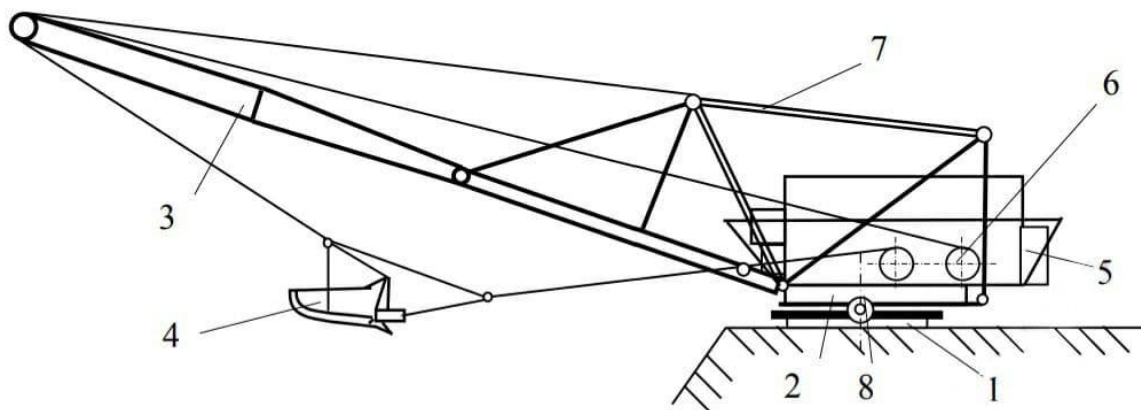

1 – база; 2 – поворотная платформа; 3 – стрела; 4 – ковш; 5 – противовес; 6 – тяговые лебедки; 7 – подвес стрелы; 8 – механизм шагания

Рисунок 1. Устройство одноковшового экскаватора

Ключевым техническим показателем одноковшового экскаватора является его устойчивость, поскольку именно она характеризует эффективность функционирования машины, а также обеспечивает производительность и безопасность работы.

Устойчивость экскаватора представляет собой способность машины противостоять внешним нагрузкам, включающим силы тяжести грунта в ковше, в том числе нагрузкам составных частей техники, сопротивление грунта копанью и силы инерции, которые не дают опрокинуться и сдвинуться опорной части экскаватора относительно грунтового основания [5, с. 159].

На устойчивость одноковшового экскаватора воздействует ряд нескольких факторов, каждый из которых так или иначе негативно сказывается на ней. Среди основных негативных факторов, влияющих на устойчивость одноковшового экскаватора, выделяют следующие:

1. Несоответствие применяемого типа ковша с видом грунта. Существуют различные типы ковшей для экскаватора, каждый из которых предназначен для определенного вида грунта (например, погрузочный ковш без зубьев применяется для работы с песком, растительным грунтом; ковш-рыхлитель используется для работы с гранитом, известняком, базальтом; рыхлитель однозубый – для работы с асфальтом, сланцем, меловыми породами и др.) [1, с. 92]. В том случае, если используемый тип ковша не будет соответствовать виду рабочего грунта,

произойдет существенное снижение устойчивости экскаватора и в значительной степени уменьшится производительность работы.

2. Увеличение значения допустимой нагрузки ковша. Максимально допустимая нагрузка на конце рукояти обеспечивает, в первую очередь, боковую устойчивость экскаватора. Вес ковша с грунтом ни коим образом не должен превышать установленное значение. В обратном случае это может привести не только к потере устойчивости машины, но и спровоцировать выход из строя составных частей экскаватора.

3. Возникновение препятствия на пути движения экскаватора. В рабочем грунте может появиться то или иное препятствие, например, в качестве каменной глыбы. Оно может спровоцировать опрокидывание экскаватора относительно наружных граней опор, опорных катков, пневматических шин и др.

4. Ветровая нагрузка или другие погодные условия, вызывающие влияние на транспортное движение экскаватора. В процессе движения экскаватора наибольший угол подъема располагается в условиях осуществления предельного сцепления гусениц с дорогой или тягового усилия. В таком случае возникшая ветровая или иная нагрузка может достаточно легко опрокинуть машину.

5. Излишнее увеличение мощности двигателя с целью повышения производительности машины. В результате сравнительно значительного увеличения мощности двигателя существенным образом повышаются скорости рабочих операций и силы инерции, которые за счет своей усиленной деятельности стремятся опрокинуть экскаватор.

Вышеперечисленные факторы, воздействующие на устойчивость одноковшового экскаватора, являются основными и наиболее часто встречаются в практике работы с данной дорожной техникой.

В связи с широкой распространенностью подобного рода факторов требуется разработка и внедрение специальных технологий и методов, ориентированных на обеспечение безопасности одноковшовых экскаваторов в процессе их функционирования, а также на повышение устойчивости этих машин.

Основным методом повышения безопасности и предотвращения опрокидывания экскаватора является применение так называемого уравнивающего цилиндра в гидросистеме экскаватора посредством компенсации силы тяжести рабочего оборудования машины (рис. 2).

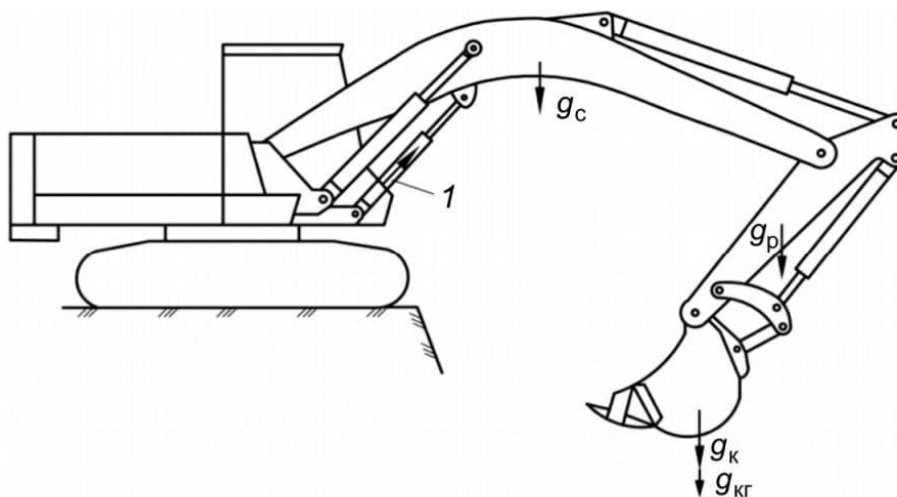

1 – уравнивающий цилиндр; g_c – сила тяжести стрелы; g_p – сила тяжести рукояти; g_k – сила тяжести ковша; g_{kg} – сила тяжести ковша с грунтом

Рисунок 2. Одноковшовый экскаватор с уравнивающим устройством

Рассматриваемый метод основан на последовательном выполнении технологических задач, которые в комплексе обеспечивают целостное сосредоточение распределения силы тяжести составных частей одноковшового экскаватора на шток уравнивающего устройства. В результате выбора необходимого значения объема в таком уравнивающем цилиндре происходит процесс оптимальной стабилизации давления при опускании и подъеме рабочего органа [3, с. 88]. Тем самым, независимо от внешних нагрузок и внутренних факторов, негативно воздействующих на устойчивость экскаватора, используемый уравнивающий цилиндр гарантирует полноценную безопасность дорожной машины.

Не менее эффективным способом защиты от нарушения устойчивости одноковшового экскаватора является теоретический анализ и оценка динамики процесса опрокидывания машины в базовых для устойчивости положениях.

Выполнять подобный анализ следует перед проведением специальных сертификационных испытаний.

Кроме того, с целью повышения устойчивости одноковшового экскаватора следует уменьшать вес структурных технических частей оборудования, что будет способствовать снижению опрокидывающего момента. Так, например, в устройстве экскаватора наиболее предпочтительно применять моноблочные стрелы, которые имеют сравнительно низкий вес по отношению к составным стрелам [4, с. 145]. В результате использования относительно незначительного по весу экскаватора будет существенно снижена потенциальная угроза его устойчивости.

Подводя итоги, следует отметить, что устойчивость одноковшового экскаватора является одним из наиболее значимых технических показателей оборудования. Однако именно она подвержена значительному негативному воздействию со стороны внешних и внутренних факторов, способствующих снижению эффективности, производительности и безопасности экскаватора. В связи с распространенностью подобных факторов, влияющих на устойчивость оборудования, применяются различные технологии и методы, которые обеспечивают защиту экскаватора от тех или иных угроз. Основным таким методом является применение уравнивающего устройства. Таким образом, при проектировании и проведении соответствующих испытаний одноковшового экскаватора необходимо уделять существенное внимание его устойчивости.

Список литературы:

1. Великанов В.С., Панфилова О.Р. Исследование устойчивости карьерного экскаватора с изменяемым положением кабины [Текст] / В.С. Великанов, О.Р. Панфилова. – Магнитогорск: Известия Уральского государственного горного университета, 2019. – № 4 (56). – 398 с.
2. Доценко А.И., Мандровский К.П., Садовникова Я.С. Пути повышения эффективности использования землеройно-транспортных машин [Текст] / А.И. Доценко, К.П. Мандровский, Я.С. Садовникова. – М.: Вестник Московского автомобильно-дорожного государственного технического университета (МАДИ), 2019. – № 4 (59). – 350 с.

3. Казаченко Г.В., Басалай Г.А. Способ оценки устойчивости одноковшовых экскаваторов [Текст] / Г.В. Казаченко, Г.А. Басалай. – М.: Горный информационно-аналитический бюллетень (научно-технический журнал), 2014. – № 5. – 329 с.
4. Кустарев Г.В., Мандровский К.П. Анализ устойчивости одноковшового экскаватора [Текст] / Г.В. Кустарев, К.П. Мандровский. – М.: Современные технологии в строительстве. Теория и практика, 2019. – № 3. – 245 с.
5. Семенов А.В., Вахрушев С.И. Исследование устойчивости одноковшовых экскаваторов [Текст] / А.В. Семенов, С.И. Вахрушев. – М.: Master's Journal, 2016. – № 2. – 412 с.

ОСОБЕННОСТИ ПОЖАРНОЙ БЕЗОПАСНОСТИ В КУЛЬТУРНО-ЗРЕЛИЩНЫХ УЧРЕЖДЕНИЯХ

Исламутдинова Радмила Иршатовна

*студент,
Уфимский государственный авиационный
технический университет,
РФ, г. Уфа*

Аксенов Сергей Геннадьевич

*д-р экон. наук, профессор,
Уфимский государственный авиационный
технический университет,
РФ, г. Уфа*

Кинотеатры, ночные клубы, любые заведения общественного питания-развлекательные места, где собирается большое количество людей, в большинстве молодёжь. Люди посещают эти места для того что бы отдохнуть, встретиться с друзьями и провести время вместе. Но при элементарном несоблюдении правил пожарной безопасности могут наступить плачевные последствия.

Любой владелец развлекательного учреждения несет ответственность за посетителей и своих работников.

Самыми распространенными причинами пожаров в местах массового пребывания людей является несоблюдение правил эксплуатации оборудования на кухне, неисправная проводка, использование пиротехники в помещении, а так же нарушение правил ПБ.

В любом развлекательном заведении и заведениях общественного питания должен быть план эвакуации на каждом этаже.

Существуют определенные противопожарные требования- ГОСТ 12.1.004-91 ССБТ, согласно которым заведения с массовым пребыванием должны быть обеспечены системой пожаротушения:

- заведение, принимающее <50 человек – достаточно звуковой сигнализации;
- заведение, принимающее >50 человек – помимо звуковой сигнализации должны быть установлены световые указатели;

- >200 человек – громкоговорящие оповещатели;
- в заведениях, находящихся в подвальном помещении должна быть система противодымной вентиляции.

Руководящее лицо заведения должен назначить человека, который будет ответственный за пожарную безопасность заведения.

Персонала должен прослушать и ознакомиться с инструктажем по пожарной безопасности, в назначенные сроки, и изучить пожарно-технический минимум.

Согласно СП 1.13130.2020, при эксплуатации помещения эвакуационные выходы не должны быть загромождены, захлаплены мусором и подобными вещами. Не допускаются дополнительные перегородки и двери, чтобы люди быстро и без трудностей могли покинуть место пожара. Высота и ширина проема должна соответствовать требованиям.

2. Знаки пожарной безопасности, используемые для обозначения путей эвакуации и эвакуационных выходов



Рисунок. Знаки пожарной безопасности, используемые для обозначения путей эвакуации и эвакуационных выходов

В кинотеатрах все кресла должны быть хорошо зафиксированы и прикручены к полу. Также ковры должны быть прочно зафиксированы к полу и не быть из легкогорючих и токсичных материалов.

В местах массового пребывания людей запрещается:

- проведение ремонтных работ по обеспечению пожарной безопасности, во время работы заведения;

- уменьшение проемов кресел, несоответствующие требованиям ПБ;
- полное отключение освещения;
- превышение количества посадочных мест.

Если были замечены какие-либо нарушения требований ПБ, они должны быть немедленно устранены.

В заведении должны всегда находиться нужное количество огнетушителей в не использованном и исправном состоянии.

Каждые 6 месяцев должны проводиться учебные тревоги.

Если система пожаротушения отключена, то проведение мероприятий запрещено.

При обнаружении нарушений в помещениях накладывается штраф согласно КоАП РФ Статья 20.4. Нарушение требований пожарной безопасности (от 31.07.2018):

- Физ. Лицо – 2-3 тыс. руб.
- Должн. Лицо – 6-15 тыс. руб.
- ИП- 20-30 тыс. руб.
- Юр. Лицо- 150-200 тыс. руб.

Список литературы:

1. ФЗ №123 «Технический регламент о требованиях пожарной безопасности».
2. Правила пожарной безопасности для учреждений культуры Российской Федерации ВППБ 13-01-94 (введены в действие приказом Минкультуры РФ от 1 ноября 1994 г. N 736).

РУБРИКА 4.

«ФИЗИКО-МАТЕМАТИЧЕСКИЕ НАУКИ»

АЛГОРИТМ ПОИСКА СОЦИАЛЬНЫХ СВЯЗЕЙ НА ОСНОВЕ СОЦИАЛЬНОГО ГРАФА И ГРАФА ИНТЕРЕСОВ

Архипов Глеб Максимович

*студент,
Самарский университет им. С.П. Королёва,
РФ, г. Самара*

Паращенко Андрей Владимирович

*студент,
Самарский университет им. С.П. Королёва,
РФ, г. Самара*

Додонова Наталья Леонидовна

*научный руководитель, канд. физ.- мат. наук, доцент,
Самарский университет им. С.П. Королёва,
РФ, г. Самара*

Аннотация: В настоящее время компьютеры и социальные сети стали неотъемлемой частью практически всех людей. В интернете мы можем находить не только полезную информацию, но также и новых и старых знакомых. Мы разработали актуальный алгоритм поиска одноклассников в сети.

Ключевые слова: интернет, социальный граф, граф интересов, связи, сети.

Цели и Задачи:

- Познакомиться с понятиями «социальный граф» и «граф интересов»;
- Найти связи между интересами человека;
- Реализовать алгоритм поиска одноклассников на основе изученной информации.
- Найти практическое применение для такого вида разработки.

Социальный граф

Социальный граф – это граф, в котором узлы представлены социальными объектами, такими как аккаунты пользователей в социальных сетях, медиа-контентом и т. д., а ребрами называются – связи между ними.

При помощи социальных графов решаются многие задачи, например:

- Социальный поиск;
- Ориентация на контент пользователей по их активности;
- Генерация рекомендаций пользователя по потребляемому контенту;
- Сбор информации в открытом доступе для моделирования графа;
- Идентификация пользователей;

Из-за разнообразия социальных сетей и закрытости данных о пользователях возникают некоторые проблемы с обработкой данных социальных графов.

Идентификация пользователей: Обнаружение профилей в социальных сетях, принадлежащих одному человеку. С помощью идентификации пользователей получается составить более полный социальный граф, который поможет в решении следующих задач:

1) **Социальный поиск** - поисковая система, осуществляющая поиск по людям, фотокарточкам с помощью социальных связей и предпочтений пользователей.

2) **Генерация рекомендаций:** Важной задачей является поиск точных алгоритмов генерации рекомендаций и предложений пользователям, который так же используется при создании графа интересов на основе социального графа.

- Рекомендация друзей – пользователи сами не зная того, делят свои контакты на кластеры, через взаимодействия в рамках социальной сети.

- Рекомендации контента – рекомендации медиа-контента, сообществ, новостей ...

3) **Выявление «настоящих» связей**

С помощью различных алгоритмов и аналитики профилей пользователей, выявление истинных связей между людьми, т.е. друзей, коллег по работе, родственников и т.п.

Граф интересов

Граф интересов – это представление интересов конкретного пользователя, полученное из анализа его активности в соцсетях. Вершинами такого графа являются интересы пользователя, ребра графа показывают взаимоотношения между вершинами. При помощи графа интересов можно узнать, чем человек увлекается, как проводит досуг, что хочет купить, за каким видом спорта он следит, или куда он хотел бы съездить отдохнуть.

Связи в графе интересов

В графе интересов различают некоторые типы связей, которые позволяют пользователю выходить за рамки обычных социальных сетей. Например, человек хочет найти ответ на интересующий его вопрос, но среди друзей и знакомых никто не осведомлен в этой области. В этом случае выстраивается цепочка из трех типов связей:

- человек-человек (пользователи в социальной сети взаимодействуют напрямую)
- человек-интерес (то с чем пользователь взаимодействует с социальной сети)
- интерес-интерес (схожие интересы могут быть взаимосвязаны)

Граф интересов также может быть взвешенным, в этом случае вес ребра означает силу взаимосвязи между вершинами.

При построении графа интересов изначально вводится точка зрения о том, что взаимосвязи между людьми имеют одинаковую силу. Например, интерес к мотоциклам и к политике неизвестен, и взаимосвязь между этими двумя интересами представляется в виде бесконечного числа. Затем, если в процессе анализа обнаружится что люди, увлекающиеся мотоциклами, ведут себя похожим образом, что и люди, увлекающиеся политикой, значение веса ребра взаимосвязи между вершинами, примет конкретное значение.

Отношения между графом интересов и социальным графом

Граф интересов и социальный граф похожи по своему принципу действия, но между ними существуют важные отличия.

Главным отличием является то, что графы интересов служат для создания сети интересов людей. В то время как различные социальные сети строятся вокруг друзей человека, то есть вокруг социального графа, сети интересов созданы вокруг увлечений пользователей, их графа интересов.

Таким образом, увлечения человека, представленные в виде графа интересов, обеспечивают средства для дальнейшей персонализации веб-пространства, основанной на пересечении графа интересов с веб-контентом. Граф интересов или сеть интересов в некоторых случаях могут быть получены из социального графа или социальной сети и могут поддерживать и обновлять связи между вершинами на основе данной социальной сети.

Использование графа интересов

Граф интересов, может быть, полезен как для обычных пользователей, так и для предпринимателей.

Для пользователей граф интересов может быть применён для установления связей между пользователями социальной сети, поиска людей по общим увлечениям и т. д.

Граф интересов широко применяется в маркетинге. С помощью него происходит анализ интересов аудитории, которой в дальнейшем предлагается интересующая их продукция. Также такие графы используются для таргетированной рекламы, которая сейчас сильно распространена и эффективна.

Алгоритм поиска по социальным сетям

Ознакомившись с темой «граф интересов» и «социальный граф», мы поставили себе задачу реализовать алгоритм по поиску возможных одноклассников в соц. сети на языке c++. Программа реализована по определенным шагам.

1) Создаем или парсим (переносим) базу данных студентов. Если создается вручную, то заполняются поля для каждого студента, такие как: Имя, Фамилия,

Отчество, Дата Рождения, Дата поступления на специальность, Университет и факультет обучения, статус страницы (открыта или закрыта для общего обозрения) и основная сфера интересов. Из полученной информации составляется граф, где вершинами являются студенты, а ребрами связь между ними как одногруппники).

Далее проверяется у каждого студента тип его страницы в соц.сетях. Если она закрыта, то удаляются все ребра, связанные с вершиной этого студента.

```
[2] Список студентов:  
  
(1) Архипов Глеб Максимович  
Дата рождения: 04.09.2000  
Страничка в соц. сетях открыта  
Учится в СНИУ С.П.Королёва до 2023 на специальности 100503  
Основная сфера интересов - Программирование.  
  
(2) Богданчиков Артем Сергеевич  
Дата рождения: 19.09.2000  
Страничка в соц. сетях открыта  
Учится в СамМГУ до 2025 на специальности 310867  
Основная сфера интересов - Хирургия.  
  
(3) Соколов Александр Валерьевич  
Дата рождения: 28.07.1996  
Страничка в соц. сетях открыта  
Учится в СамГТУ до 2018 на специальности 090304  
Основная сфера интересов - Программирование.
```

Рисунок 1. Список студентов

```
(4) Горин Иван Дмитриевич  
Дата рождения: 11.10.2001  
Страничка в соц. сетях открыта  
Учится в СНИУ С.П.Королёва до 2023 на специальности 100501  
Основная сфера интересов - Программирование.  
  
(5) Парашенков Андрей Владимирович  
Дата рождения: 23.02.2001  
Страничка в соц. сетях открыта  
Учится в СНИУ С.П.Королёва до 2023 на специальности 100503  
Основная сфера интересов - Программирование.  
  
(6) Кузнецов Вадим Олегович  
Дата рождения: 06.10.2000  
Страничка в соц. сетях ЗАКРЫТА  
Учится в - до - на специальности -  
Основная сфера интересов -.
```

Рисунок 2. Список студентов

2) Создание матрицы смежности путем проверки совпадений такого поля данных, как **основная сфера интересов**.

(После данного шага мы получаем сформированную, но не до конца отфильтрованную матрицу смежности, так как студенты могут интересоваться одним и тем же, но обучаться в разных университетах и на разных направлениях. В данном случае изменяется значение 1 на 0. Тем самым в графе между вершинами, которыми являются студенты убирается ребро)

```
Матрица смежности:

  [1] [2] [3] [4] [5] [6]
[1] 0  1  1  1  1  0
[2] 1  0  1  1  1  0
[3] 1  1  0  1  1  0
[4] 1  1  1  0  1  0
[5] 1  1  1  1  0  0
[6] 0  0  0  0  0  0

1 - одnogруппник; 0 - не одnogруппник

Для получения более корректного результата нужно отфильтровать по определенным критериям:
1. По основной сфере интересов
2. По университету
3. По специальности

Выберите метод фильтрации -> 1
```

Рисунок 3. Результат после фильтрации

- Проверка получившегося результата по критерию «Университет»

(После данного шага получаем сформированную, но не до конца отфильтрованную матрицу смежности, так как студенты могут или могли обучаться в одном университете, но на разных направлениях, что не делает их одnogруппниками. Так же, как и при предыдущей фильтрации 1 меняются на 0 в случае несовпадения полей данных при сравнении).

```
Матрица смежности после фильтрации по основной сфере интересов:

  [1] [2] [3] [4] [5] [6]
[1] 0  0  1  1  1  0
[2] 0  0  0  0  0  0
[3] 1  0  0  1  1  0
[4] 1  0  1  0  1  0
[5] 1  0  1  1  0  0
[6] 0  0  0  0  0  0

1 - одnogруппник; 0 - не одnogруппник

Для получения более корректного результата нужно отфильтровать по определенным критериям:
2. По университету
3. По специальности

Выберите метод фильтрации -> 2
```

Рисунок 4. Результат после фильтрации

- Проверка полученного результата по критерию «Специальность»

После данного шага получаем сформированную и отфильтрованную матрицу смежности, что позволяет нам узнать кто является одногруппником для изначального студента.

```

Матрица смежности после фильтрации по специальности:

  [1] [2] [3] [4] [5] [6]
[1] 0  0  0  0  1  0
[2] 0  0  0  0  0  0
[3] 0  0  0  0  0  0
[4] 0  0  0  0  0  0
[5] 1  0  0  0  0  0
[6] 0  0  0  0  0  0

1 - одногруппник; 0 - не одногруппник

Для получения более корректного результата нужно отфильтровать по определенным критериям:
Произведена фильтрация по всем доступным критериям.

```

Рисунок 5. Результат после фильтрации

Алгоритм сравнения полей данных реализован так, что каждый студент сравнивается с каждым по всем критериям, поэтому из общего списка студентов могут быть выявлены одногруппники из разных вузов.

3) Вывод полученного результата.

- Преобразование матрицы смежности в список смежности для более удобного вывода в дальнейшем полученной информации.

```

[4]      Одногруппники:
После всех фильтраций одногруппниками являются (1) Архипов и (5) Паращенко.
Нажмите ESC для возвращения в меню

```

Рисунок 6 Результат алгоритма

Вывод:

Я считаю, что с практической точки зрения данный алгоритм можно использовать на сайтах личных кабинетов для составления списков студентов, обучающихся в одной группе. Так же если добавить другие поля данные и иные поля фильтрации, можно получить группы людей, сформированные по новым данным.

Список литературы:

1. Анализ социального графа [Электронный ресурс]: <https://habr.com/ru/post/81225/>.
2. Додонова Л.Н. Конспект лекций по дисциплине «Теория конечных графов и ее применения». Самара, 2019. – стр. 52.
3. Теория графов [Электронный ресурс]: Карпов Д.В. – Режим доступа: https://logic.pdmi.ras.ru/~dvk/graphs_dk.pdf (дата обращения: 03.12.2019).

РУБРИКА 5.
«ФИЛОЛОГИЯ»

**ИДЕЙНО-ХУДОЖЕСТВЕННОЕ СВОЕОБРАЗИЕ
КОМЕДИЙ И.А. КРЫЛОВА**

Аджимурзаева Алие Эмильевна

магистрант

Крымского инженерно-педагогического университета

имени Февзи Якубова,

РФ, г. Симферополь

**IDEAL AND ARTISTIC PERSONALITY
OF THE COMEDIES I.A. KRYLOVA**

Alie Adzhimurzaeva

Master's Degree student

Crimean Engineering and Pedagogical University

named after Fevzi Yakubov,

Russia, Simferopol

Аннотация. В данной статье рассмотрены пьесы И.А. Крылова с точки зрения их идейного своеобразия и художественного воплощения в контексте драматургии конца XVIII - начала XIX века. Рассмотрены значимые комедии драматурга, их оригинальное воплощение в условиях подражательности. Также затронута проблема публичного восприятия и трактовки идейного характера комедий И.А. Крылова. В результате выявлена актуальность и важность пьес драматурга.

Abstract. This article examines the plays of I.A. Krylov from the point of view of their ideological originality and artistic embodiment in the context of the drama of the late 18th - early 19th centuries. Considered the significant comedies of the playwright, their original embodiment in terms of imitation. Also touched upon the problem of public perception and interpretation of the ideological nature of the

comedies of I.A. Krylov. As a result, the relevance and importance of the playwright's plays were revealed.

Ключевые слова: И.А. Крылов, комедия, драматургия, идея конфликт, характер.

Keywords: I.A. Krylov, comedy, drama, idea, conflict, character.

Все пьесы, которые были написаны Иваном Андреевичем Крыловым (1769-1844), представляют огромный вклад в развитие драматургии и русского драматического театра, и имеют большое значение в биографии автора.

Первой пьесой, которая появилась из-под пера Ивана Андреевича Крылова в совсем юном возрасте, была «Кофейница». В ней автор поднимает главную тему своего времени – крепостной гнёт. Так как многие пьесы И.А. Крылова поднимали острые социальные вопросы, высмеивали быт дворянского общества и литературных недругов автора, которые на тот момент пользовались влиянием и весом в общественных кругах и были антагонистичны автору, сделали невозможным их появление на подмостках театров.

«Кофейница» (1783-1784) «Бешеная семья» (1786), «Сочинитель в прихожей» (1786), «Проказники» (1788) – это лишь небольшой список пьес, которые не были представлены в театре. Известный драматург Я.Б. Княжнин в комедии «Проказники» увидел пасквиль на свою семью и самого себя, из-за чего театральные чиновники запретили комедию к постановке в театре, хотя И.А. Крылов написал письмо драматургу о том, что он описывал пороки общества, а не картину его дома и его личности. В 1789 году И.А. Крылов написал письмо П.А. Соймонову, который на тот момент заведовал театром, в котором было показано, что решающую роль в неудачах постановки его пьес сыграло не благоволение административных лиц. Сам П.А. Соймонов делал И.А. Крылову заказы на переводы с других языков пьес для постановки в театре. Одним из таких заказов стала опера «Инфанта Замора», перевод которой с французского языка, к сожалению, не дошел до сегодняшнего дня [3, с.210].

«Шутотрагедия» «Подщипа» (1800) была поставлена в домашнем театре у опального на тот момент опального князя С.Ф. Голицына в селе Казацком, так как в ней поднимались острые социальные проблемы.

Идея данной пьесы состоит в том, что русская литература, прошедшая очень сложный путь поиска художественной письменной речи через драматическое творчество, получает самодостаточность, самостоятельную интуицию, самоописания и саморефлексии. Именно в этом смысле может быть прочитана «шутотрагедия» И.А. Крылова. В «Подщипе» рассматривается памфлет на царствование Павла I или пародия на высокую трагедию. Хотя драматург, в своем произведении, пытался показать литературные проблемы, но все это осталось незамеченным большой публикой в «Подщипе».

Возможно, замысел И.А. Крылова был в том, чтобы создать нулевое письмо, опустошающее и практику, и правила, привычную структуру восприятия, а также оценки письменного текста. В своем произведении автор показывает государственную идеологию трагедии, которая соответствовала поведенческим стереотипам человека, его мышлению о мире, а также типу культуры того времени. В «шутотрагедии» показан мир, в котором идеально воплотились модели государства, человека и права.

«Крылов манифестирует завершение, исчерпанность тех дискурсивных практик, которые выработало XVIII столетие, и, одновременно, пусть и в неявной форме, обозначает возможность и необходимость перехода к новым принципам текстопорождения и смыслообразования, к новой литературе вообще» [1, с. 142].

Конфликт пьесы является сатирическим переосмыслением конфликта трагедии А.П. Сумарокова «Хорев» (1747). Среди персонажей обоих произведений-свергнутый монарх и его завоеватель (Завлох и Кий в Хореве, царь Вакула и Трумф в Подщипе), но только Завлох всячески препятствует взаимной любви своей дочери Оснальды к Хореву, наследнику Кия, и царь Вакула изо всех сил старается заставить свою дочь Подщипа выйти замуж за Трумфа, чтобы спасти свою жизнь и жизнь Слюнявого. Если Оснальда готова отдать свою

жизнь и любовь за жизнь и честь Хорева, то Подщипа готова пожертвовать своей слюнявой жизнью ради своей любви к нему.

И.А. Крылов объединяет каноническую трагическую форму александрийского стиха и комические приёмы пародии, говорящих фамилий и имитации дефекта речи: *«Ну, так бы и завый! Без миенькой князны куда б я годен бый?»* [4, с. 348]. Соотношение комического и трагического в шуто-трагедии, столкновение высокой силы духа с низменными плотскими мотивами определяет насмешку не просто над высоким жанром, но над литературой в целом.

Как справедливо отмечали исследователи Крыловского театра, «...созданная Крыловым версия комедийного переосмысления эстетических установок современной ему литературы создает условия для возникновения и более смелых соответствий и сопоставлений» [5, с. 23]. Техника трагического и техника фарсового конфликта принципиально схожи – оба они заключаются в максимальном обострении и реализации внутренних драматических противоречий в действии. Но «трагический конфликт неизбежно связан с победой духа над плотью, а фарсовый конфликт – с победой плоти над духом. В комической комедии сочетаются оба плана: чем выше парит дух, тем комичнее предаёт его плоть» [2, с. 107].

Сюжет пьесы И.А. Крылова «Урок дочкам» (1807) отчасти был заимствован у Жана Батиста Мольера «Смешные жеманницы» (1659), но при этом она является самостоятельной русской пьесой, в которой поднимается актуальная проблема времени. В ней рассматривается пренебрежение русскими своими национальными традициями и увлечение всем иностранным. Данная проблема является актуальной и на современном этапе.

В пьесе, используя форму сатиры, критик высмеивает подражателей классической трагедии, которые уходят от объективности в изображении ситуаций и характеров, гонясь за внешними эффектами. Крылов описывает классическую трагедию, что также является пародией на пьесу Княжнина «Восслав».

В комедии И.А. Крылов размышляет о судьбе актера, а также поднимает вопрос о роли этой профессии в жизни общества, при этом защищая человеческое

достоинство. Также Крылов подчеркивает то, что успех каждой пьесы зависит от того, насколько хорошо продуман сценарий действия и правдоподобно выводятся на сцену характеры. Анализируя и продолжая мысли П.А. Плавильщиков в том, что зрелище является общественной забавой, которая исправляет нравы человечества, Крылов писал о том, что на театре должно нравоучение извлекаться из действия.

Драматург обращал внимание на творчество Мольера, которому во многом подражал при написании своих комедий и пьес, при этом считая, что это подражание является поучительным и естественным. Многие мысли Крылов почерпнул из творчества Воуазенона, который является автором «Школы Света» и во многом придерживался мнений Мольера и его комедий.

Во всех своих произведениях И.А. Крылов выступал истинным патриотом отчизны, который старался отстаивать русское, национальное, при этом высмеивая приверженцев западной культуры. Он всегда поднимал вопрос воспитания соотечественников в традициях русской культуры. Крылов поднимает вопрос урока в своих драматических произведениях, первые элементы появились в пьесе «Модная лавка» (1806).

И «Урок дочкам», и «Модная лавка» имели огромный успех у русских зрителей. По мнению ученых, главным секретом крыловских комедий является умение автора преодоление дидактизма нравоучительной комедии, уйти от схематизации образов в угоду нравственной идее.

Действия комедии «Урок дочкам» построены на конфликте и столкновении двух мировоззренческих систем, которые выражены в словах и поступках персонажей – Велькарова и его дочерей Лукерьи и Феклы. Крылов создал комическую ситуацию, поместив сестер, которые воспитаны во французской манере в городе, в условия провинциальной старины, здесь главной хранительницей национальных традиций является няня Василиса. Она была приставлена к сестрам для того, чтобы следить за тем на каком языке и как общаются сестры. Это называется «эффектом отчуждения», который и помогает создать комичность ситуации.

Таким образом, своеобразным итогом в развитии русской драматургии является комедия «урока», а также он является явлением самобытным, национальным в начале XIX века, который подготовил общественную комедию. Первыми образцами, которой являются переводные комедии второй половины XVIII - начала XIX века.

Произведения Крылова глубоки и интересны, о них должен знать каждый, ибо, несмотря на то, что мы отделены от жизни драматурга веками, темы, которые он смело, затронул, актуальны и по сей день.

Список литературы:

1. Гончарова О.М. Национальные традиции в инновационных текстовых моделях русской литературы XVIII века. РГПУ им. А.И. Герцена – СПб, 2004. – С. 129-142.
2. Гордин М., Гордин Я. Театр Ивана Крылова. – Л., 1983. – 174 с.
3. Давыдова М. Западноевропейский театр от эпохи Возрождения до рубежа XIX-XX вв. РГГУ – М. 2001. – 347 с.
4. Крылов И.А. Полное собрание сочинений: в 3-х т. Гос. изд-во худож. лит. – М. 1946. – Т. 2. – 763 с.
5. Смирнова А.В. Художественное воплощение мифов о Павле I в шуто-трагедии И.А. Крылова «Подщипа» // Пушкинские чтения – 2012: Материалы XVII междунар. науч. конф. ЛГУ им. А.С. Пушкина – СПб, 2012. С. 19–24.

РУБРИКА 6.

«ЭКОНОМИКА»

ГАРАНТИИ И КОМПЕНСАЦИИ ПРИ АДАПТАЦИИ МОЛОДЫХ СПЕЦИАЛИСТОВ БЮДЖЕТНЫХ ОРГАНИЗАЦИЙ

Савцова Дарья Евгеньевна

*студент,
Сибирский государственный университет
науки и технологий имени академика М.Ф. Решетнева,
РФ, г. Красноярск*

Демидова Елена Викторовна

*научный руководитель,
Сибирский государственный университет
науки и технологий имени академика М.Ф. Решетнева,
РФ, г. Красноярск*

В наше современное время значимость трудового законодательства в обществе неоспорима, прежде всего, его социальной ролью: с одной стороны, это - правовая защита и трудовые гарантии гражданам, с другой - соблюдение интересов работодателя для обеспечения эффективной работы производства. Целью данной статьи является подробный анализ гарантий и компенсаций для работников, на каждом уровне или этапе, предоставление которых необходимо в связи с изменением условий их труда или наступлениями других обстоятельств, а так же связано с определением степени правовой защищенности интересов работников при современном состоянии рынка труда и экономики труда.

Компенсации сотрудникам - это денежные поощрения иными словами выплаты, предусмотренные в целях возмещения физических и временных затрат работника для выполнения трудовых обязанностей.

Гарантии - средства, способы и условия, при помощи которых обеспечивается осуществление предоставленных работникам прав в области социально-трудовых отношений.

Следует отметить, что установленные законодательством гарантии могут носить как материальный (например, сохранение среднего заработка на период

учебного отпуска, ежегодного отпуска, командировки), так и нематериальный характер (например, сохранение места работы, должности).

Случаи при которых предоставляются гарантии и компенсации предусмотрены Трудовым кодексом РФ. Гарантии при приеме на работу, переводе на другую работу, по оплате труда и так далее, работникам предоставляются гарантии и компенсации в следующих случаях:

- при направлении в служебные командировки;
- при смене места жительства, из-за работы;
- при исполнении государственных или общественных обязанностей;
- при совмещении работы с обучением;
- при вынужденном прекращении работы без вены работника;
- при предоставлении ежегодного оплачиваемого отпуска;
- в некоторых случаях прекращения трудового договора (требует более подробного рассмотрения);
- в связи с задержкой по вине работодателя выдачи трудовой книжки при увольнении работника;
- в других случаях, предусмотренных Трудовым кодексом РФ и иными федеральными законами.

Помимо общих гарантий и компенсаций, согласно ТК РФ, работник может рассчитывать на возмещение денежных средств в следующих случаях:

- при переезде на работу в другой город;
- при направлении в командировки;
- при совмещении работы с получением образования;
- при исполнении государственных или общественных заданий;
- при вынужденном прекращении работы без вины сотрудника;
- при предоставлении ежегодного оплачиваемого отпуска;
- в некоторых случаях прекращения трудового договора;
- при задержке выдачи трудовой книжки при увольнении.

Кроме вышеперечисленных случаев, в список могут быть добавлены и другие основания для возмещения затрат, которые оговорены и прописаны в других

нормативных актах. Все вышеперечисленные общие гарантии и компенсации в соответствии с ТК РФ применяются в любой бюджетной организации, но в соответствии с коллективным и трудовым договором, стимулирующие и мотивационные поощрения могут присутствовать в организациях на индивидуальном уровне.

Таблица 1.

**Сопоставление гарантий и компенсаций
на этапах адаптации молодых сотрудников**

Этапы адаптации	Гарантии и компенсации
Прохождение производственной практики на предприятии	отсутствуют
Прием на работу молодого специалиста	<ul style="list-style-type: none"> • медицинское страхование • своевременные выплаты по заработной плате • оплата командировок • сверхурочные выплаты • ежегодный отпуск 36 календарных дней
Собеседование руководителей и выделение наставника	<ul style="list-style-type: none"> • Работодатель обязан освободить работника от работы с сохранением за ним места работы (должности) на время исполнения им государственных или общественных обязанностей в случаях. • выплачивают работнику за время исполнения этих обязанностей компенсацию
Социальная адаптация молодого специалиста (1-3 месяца)	<ul style="list-style-type: none"> • труд в более щадящих условиях; • работу без командировок в течении 3х месяцев; • возможность снижения норм выработки;
Профессиональная адаптация на рабочем месте (до 3х лет)	При направлении работодателем работника на прохождение независимой оценки квалификации оплата прохождения такой оценки осуществляется за счет средств работодателя
Повышение деловой квалификации (обучение)	<ul style="list-style-type: none"> • дополнительные отпуска по месту работы продолжительностью 30 календарных дней в течение календарного года с сохранением среднего заработка. При этом к указанному дополнительному отпуску работника добавляется время, затраченное на проезд от места работы до места обучения и обратно с сохранением среднего заработка. Указанный проезд оплачивает работодатель; <p>При направлении работодателем работника на профессиональное обучение или дополнительное профессиональное образование, на прохождение независимой оценки квалификации на соответствие положениям профессионального стандарта или квалификационным требованиям, установленным федеральными законами и иными нормативными правовыми актами Российской Федерации (далее – независимая оценка квалификации), с отрывом от работы за ним сохраняются место работы (должность) и средняя заработная плата по основному месту работы. Работникам, направляемым на профессиональное обучение или дополнительное профессиональное образование, на прохождение независимой оценки квалификации с отрывом от работы в другую местность, производится оплата командировочных расходов в порядке и размерах, которые предусмотрены для лиц, направляемых в служебные командировки.</p>
Анализ профессиональной адаптации	<ul style="list-style-type: none"> • включение в кадровый резерв

Для совершенствования системы адаптации молодых специалистов и предложения рекомендаций по компенсациям в организации необходимо определить сильные и слабые стороны, а далее в индивидуальном порядке разработать ряд гарантий и компенсаций на каждом этапе адаптации для привлечения молодого специалиста в организацию. Итак, нами было произведено сопоставление компенсационных выплат и компенсаций. Несмотря на кажущееся сходство, на самом деле они имеют различную правовую природу и особенности. Соответствующие сущностные различия между компенсационными выплатами и компенсациями находят свое проявление во всех сферах нормативного регулирования данных выплат, самое яркое из них - различия в налогообложении.

Вопросы выплаты работникам компенсационных выплат и компенсаций были и остаются в высшей степени актуальными как с экономической, так и с правовой точки зрения. При этом данная тема нуждается в дальнейшей глубокой разработке, в том числе и на законодательном уровне с тем, чтобы субъекты права четко представляли себе правовую природу каждой из указанных выплат, правильно оформляли их выплату, не допускали ошибок в налогообложении.

Список литературы:

1. Акимова В.М. Возмещение расходов в связи со служебными поездками // Налоговый вестник. 2008. №7; СПС «ГАРАНТ».
2. Бриллиантова Н.А. Трудовое право: учебник. 3-е изд., перераб. и доп. М., 2007.
3. Буянова М.О., Гусов К.Н., Захаров М.Л. и др. Комментарий к Трудовому кодексу Российской Федерации. М., 2009; СПС «ГАРАНТ».
4. Вайтман Е.В. Аттестация рабочих мест: правила изменились // Российский налоговый курьер. 2008. №23; СПС «ГАРАНТ».
5. Гусева В.С. Гарантии и компенсации. М., 2008. С. 223-224.
6. Гусов К.Н., Толкунова В.Н. Трудовое право России: учебник. М., 2003. С. 290.

ОБЗОР СОВРЕМЕННЫХ ПРАКТИК УПРАВЛЕНИЯ ФИНАНСОВЫМИ РЕСУРСАМИ ОРГАНИЗАЦИИ

Старикова Кристина Сергеевна

студент,
Томский государственный университет,
РФ, г. Томск

Копилевич Валерия Вадимовна

научный руководитель, канд. экон. наук, доцент,
Томский государственный университет,
РФ, г. Томск

Успешная деятельность организации без разумного управления финансовыми ресурсами просто не возможна. В современном мире компании, организуя адекватное время финансовой работы, сталкиваются с трудностями. Опыт успешных фирм показывает, что самый короткий путь разрешения данной проблемы находится в руках руководителя. На сегодняшний день существует два подхода, направленных на реорганизацию финансовой деятельности организации:

1) если руководитель - профессиональный финансист, он сам координирует реорганизацию финансовой деятельности. Это наиболее оптимальный вариант, но для российской практики - это скорее исключение, чем правило;

2) руководитель понимает задачи и функции современной финансовой деятельности организации, но не является профессиональным финансистом, не знает тонкости данного аспекта, привлекает стороннюю организацию, которая ставит и внедряет на практику необходимую модель организации финансовой работы компании.

Независимо от выбранного подхода к реорганизации финансовой деятельности, предприятие стремится к созданию стандартной модели организации финансовой работы, адекватной рыночным условиям.

Далее рассмотрим основные методы финансового управления организации, которые достаточно многообразны. Конкретные методы управления финансами:

- финансовое планирование;
- прогнозирование;

- программирование;
- финансовое регулирование;
- оперативное управление;
- финансовый контроль.

Для достижения всех целей управления финансовыми ресурсами организации используют и другие методы:

1. Метод налогообложения. Налоговая система РФ часто вносит в налоговое законодательство изменения: изменяется ставка налога, объект налогообложения или отдельные налоговые показатели. Данные изменения приводят к изменению финансовой деятельности организации, как правило налоговые преобразования несут для компании достаточно негативные последствия, т.к. происходит увеличение затрат по налогам. В таком случае финансовый менеджер должен не только отслеживать данную ситуацию, но и предлагать пути по уменьшению расходов на налоги компании: переход на иной режим налогообложения, изменение налоговой базы компании, использование налоговых льгот и т.д.

2. Метод страхования. Риск – это обязательный элемент работы организаций на рынке. Риск может возникнуть на любом этапе деятельности компании. Главная задача финансового менеджера уменьшить или полностью устранить риск на этапе его появления. Для этого целесообразно применять метод страхования. Если риск связан с финансовым планом, то менеджер использует страховые компании в качестве способа покрытия внезапных убытков. Страховка может понадобиться и в другом случае, когда предприятие выпустило товара больше, чем было по плану, тогда, нужно подстраховаться и найти альтернативные каналы сбыта и т.д.

3. Метод кредитования. Этот метод помогает компании в поисках дополнительных резервов для осуществления запланированной деятельности. Развитие организации подразумевает большое количество финансовых ресурсов, которые не всегда есть у компании. Для реализации поставленных целей финансовый менеджер может использовать данный метод, но заранее он должен просчитать

вероятные исходы событий по кредиту, т.к. это существенно влияет на финансовую политику организации.

4. Метод самофинансирования основан на том, что организация должна иметь резервы на обеспечение своей непрерывной производственной деятельности, которая позволит в будущем не прибегать к кредитованию. Это в свою очередь позволит организации улучшить свой финансовый фон, а также увеличить итоговые финансовые показатели.

5. Метод ценообразования. Финансовый менеджер компании также занимается вопросами ценообразования, это достаточно важный момент, от которого зависит уровень продаж организации и её популярность на рынке. Неверно установленная цена на товар влечет за собой множество проблем: финансовые убытки, потеря клиентов, простой производства и многое другое.

6. Метод амортизации основных средств. Финансовый менеджер компании изучает, анализирует и управляет финансовыми, экономическими и бухгалтерскими операциями в организации. Начисление амортизации, а также использование основных фондов компании, также находится под контролем финансового менеджера, он должен четко следить за данным процессом, устанавливать эффективные сроки списания основных средств, выбирать более удобный и подходящий способ начисления амортизации и пр. [3, с. 116].

Эффективность деятельности любого предприятия зависит от состояния его финансов, от управления ими, ведь финансы – главная, составная часть системы управления предприятий бизнеса.

Эффективность использования финансовых ресурсов предприятия, которое осуществляет свою деятельность в любой сфере, характеризуется оборачиваемостью активов и показателями его рентабельности. Таким образом, эффективность управления можно повышать, уменьшая срок оборачиваемости и повышая рентабельность, за счет снижения издержек и увеличения выручки [2, с. 33].

Одним из важнейших инструментов увеличения эффективности использования финансовых ресурсов выступает управление основными производственными

фондами организации, а также нематериальными активами. Главный вопрос в управлении ими - выбор метода начисления амортизации.

Выделяют четыре метода начисления амортизации:

- 1) линейный способ;
- 2) способ списания стоимости пропорционально объему продукции (работ);
- 3) способ списания стоимости по сумме чисел лет срока полезного использования;
- 4) метод уменьшаемого остатка.

Успех управления финансовыми ресурсами прямо зависит от структуры капитала организации. Структура капитала может как способствовать, так и препятствовать стремлениям компании по увеличению своих активов, а также непосредственно воздействует на норму прибыли. Можно считать аксиомой, что структура капитала обязана соответствовать виду деятельности и требованиям организации. Соотношение заемных средств и рискованного капитала должно обеспечить удовлетворительную отдачу от вложений. Гибкость в изменении структуры капитала является необходимым аспектом успеха. Как показывает практика проще договориться о краткосрочных займах, чем о среднесрочных и долгосрочных. Краткосрочный капитал обеспечивает ожидаемые и неожиданные колебания потока наличных, средний долгосрочный - требуется в основном для длительных проектов.

Следовательно, совершенствуя управление финансовыми ресурсами, организация создает систему принципов, методов, способов, приемов и форм организации денежных отношений, направленных на повышение эффективности производства, реализации продукции, увеличение доходов и получение прибыли. Следует отметить, что организация, которая заботится о своей финансовой устойчивости и стабильности, должна эффективно управлять финансовыми ресурсами и правильно распределять их по видам деятельности.

Список литературы:

1. Бектемирова Н.Т. Механизм формирования финансовых ресурсов предприятия / Н.Т. Бактемирова – Экономика и эффективность организации производства. 2018. - 67-70 с. (дата обращения: 11.01.2021).
2. Гурфова С.А., Богатырева Д.А. Управление собственными финансовыми ресурсами организаций / С.А. Гурфова, Д.А. Богатырева – Социальные науки. 2018. - 32-49 с. (дата обращения: 16.02.2021).
3. Евдокимова Н. Перспективный анализ и формирование финансовой стратегии предприятия / Н. Евдокимова. – М.: LAPLambertAcademicPublishing, 2016. – 116 с. (дата обращения: 27.02.2021).
4. Малышенко В.А. Стратегическая финансовая устойчивость и процедура анализа финансового состояния / В.А. Малышенко // Экономический анализ: теория и практика. – 2016. – 23-26 с. (дата обращения: 03.03.2021).
5. Симеонова Е.А. Вопросы управления финансовыми ресурсами/ Вектор экономики. 2018. – 9 с. (дата обращения: 1.03.2021).

РУБРИКА 7. «ЮРИСПРУДЕНЦИЯ»

РЕАЛИЗАЦИЯ ОБЩЕПРАВОВЫХ ПРИНЦИПОВ В НОТАРИАЛЬНОЙ ДЕЯТЕЛЬНОСТИ

Шванская Валентина Дмитриевна

*студент,
Оренбургский государственный университет,
РФ, г. Оренбург*

На современном этапе развития государства и общества все чаще возникает необходимость в заверении различного рода документов для реализации тех или иных прав.

Учитывая повышенный документооборот / документообмен между различными структурами, в том числе, посредством многофункциональных центров, нередко задействуются не оригиналы, а копии документов.

Также порой важно явно и достоверно изложить, подтвердить и документально закрепить волеизъявление лица.

Все это обуславливает необходимость в наличии такого элемента, как нотариат.

Однако нотариат берет свое начало из рецепции римского права и возникает с приходом к власти Романовых [10, с. 25].

Так, в шестнадцатом веке появляются писцы, подьячие, которые, образуя профессиональное сословие, осуществляли действия, направленные на подтверждение сделок. При этом, за каждое действие получали соответствующее вознаграждение [11, с. 38].

В настоящее время нотариат достаточно развит, конкретизирован законодательно.

Исходя из этого, следует сделать вывод, что деятельность, реализуемая нотариусом необходима в целях документирования и заверения юридически значимых действий как физических, так и юридических лиц, причем, достоверность

и правильность действий нотариусов презюмируется (хотя и может быть обжалована), а деятельность их в целом застрахована.

Все это планомерно подводит к значимости исследования основополагающих (базовых) начал деятельности нотариусов в Российской Федерации.

Таковыми началами, безусловно, выступают принципы.

Принципы нотариальной деятельности являются одной из актуальных проблем современной юридической науки. И это неслучайно, так как именно в соответствующих принципах отражена сущность нотариата во всем многообразии.

Кроме того, важность данной проблемы связана с отсутствием единых теоретических представлений в отношении понятия «принцип нотариальной деятельности», а также определением и выявлением принципов в уже их непосредственной правоприменительной деятельности (допустим, влияние принципов при удостоверении сделки, изменения / отмены завещания и тому подобное).

Однако, прежде чем перейти к изучению принципов именно нотариальной деятельности, видится необходимым уяснить, что, по сути своей, понимается под принципами права в отечественной теории.

Анализируя процесс исследования принципов права, правильным будет акцентировать внимание на проблеме определения понятия «принципы права», которая в научных источниках раскрывается по-разному, а иногда и противоречиво.

Прежде всего, следует отметить, что в юридической литературе для обозначения понятия «принципы права» часто используют и другие термины, в частности: «правовые принципы», «юридические принципы», «общеправовые принципы».

Некоторые ученые отождествляют эти сроки и используют их как синонимы, не придавая им никакого содержательной разницы. Так А.М. Колодий подает как синонимы термины «юридические принципы» и «принципы права» [12, с. 52].

В.В. Ладиченко отмечает, что термины «принципы права», «юридические принципы», «основные идеи», «отправные начала», «руководящие положения» используются как синонимы [13, с. 34].

Значительно чаще находим в научной литературе отождествление терминов «принципы права» и «правовые принципы».

Итак, среди исследователей отсутствует единство в выборе термина, что, тем не менее, не затрудняет сам процесс изучения принципов права в целом.

В связи с чем, под принципами права видится возможным понимать такие основные (исходные) начала либо же требования, которые позволяют выявить не только сущность права, как такового, но и определяют общую направленность непосредственного правового регулирования.

Принципы права представляют собой основные идеи, исходные положения, ведущие начала, выражающие сущность права как специфического социального регулятора.

Принципы права играют роль ориентиров, определяющих пути совершенствования как правовых норм, так и правового регулирования общественных отношений.

Они выражают закономерности права, его природу и социальное назначение, представляют собой общие правила поведения, которые прямо сформулированы в законе или выводятся из его смысла.

Отражаясь, прежде всего, в нормах права, принципы пронизывают всю правовую жизнь общества, всю правовую систему государства. Они характеризуют не только сущность, но и содержание права, отражают его внутреннее строение и процесс правоприменения.

Принципы права оказывают огромное влияние на весь процесс подготовки и принятия нормативно-правовых актов, играют определенную роль при разрешении коллизий в праве, при использовании аналогии права.

Принципы права являются несущей конструкцией, на основе которой строятся и реализуются не только нормы, институты или отрасли, но и вся его система.

Принципы служат ориентиром правотворческой, правоприменительной и правоохранительной деятельности.

Теперь, когда нами была проанализирована сущность правовых принципов, следует установить значение принципов нотариальной деятельности.

В отечественной правовой науке установилось следующее определение понятия «общеправовые принципы нотариальной деятельности», в связи с чем, под таковыми принято понимать основные, исходные начала, положения, идеи, выражающие сущность института нотариата и всех сопутствующих процессов. Однако на этом общность в определении таковых принципов заканчивается, и далее авторы по-разному конкретизируют и определяют это понятие [9, с. 58].

При этом, принципы выступают как отправные положения (правила), непосредственно входящие в его содержание. Они представлены в праве в качестве нормативно закрепленных основных идей, определенных в виде норм-принципов, реально выраженных в правовых нормах.

Например, принцип тайности содержится в статье 1123 Гражданского кодекса Российской Федерации и гласит, что лицо не имеет право оглашать суть завещания до момента открытия завещания, однако поясним такой принцип позднее [4].

В связи с чем, принципы нотариальной деятельности, в общем и целом, обладают всеми свойствами теоретико-правовых правил и норм, обязательны для участников регулируемых отношений, и отступление от них расценивается как нарушение закона.

Видится, что приведенная сущностная характеристика правовых принципов, действующих в рамках именно института нотариата, является относительно верной, так как обладает той степенью объективности и определенности, которая позволяет наиболее четко определить и зафиксировать путем воплощения в нормативно-правовых актах основополагающие идеи, то есть сами принципы права, что делает их доступными и понятными для правоприменения.

На сегодняшний день для практикующих юристов является достаточно проблематичным выявить, оценить и применить принципы нотариальной

деятельности, которые следует соблюдать и которые не следует доказывать именно потому, что это принцип (например, принцип национального языка или принцип ограничения права совершения нотариальных действий и так далее).

Более того, к сожалению, не всегда прописанные законодательно принципы соблюдаются субъектами соответствующих правоотношений. Допустим, может быть нарушен ранее приведенный в качестве примера принцип тайности составления завещания со стороны лиц, чьи должностные функции заключаются в содержании единой системы «ЕНОТ», если те в рамках устранения неполадок войдут в систему, а, конкретно, откроют вкладку, содержащую информацию о тексте завещания и во время беседы с кем-либо озвучат увиденные данные.

Также имеют место и иные проблемные аспекты, которые также надлежит детально изучить.

Итак, в первую очередь изучим основополагающий принцип, а именно принцип законности.

Рассуждая о сущности общеправовых принципов нотариальной деятельности, свойственных отечественному институту нотариата, в общем и целом, видится необходимым более отметить, что принцип законности является наиболее повторяющимся и заключается в обязанности всех субъектов правоотношений действовать в соответствии с рамками, устанавливаемыми законодательством.

Будучи общеправовым, принцип законности происходит из положений Конституции РФ, ч. 2 ст. 15 которой отражает положение о том, что органы государственной власти, органы местного самоуправления, должностные лица, граждане и их объединения обязаны соблюдать Конституцию РФ и законы [1].

Из чего следует, что законность, как таковая, обуславливает общие правила поведения в зависимости от урегулированной правом ситуации, что не зависимо от желаний и взглядов каких-либо, в том числе и должностных, лиц.

Таким образом, принцип законности становится главным в деятельности нотариуса. Особенно это обуславливается тем, что на нотариуса возлагается огромная ответственность за принятые решения, подписанные бумаги, заверенные документы.

Органы власти, физические и юридические лица «доверяют» действиям нотариуса и дополнительно, например, не станут проверять подлинность копии документа, если на нем отображена соответствующая надпись о верности копии, а также стоит подпись нотариуса.

Следовательно, предполагается, что нотариус следует закону и действует в его рамках, значит, имеет место доверие его действиям.

Вместе с тем, также и нотариус обязуется исполнять все нормативные предписания, подчиняться требованиям как закона, так и правомерным требованиям представителей власти.

И если суть исполнения нормативных предписаний ясна и не нуждается в дополнительном пояснении, то факт нарушения закона следует рассмотреть более подробно.

За нарушение закона нотариус подлежит привлечению к юридической ответственности (от материальной до уголовной). Например, причиной иска может стать разглашение информации в рамках осуществления той или иной сделки.

Отметим то, что убытки, возникшие вследствие неумышленного вреда возмещаются посредством страхового возмещений (в рамках договора страхования гражданской ответственности нотариуса). Помощь в заключении такого договора может оказать нотариальная палата.

Если «страховых» средств оказывается недостаточно, то приходится обращаться взыскание на имущество нотариуса.

Однако имеют место ситуации, когда страховое возмещение не выплачивается. Это обусловлено тем, что вред был причинен лицом умышленно.

Таким образом, принцип законности отражает факт применения закона органами власти в своей деятельности, подчинение закону, исключение влияния субъективного мнения при разрешении вопросов, требующих ссылки на закон, что говорит, как итог, о распространении данного принципа права на всех субъектов тех или иных правоотношений.

Теперь детально изучим принцип тайны совершения нотариальных действий.

Суть его выражается в том, что нотариус обязуется не придавать огласке информацию, которая стала известна в результате осуществления его профессиональной деятельности.

Тем не менее, имеется и одно обоснованное исключение из данного правила.

В случае, если в отношении нотариуса заведено уголовное дело, например, по причине совершения нотариального действия без законных на то оснований, судебный орган снимает с него такое обязательство по хранению тайны, ведь показания могут поспособствовать исключению вины либо облегчат процесс доказывания виновности.

Однако, в общем и целом, принцип является базовым (после законности) и подлежит неукоснительному исполнению при любых обстоятельствах, кроме вышеизложенного.

Следующий принцип – принцип национального языка. Он, по сути своей, обосновывает применение при составлении документов, ведении диалогов, направлении запросов и иных нотариальных действий русского языка.

Как указывается в статье 68 Конституции РФ, на территории государства официальным языком признается русский язык [1].

Однако справедливости ради отметим, что, например, в республиках – субъектах РФ – наравне с русским может использоваться национальный язык. Так, в Республике Башкортостан вторым языком считается башкирский (ст. 1 Конституции РБ) [6].

Вместе с тем такое правило частично распространяется на нотариусов и для облегчения их взаимодействия с лицами, не владеющими русским языком, допустимо пригласить переводчика (ст. 10 Основ законодательства РФ о нотариате) [2].

Также применяется помощь переводчиков при переводе документации (например, согласие отца – гражданина Республики Таджикистан – на вывоз ребенка матерью за границу, заверенное у нотариуса на территории Таджикистана).

Еще одним достаточно интересным с практической точки зрения принципом выступает принцип независимости.

Так, принцип независимости предполагает следующее: нотариус обязуется принимать все решения сам, если разрешение ситуации / вопрос входят в круг его полномочий.

Притом, следует пресекать любую попытку вмешательства кого-либо в его непосредственную деятельность. В связи с чем, независимость может быть обеспечена только через введение явного запрета вмешательства.

Более того, способствует независимости закрепление его полномочий, обязанностей, включая условия назначения на должность, прекращения полномочий.

То есть, государство заинтересовано в том, чтобы нотариус исполнял свои функции независимо от мнения третьих лиц, даже клиентов. Безусловно, необходимо подчинение закону, праву, однако на этом круг влияния оканчивается.

Также стоит отметить принцип ограничения права совершения нотариальных действий. Он интересен тем, что нотариус не может совершать действия на свое имя и от своего имени, а также закрепляет запрет на исполнение действий на имя и от имени своего супруга, родственников, включая детей.

Нотариус не может помимо этого заниматься самостоятельной предпринимательской и никакой иной деятельностью, кроме нотариальной, научной и преподавательской.

Кроме указанного, нотариус также не оказывает и посреднические услуги при заключении договоров. Безусловно все приведенные ограничения были законодателем предприняты с идеей достижения благих целей, среди которых беспристрастность, объективность и прочее.

К сожалению, все проанализированные принципы не становятся преградой для лиц, намеренно совершающих противозаконные действия, а также не помогают уберечь нотариуса от легкомысленного отношения к своим должностным обязанностям.

Несмотря на осознание высокой ответственности за совершение своих действий, хотя и редко, но нотариусами совершаются достаточно характерные оплошности, которые могут следовать как из халатного отношения, так и могут быть продиктованы уверенностью в безнаказанности.

К слову, в 2019 году был осужден по статье 202 Уголовного кодекса РФ [3] только один человек, как и в 2018 году.

В заключение всего вышеизложенного, следует еще раз отметить тот факт, что общеправовые принципы нотариальной деятельности, как отмечалось ранее, являют собой общеобязательные исходные нормативные юридические положения, отличающиеся общей значимостью для всех действий субъектов в рамках нотариального права, а равно высшей императивностью.

Кроме того, они определяют содержание правового регулирования и выступают критерием правомерности поведения и деятельности участников, регулируемых правом соответствующих отношений.

Принципы нотариальной деятельности по сути своей являются обобщенным отображением объективных закономерностей (порядок реализации свидетельствования копии документов, например) развития нотариальной сферы.

Присущие данным принципам свойства универсального и абстрактного освоения социальной действительности обуславливают их особенность в структуре правовой системы, механизме правового регулирования, правосознании. Указания на необходимость соблюдения, например, принципа независимости и тайности способны повысить доверие граждан к деятельности нотариусов.

Принципы нотариальной деятельности являются синтезирующими положениями, объединяющими связями, идеологической основой поддержания самой сущности осуществления гражданских прав (допустим, право на использование своего имущества, в том числе, посредством продажи), правового государства, включая функционирование сопутствующих правовых явлений.

Кроме того, принципы нотариальной деятельности определяют нижеследующие аспекты, а именно:

- нормотворческую и правоприменительную деятельность в соответствующей области права;
- координируют функционирование механизма удостоверения следок, завещаний и прочее;
- являются критериями оценки правомерности (правовой природы) решений не только самих нотариусов, но и органов власти, использующих в своей работе документы, заверенные либо изготовленные нотариусом;
- формируют правовое мышление и правовую культуру.

Таким образом, подводя итог, следует указать, что изучение принципов нотариальной деятельности обусловлено тем, что они, будучи основополагающими идеями, служат развитию как нотариальной сферы права, в частности, так и права, в целом, тем самым способствуя их совершенствованию в рамках постоянно меняющейся действительности.

Список литературы:

1. Конституция РФ (принята всенародным голосованием 12.12.1993 с изменениями, одобренными в ходе общероссийского голосования 01.07.2020) // Российская газета. – № 197. – 1993.
2. Основы законодательства РФ о нотариате от 11 февраля 1993 г. N 4462-I (ред. от 27.12.2019) // Известия. – 1999. – № 3.
3. Уголовный кодекс Российской Федерации от 13.06.1996 N 63-ФЗ (ред. от 27.10.2020) // Российская газета. – 1996. – № 113.
4. Гражданский кодекс Российской Федерации (часть третья) от 26.11.2001 № 146-ФЗ (ред. от 18.03.2019) // Российская газета. – 2001. – № 233.
5. Гражданско-процессуальный кодекс Российской Федерации от 14.11.2002 N 138-ФЗ (ред. от 31.07.2020) // Собрание законодательства Российской Федерации. – 2002. – N 46. – Ст. 4532.
6. Конституция Республики Башкортостан от 23.12.1993 № ВС-22/15 (ред. от 04.03.2014) // URL: <http://docs.cntd.ru/document/93510> (дата обращения 16.11.2020 г.).
7. Кодекс профессиональной этики нотариусов в Российской Федерации (ред. от 23.04.2019) // URL: http://www.consultant.ru/document/cons_doc_LAW_189129 (дата обращения 16.11.2020 г.).
8. Иванченкова И.О. Закон и нотариат: судебная практика // Коммерсантъ. – 2018. – № 28. – С. 3.

9. Синаев А.Г. Принципы избирательного права // Государственное управление – 2019. – № 2. – С. 57 – 63.
10. Корнюхов С.Е. Нотариат в деталях и схемах. – М.: Юрайт, 2018. – 145 с.
11. Матейкович М.С. Основы нотариального права // Вестник Самарского государственного университета. – 2019. – № 1. – С. 33 – 38.
12. Колодий А.М. Понятие и классификация принципов права // Экономика. Социология. Право. – 2017. – № 8. – С. 52 – 57.
13. Ладиченко В.В. Принципы права и правовые принципы: соотношение понятий // Политико-правовой вестник. – 2017. – № 1. – С. 34 – 38.
14. Официальный сайт Левада-центра // URL: <https://www.levada.ru/2018/stat-ukrf> (дата обращения 16.11.2020 г.).
15. Официальный сайт Левада-центра // URL: <https://www.levada.ru/2019/stat-ukrf> (дата обращения 16.11.2020 г.).

КОМПЕНСАЦИЯ МОРАЛЬНОГО ВРЕДА: ПОНЯТИЕ И СУЩНОСТЬ

Шванская Валентина Дмитриевна

студент,

Оренбургский государственный университет,

РФ, г. Оренбург

На современном этапе развития общества все большее влияние на законодательную сферу оказывает идея гуманизма. Под действие данного направления попало деликтное право России, в виду чего большое развитие получил институт компенсации морального вреда.

Тем не менее, нет унифицированного определения, что же является по своей сути моральным вредом и отчего отталкиваться судам при установлении размера компенсации от причиненного вреда.

Согласно ст. 151 ГК РФ моральный вред – это «физические или нравственные страдания» [3]. Довольно краткое определение не дает возможности выяснить, что является причиной возникновения страданий и в чем они заключаются.

Поэтому Пленум ВС РФ еще в 1994 году в своем Постановлении о некоторых вопросах и особенностях применения законодательства о компенсации морального вреда указал, что под непосредственным моральным вредом следует понимать физические и нравственные страдания, которые были лицу причинены вследствие не только действий, но также и ввиду бездействия. Притом, такое действие или же бездействие должны:

- посягать на принадлежащие гражданину от рождения либо в силу закона нематериальные блага;
- нарушать его личные неимущественные права;
- нарушать имущественные права гражданина.

Более того, судебный орган пояснил, что моральный вред, в частности, может заключаться в нравственных переживаниях в связи с утратой родственников, невозможностью продолжать активную общественную жизнь, потерей работы, раскрытием семейной, врачебной тайны, распространением не соответствующих действительности сведений, порочащих честь, достоинство или деловую

репутацию гражданина, временным ограничением или лишением каких-либо прав, физической болью, связанной с причиненным увечьем, иным повреждением здоровья либо в связи с заболеванием, перенесенным в результате нравственных страданий [5].

Следует обратить внимание на тот факт, что как в ст. 151 ГК РФ, так и в положениях Постановления Пленума ВС РФ говорится именно о физических страданиях, а отнюдь не о физическом вреде.

Указанное обуславливается тем, что физический вред заключается в негативных изменениях в организме человека, а страдание является именно частью вреда морального и вызывает в сознании потерпевшего психическую реакцию.

Притом, нравственные переживания характеризуются душевным волнением и переживаниями (страх, унижение). Итогом становится утрата потерпевшим психического благополучия в виду действий или бездействий виновного лица.

Нельзя не учесть факт отсутствия в законодательстве РФ критериев установления размера компенсации морального вреда. Этот пробел влечет негативные последствия, выраженные в нижеследующих аспектах:

- во-первых, суд при схожих материалах дел присуждает разные суммы выплат компенсации за причинение морального вреда. Притом, не только в рамках судов разных субъектов России, но даже в рамках суда одного города одного субъекта РФ;
- во-вторых, со стороны граждан идет разочарование в справедливости суда.

Важно отметить, что дела о взыскании морального вреда подсудны исключительно судам общей юрисдикции, так как подобного рода вред неразрывен с личностью человека (ст. 22 ГК РФ).

Вместе с тем, рассмотреть иск о взыскании морального вреда может первоначально рассмотреть мировой судья, но только тогда, когда такое требование производно от заявления имущественного характера. Важно, чтобы цена иск не превышала ста тысяч рублей.

Например, исковое заявление о взыскании имущественного ущерба и компенсации морального вреда (имущественный ущерб составляет 99 500 рублей) – приведенное заявление подсудно мировому судье.

При этом, в цену иска не подлежит включению сумма, предполагаемая ко взысканию в качестве морального вреда.

Однако в ГК РФ прописаны те нормы, в соответствии с которыми суд должен самостоятельно определить размер выплат. Так, в ст. 151 ГК РФ называются следующие критерии: степень вины нарушителя, степень физических и нравственных страданий потерпевшего. Позже, со вступлением в силу второй части ГК РФ, данные аспекты были дополнены. Ст. 1101 кодекса закрепляет учет характера физических и нравственных страданий, который должен оцениваться с учетом фактических обстоятельств, при которых как раз и был причинен вред, а также индивидуальных особенностей потерпевшего; принцип разумности и справедливости [4].

На первый взгляд, нет существенных различий между критериями указанных статей. Однако при детальном изучении можно выделить ряд противоречий.

В 151 статье Гражданского кодекса РФ говорится, что суд всегда должен учитывать степень вины, в статьях 1100 и 1101 ГК РФ – учет степени вины только тогда, когда вина стала причиной возмещения вреда. В виду чего, правильным видится применение положений именно ст. 151 ГК РФ, то есть суд учитывает наличие либо отсутствие вины, а уже при её наличии – степень. Ст. 1100 ГК РФ, в целом, можно толковать следующим образом: если вред причинен непреднамеренно, то размер компенсации необходимо сокращать, нежели в обратной ситуации.

Более того, исходя из анализа судебной практики, можно сделать такой вывод: суды либо уменьшают размер заявленной компенсации истцом, либо соглашаются с запрашиваемой суммой. При этом, нет четкого обоснования, в соответствии с чем суды устанавливают ту или иную сумму компенсации морального вреда.

Как известно из ст. 1101 ГК РФ, суды руководствуются принципом справедливости и разумности, что не определяет объективных границ установления размера выплат. Данная формулировка не является достаточной. Видится необходимость в мотивированном определении размера судом компенсации морального вреда. Что повлечет изменения и в Гражданско-правовом кодексе РФ.

Граждане Российской Федерации, в отличие от европейцев, гораздо реже предъявляют иск о возмещении морального вреда. Поэтому, для более эффективного закрепления института компенсации морального вреда необходимо ввести такое понятие как «презумпция морального вреда» [6].

Его сущность состоит в том, что физическое лицо признается потерпевшим, если в отношении него было совершено противоправное действие или бездействие в совокупности с условием, что обвиняемый не докажет обратное. Данный факт упрощает положение потерпевшего, и, вместе с тем, дает реальную возможность виновному человеку опровергнуть предложенную ранее презумпцию.

Более того, физические и нравственные страдания могут наступать и при причинении имущественного ущерба, а не только при посягательстве на нематериальные блага лица.

Так, при утрате портмоне, гражданин не только лишается имущества в виде денег либо документов, но также и испытывает душевные страдания, лишается психического благополучия.

Рассматривая иной случай, стоит обратить внимание на то, что посягательство на собственность предопределяет цель причинения именно морального вреда. Например, гражданин умышленно разбивает лобовое стекло автомобиля (ст. 167 УК РФ) своего соседа для того, чтобы последний испытал сильное душевное волнение [2].

Таким образом, необходимо отметить, что в большинстве случаев хоть прямой умысел заключается в посягательстве на собственность физического лица, косвенно происходит причинение морального вреда этому лицу.

Вместе с тем, видится нереальным закрепить особенности, критерии и формулы расчета морального вреда, так как каждый отдельный человек

абсолютно по-разному реагирует на происходящие в его личной жизни обстоятельства. Важно и то, что у лица могут наблюдаться скрытые психические отклонения, что, безусловно, скажется на реакции на складывающуюся ситуацию. Следовательно, определить правила оценки степени страдания не представляется возможным.

В заключение вышеизложенного стоит еще раз отметить высокую значимость законодательного закрепления определения, критериев, размеров компенсации морального вреда. Внесение изменений в гражданское законодательство по выделенным в статье аспектам будет способствовать устранению пробелов и противоречий института компенсации морального вреда, что в свою очередь позволит усовершенствовать весь правовой механизм защиты прав и свобод граждан.

Список литературы:

1. Конституция Российской Федерации (принята всенародным голосованием 12.12.1993) // Собрание законодательства. – 1996 – № 25 – Ст. 2954.
2. Уголовный кодекс Российской Федерации от 13.06.1996 № 63-ФЗ (ред. от 27.10.2020) // Российская газета. – 1996 – № 238-238.
3. Гражданский кодекс Российской Федерации (часть первая) от 30.11.1994 № 51-ФЗ (ред. от 31.07.2020) // Российская газета. – 1994 – № 113.
4. Гражданский кодекс Российской Федерации (часть вторая) от 26.01.1996 N 14-ФЗ (ред. от 27.12.2019) // Российская газета. – 1996 – № 23.
5. Постановление Пленума ВС РФ от 20.12.1994 №10 «Некоторые вопросы применения законодательства о компенсации морального вреда» // Российская газета – 1995 – № 29.
6. Щеголихин Д.А. Коллизии компенсации морального вреда // Юрист и право. – 2018 – № 3 – С. 102 – 107.

СТАТЪЯ УДАЛЕНА ПО ЗАПРОСУ ПРАВООБЛАДАТЕЛЯ

СТАТЪЯ УДАЛЕНА ПО ЗАПРОСУ ПРАВООБЛАДАТЕЛЯ

СТАТЪЯ УДАЛЕНА ПО ЗАПРОСУ ПРАВООБЛАДАТЕЛЯ

СТАТЪЯ УДАЛЕНА ПО ЗАПРОСУ ПРАВООБЛАДАТЕЛЯ

СТАТЪЯ УДАЛЕНА ПО ЗАПРОСУ ПРАВООБЛАДАТЕЛЯ

ДЛЯ ЗАМЕТОК

МОЛОДЕЖНЫЙ НАУЧНЫЙ ФОРУМ:

*Электронный сборник статей по материалам СХХ студенческой
международной научно-практической конференции*

№ 10 (120)
Март 2021 г.

В авторской редакции

Издательство «МЦНО»
123098, г. Москва, ул. Маршала Василевского, дом 5, корпус 1, к. 74
E-mail: mail@nauchforum.ru

16+

